

DIGITAL MONITOR SPEAKERS MS20/MS40

Manual de uso



Versión 1.1 Agosto 2005



www.behringer.com



DIGITAL MONITOR SPEAKERS MS20/MS40

INSTRUCCIONES DE SEGURIDAD



PRECAUCIÓN:

Para reducir el riesgo de descarga eléctrica, no quite la tapa (o la parte posterior). No hay piezas en el interior del equipo que puedan ser reparadas por el usuario; si es necesario, póngase en contacto con personal cualificado.

ATENCIÓN:

Para reducir el riesgo de incendio o descarga eléctrica, no exponga este aparato a la lluvia, humedad o a alguna otra fuente que pueda salpicar o derramar algún líquido sobre el aparato. No coloque ningún tipo de recipiente para líquidos sobre el aparato.



Este símbolo, siempre que aparece, le advierte de la presencia de voltaje peligroso sin aislar dentro de la caja. Este voltaje puede ser suficiente para constituir un riesgo de descarga.



Este símbolo, siempre que aparece, le advierte sobre instrucciones operativas y de mantenimiento que aparecen en la documentación que se adjunta. Por favor, lea el manual.

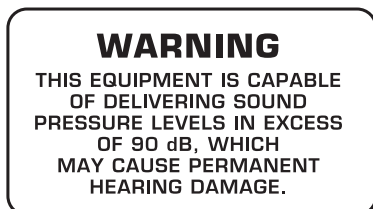

Los datos técnicos y la apariencia del equipo están sujetos a cambios sin previo aviso. La información aquí contenida es correcta hasta el momento de impresión. Los nombres de empresas, instituciones o publicaciones mostrados y/o mencionados y sus logotipos son marcas comerciales registradas por sus respectivos propietarios. Su uso no constituye ni una reclamación de la marca comercial por parte de BEHRINGER® ni la afiliación de los propietarios de dicha marca con BEHRINGER®. BEHRINGER® no es responsable de la integridad y exactitud de las descripciones, imágenes y datos aquí contenidos. Los colores y especificaciones pueden variar ligeramente del producto. Los productos se venden exclusivamente a través de nuestros distribuidores autorizados. Los distribuidores y comerciantes no actúan en representación de BEHRINGER® y no tienen autorización alguna para vincular a BEHRINGER® en ninguna declaración o compromiso explícito o implícito. Este manual está protegido por derecho de autor. Cualquier reproducción total o parcial de su contenido, por cualquier medio electrónico o impreso, debe contar con la autorización expresa de BEHRINGER Spezielle Studiotechnik GmbH. BEHRINGER es una marca comercial registrada.

TODOS LOS DERECHOS RESERVADOS. © 2005 BEHRINGER
Spezielle Studiotechnik GmbH.
BEHRINGER Spezielle Studiotechnik GmbH
Hanns-Martin-Schleyer-Str. 36-38
47877 Willich-Münchheide II, Alemania
Tel. +49 2154 9206 0, Fax +49 2154 9206 4903

INSTRUCCIONES DETALLADAS DE SEGURIDAD

- 1) Lea las instrucciones.
- 2) Conserve las instrucciones.
- 3) Preste atención a todas las advertencias.
- 4) Siga todas las instrucciones.
- 5) No use el aparato cerca del agua.
- 6) Limpie el aparato con un paño seco.
- 7) No bloquee las aberturas de ventilación. Instale el equipo de acuerdo con las instrucciones del fabricante.
- 8) No instale el equipo cerca de fuentes de calor tales como radiadores, acumuladores de calor, estufas u otros aparatos (incluyendo amplificadores) que puedan producir calor.
- 9) Por su seguridad, utilice siempre enchufes polarizados o con puesta a tierra, y no elimine o deshabilite nunca la conexión a tierra del aparato o del cable de alimentación de corriente. Para enchufes polarizados requiere una clavija de dos polos, uno de los cuales tiene un contacto más ancho que el otro. Una clavija con puesta a tierra dispone de tres contactos, dos polos y la puesta a tierra. El conector ancho y el tercer contacto, respectivamente, son los que garantizan una mayor seguridad. Si el enchufe suministrado con el equipo no se ajusta a su toma de corriente, consulte con un electricista para cambiar la toma de corriente obsoleta.

10) Proteja los cables de suministro de energía de tal forma que no sean pisados o doblados, especialmente las clavijas y los cables en el punto donde salen del aparato.

11) Use únicamente los dispositivos o accesorios especificados por el fabricante.

12) Use únicamente la carretilla, plataforma, trípode, soporte o mesa especificados por el fabricante o suministrados con el equipo. Al transportar el equipo, tenga cuidado para evitar daños y caídas al tropezar con algún obstáculo.



13) Desenchufe el equipo durante tormentas o si no va a utilizarlo durante un periodo largo.

14) Confíe las reparaciones a servicios técnicos cualificados. La unidad requiere mantenimiento siempre que haya sufrido algún daño, si el cable de suministro de energía o el enchufe presentaran daños, se hubiera derramado un líquido o hayan caído objetos dentro del equipo, si el aparato estuvo expuesto a la humedad o la lluvia, si ha dejado de funcionar de manera normal o si ha sufrido algún golpe o caída.

15) ¡PRECAUCIÓN! Las instrucciones de servicio deben llevarlas a cabo exclusivamente personal cualificado. Para evitar el riesgo de una descarga eléctrica, no realice reparaciones que no se encuentren descritas dentro del manual de operaciones. Las reparaciones deben ser realizadas exclusivamente por personal cualificado.

1. INTRODUCCIÓN

Muchas gracias por la confianza que ha depositado en nosotros al adquirir los altavoces MS20/MS40. Estos altavoces activos reproducen su música con una fidelidad y balance sorprendentes. Gracias a sus múltiples opciones de conexión, puede utilizarlos para muy distintas situaciones, como en estudios de grabación basados en ordenadores o estaciones de trabajo multimedia, e incluso para escuchar sus teclados o reproducciones.

Las dos entradas digitales y dos entradas analógicas estéreo le permiten conectar las más variadas fuentes de sonido a sus altavoces, y mezclar dos de éstas internamente. Además, los MS20/MS40 disponen de una salida para auriculares, ofreciendo así múltiples opciones que satisfarán todos sus deseos. El aislamiento magnético de los altavoces le permiten trabajar sin problema alguno cerca de monitores de ordenador.

 Este manual tiene la intención de familiarizarlo con distintos conceptos para que usted conozca todas las funciones de su equipo. Después de leer el manual, consérvelo para poder consultarlo posteriormente en caso de ser necesario.

1.1 Antes de comenzar

1.1.1 Suministro

Los MS20/MS40 fueron embalados cuidadosamente en nuestra fábrica para garantizar un transporte seguro. No obstante, si la caja presentara daños, revise enseguida si no han sufrido algún desperfecto exterior.

 En caso de presentarse algún daño en el equipo, **NO lo envíe de vuelta a BEHRINGER, póngase en contacto con el distribuidor y la empresa transportista, ya que de lo contrario puede extinguirse su derecho a indemnización por daños.**

 Para garantizar una protección óptima de su equipo durante el uso o transporte le recomendamos que utilice un estuche.

 Utilice siempre el embalaje original para evitar daños en el almacenaje o el envío.

 No deje nunca que niños manejen sin supervisión el equipo o los materiales suministrados en el embalaje.

 Al desechar los materiales de embalaje por favor hágalo de manera ecológica.

¡ATENCIÓN!

 Le advertimos que los volúmenes elevados no sólo cansan rápidamente el oído, sino que también pueden producirle daños permanentes. Procure siempre que el volumen sea el apropiado.

1.1.2 Puesta en funcionamiento

Procure una ventilación adecuada y no coloque sus MS20/MS40 cerca de fuentes de calor para evitar un sobrecalentamiento de los mismos.

 **Antes de conectar sus altavoces a la red eléctrica, asegúrese de que el voltaje coincida con la tensión nominal especificada en la parte trasera de éstos.**

La conexión a la red eléctrica se realiza mediante el cable suministrado. Éste cumple con todas las disposiciones de seguridad necesarias.

1.1.3 Registro en línea

Por favor registre su equipo BEHRINGER en nuestra página web www.behringer.com (o www.behringer.de) lo más pronto posible después de su compra, y lea detalladamente los términos y condiciones de garantía.

La empresa BEHRINGER ofrece garantía de un año* por defectos de fabricación y materiales a partir de la fecha de compra. Las condiciones de garantía detalladas están disponibles en nuestra página web www.behringer.com (o www.behringer.de).

Si su producto BEHRINGER no funcionara correctamente, nuestro objetivo es repararlo lo más rápido posible. Para obtener servicio de garantía, por favor póngase en contacto con el distribuidor donde compró el aparato. Si dicho distribuidor no se encontrara en su localidad, póngase en contacto con alguna de nuestras subsidiarias. La información de contacto correspondiente puede encontrarla en la documentación original suministrada con el producto (Información de Contacto Global/Información de Contacto en Europa). Si su país no estuviera en la lista, contacte al distribuidor más cercano a usted. Puede encontrar una lista de distribuidores en el área de soporte de nuestra página web (www.behringer.com).

El registro de sus equipos agiliza el proceso de reclamación y reparación en garantía.

¡Gracias por su cooperación!

*Clientes dentro de la Unión Europea pueden estar sujetos a otro tipo de condiciones. Para más información comuníquese con nuestro equipo de Soporte BEHRINGER en Alemania.

DIGITAL MONITOR SPEAKERS MS20/MS40

2. ELEMENTOS DE CONTROL Y CONEXIONES

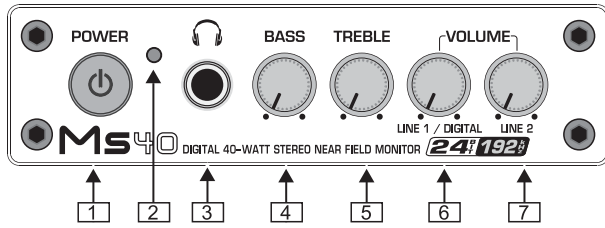

Fig. 2.1: Elementos de control del panel frontal (altavoz derecho)

- 1 Con el interruptor **POWER** se enciende el sistema de altavoces. Este interruptor debe estar en la posición de apagado al conectar los altavoces a la red de corriente eléctrica.
- 👉 **Tenga en cuenta que: el interruptor POWER no desconecta por completo el aparato de la red de corriente eléctrica. Saque el cable del enchufe si no va a utilizar el aparato por un periodo largo.**
- 👉 **Encienda el sistema de altavoces siempre al último y desconéctelo en primer lugar, para evitar así ruidos desagradables al encender o apagar otros equipos de su estudio.**
- 2 Este LED se ilumina cuando los altavoces están encendidos.
- 3 Conecte sus auriculares en la salida **PHONES** (jack estéreo de 6,3 mm) para escuchar las señales a través de ellos. Al conectar los auriculares se silencian automáticamente los altavoces.
- 4 El control **BASS** le permite regular las frecuencias bajas en la señal.
- 5 El control **TREBLE** le permite regular las frecuencias altas en la señal.

Los controles **VOLUME** [6] y [7] regulan el nivel de las señales conectadas a sus MS20/MS40:

- 6 El control **LINE 1/DIGITAL** determina el nivel de la entrada **LINE 1** [12] y de las entradas digitales [8] y [9].
- 7 El nivel de la entrada **LINE 2** [13] se determina con el control **LINE 2**.
- 👉 **Le advertimos que los volúmenes elevados pueden ser perjudiciales para el oído y/o pueden dañar sus altavoces o auriculares. Gire el control VOLUME completamente a la izquierda antes de encender los altavoces. Procure siempre que el volumen sea el apropiado.**

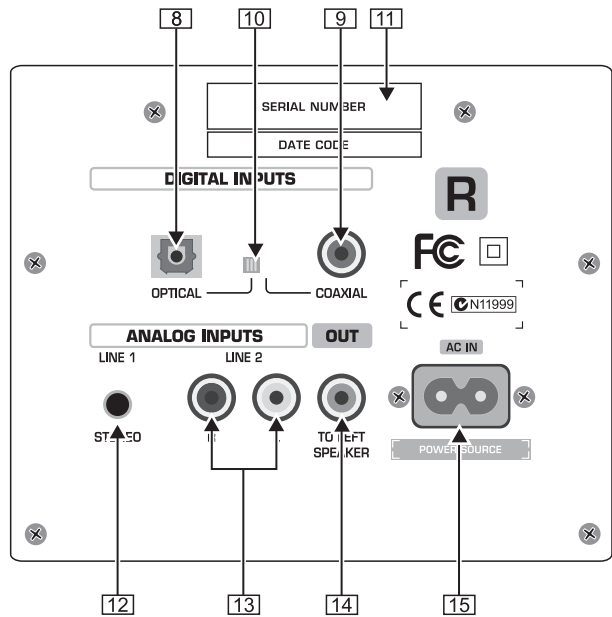

Fig. 2.2: Parte trasera (altavoz derecho)

- 8 La entrada **OPTICAL** le permite conectar un cable óptico para transmitir señales de audio en formato digital.
- 9 La entrada **COAXIAL** le permite reproducir señales digitales a través de un cable coaxial.
- 10 Con este conmutador se selecciona el tipo de entrada digital a utilizar (**OPTICAL** o **COAXIAL**).
- 11 **NÚMERO DE SERIE.**
- 12 **LINE 1** (minijack estéreo de 3,5 mm) permite la conexión de diferentes fuentes de señal (reproductor de CD/MD, etc.).
- 13 Utilice la entrada **LINE 2** (RCA) para conectar tarjetas de sonido, teclados y módulos de sonido a sus altavoces.
- 👉 **Las entradas estéreo le permiten reproducir dos fuentes de sonido estéreo simultáneamente.**
- 14 El conector **TO LEFT SPEAKER** está pensado para conectar el altavoz izquierdo mediante el cable suministrado. Después de conectar correctamente ambos altavoces, estos funcionan como altavoces estéreo.
- 15 La conexión a la red eléctrica se realiza mediante el cable bipolar suministrado. Para evitar daños a sus altavoces u otros equipos, compruebe que éstos estén apagados y que el control de nivel esté girado completamente hacia la izquierda antes de enchufarlos a la red eléctrica.

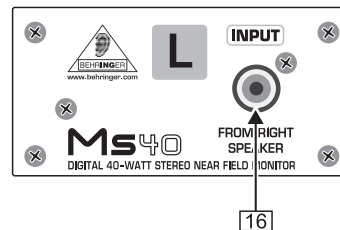

Fig. 2.3: Parte trasera (altavoz izquierdo)

- 16 Conecte el cable proveniente del conector **TO LEFT SPEAKER** en el altavoz derecho a la entrada **FROM RIGHT SPEAKER**.

DIGITAL MONITOR SPEAKERS MS20/MS40

3. CONEXIÓN

Los MS20/MS40 han sido desarrollados para aceptar la mayor cantidad de conectores posibles, haciéndolos ideales para prácticamente cualquier situación.

Todos los conectores se encuentran en la parte posterior del altavoz derecho. En el altavoz izquierdo sólo hay un conector para enchufar al altavoz derecho.

 **Silencie las fuentes de señal antes de encender sus altavoces.**

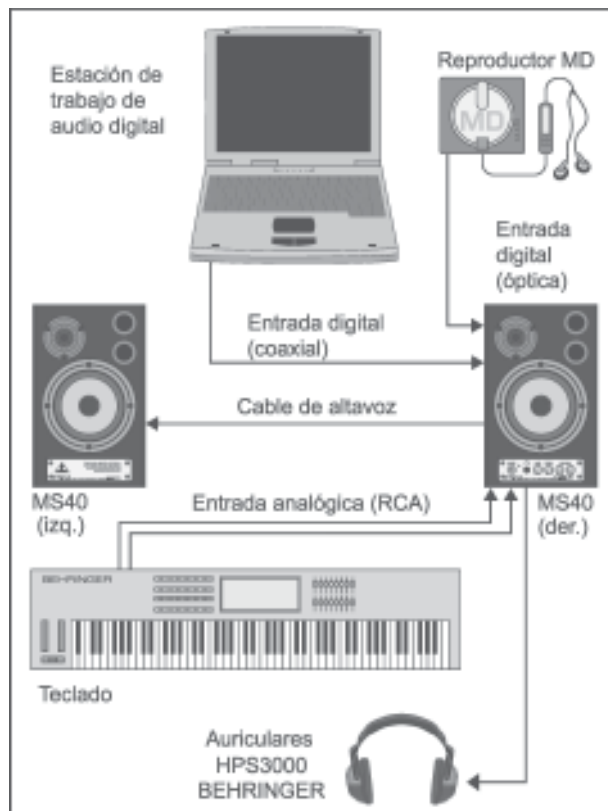

Fig. 3.1: Aplicación con ordenador y teclado

Conecte ambos altavoces entre sí conectando la salida TO LEFT SPEAKER [14] (altavoz derecho) y la entrada FROM RIGHT SPEAKER [16] (altavoz izquierdo) mediante el cable suministrado.

Conecte las salidas analógicas de su mesa de mezclas, teclado o tarjeta de sonido en la entrada LINE 1 [12]. Si lo desea, también puede conectar una segunda fuente de sonido en la entrada LINE 2 [13].

Si usted tiene equipos con salidas digitales, como un reproductor de CD o MD, conéctelo directamente a las entradas digitales [8] o [9], y elija la entrada digital que desde escuchar con el conmutador [10].

Los controles [6] y [7] le permiten mezclar señales de entrada en los altavoces, y escucharlas simultáneamente. En el ejemplo de la figura anterior usted podría escuchar música del reproductor de MiniDisc o del ordenador y tocar simultánea-mente su teclado.

Los altavoces MS20/MS40 poseen aislamiento magnético, de manera que los puede utilizar cerca de monitores de ordenador sin problemas. Para evitar zumbidos, no coloque sus MS20/MS40 cerca de etapas de potencia.

4. ESPECIFICACIONES

Altavoces

MS20	
Tweeter	Ø 65 mm (2 1/2"), 8 Ω
Woofers	Ø 92 mm (3 5/8"), 4 Ω
MS40	
Tweeter	Ø 65 mm (2 1/2"), 8 Ω
Woofers	Ø 120 mm (4 3/4"), 4 Ω

Entradas de audio

Line 1	minijack estéreo de 3,5 mm, nivel de entrada 20 kΩ
Line 2	2 RCA (estéreo), nivel de entrada 20 kΩ

Entradas digitales

Óptica	TOSLINK
Coaxial	RCA
Transformador	24-bit
Oversampling	≤ 192 kHz

Datos del sistema

MS20	
Potencia del amplificador	2 x 10 W
Respuesta en frecuencia	65 Hz a 25 kHz

MS40	
Potencia del amplificador	2 x 20 W
Respuesta en frecuencia	50 Hz a 25 kHz

Suministro de corriente

Tensión de red	EE.UU./Canadá 120 V~, 60 Hz Europa/R.U./Australia 230 V~, 50 Hz China 220 V~, 50 Hz Japón 100 V~, 50 - 60 Hz Modelo general de exportación 120/230 V~, 50 - 60 Hz
----------------	--

Consumo de corriente

MS20	80 W
MS40	90 W

Dimensiones/Peso

MS20	
Dimensiones	239mm x 154 mm x 187 mm (alt. x anch. x prof.)
Peso	derecho: 3,7 kg izquierdo: 2,05 kg
MS40	
Dimensiones	279 mm x 173 mm x 245 mm (alt. x anch. x prof.)
Peso	derecho: 4,9 kg izquierdo: 3,2 kg

BEHRINGER se esfuerza constantemente por mantener los más altos estándares profesionales. Como resultado de estos esfuerzos algunos productos pueden sufrir modificaciones sin previo aviso. Las especificaciones y la apariencia pueden variar de las arriba mencionadas y/o mostradas.