

Pioneer Dj

MESA DE MEZCLAS DJ

DJM-TOUR1

<http://pioneerdj.com/support/>

El sitio de asistencia Pioneer DJ mostrado arriba ofrece las preguntas frecuentes, información del software y varios otros tipos de información y servicios que le permitirán usar su producto con mayor confort.

<http://rekordbox.com/>

Para varios tipos de información y servicios acerca del rekordbox™, visite el sitio web de Pioneer DJ indicado arriba.

<http://kuvo.com/>

Para varios tipos de información y servicios acerca del KUVO, visite el sitio web de Pioneer DJ indicado arriba.

Manual de instrucciones

Contenido

Cómo leer este manual

Gracias por adquirir este producto Pioneer DJ.

Asegúrese de leer este manual y el "Manual de instrucciones (Guía de inicio rápido)" que se incluye con la unidad. Ambos documentos incluyen información importante que debería comprender antes de utilizar este producto.

- En este manual, los nombres de canales y botones indicados en el producto, los nombres de menús del software, etc., se indican dentro de corchetes ([]). (p. ej.: Canal **[MASTER]**, **[ON/OFF]**, menú **[File]**)
- Note que las pantallas y las especificaciones del software descritas en este manual, así como también la apariencia externa y las especificaciones del hardware, están actualmente en fase de desarrollo y pueden ser distintas de las especificaciones finales.
- Note que dependiendo de la versión del sistema operativo, los ajustes del navegador web, etc., la operación puede que sea distinta de los procedimientos descritos en este manual.

01 Antes de empezar a usar la unidad

Características 3

02 Instalación del software

Instalación del software controlador 4

03 Nombres y funciones de los controles

Panel posterior, panel frontal 7

Panel de control 9

TILTABLE DISPLAY 11

04 Conexiones

Conexión de terminales de entrada 16

Conexión de terminales de salida 17

Conexión al panel de control 17

05 Operación

Funcionamiento básico 18

Cómo usar la TILTABLE DISPLAY 19

Acerca de la visera para la pantalla 19

Operaciones avanzadas 20

06 Tipos de efectos

Tipos de los efectos SOUND COLOR FX 23

Tipos de BEAT FX 23

07 KUVU

¿Qué es KUVU? 26

Ejemplo de configuración del sistema 26

Registro de la información del club 27

Procedimiento de registro 27

Visualización de detalles de estado de KUVU 28

08 Cambio de los ajustes

Procedimiento de cambio 29

Volver a la configuración predeterminada 29

Acerca de la función de espera automática 29

Acerca de la función talk-over 29

Acerca del software de utilidad de ajustes 29

Verificación de la información más reciente en el software

controlador 31

Lista de menú desplegable **[Mixer Audio Output]** 31

Configuración de preferencias 31

09 Información adicional

Solución de problemas 33

Diagrama en bloques 35

Acerca de las marcas de fábrica y marcas registradas 36

Cuidados para los derechos de autor 36

Aviso sobre las licencias de software 36

Antes de empezar a usar la unidad

Características

Esta unidad es un mezclador para DJ profesionales que ofrece la variedad de funciones, durabilidad y operatividad necesarias para trabajar no solo en discotecas y clubs nocturnos, sino también en grandes festivales de música y otros eventos. No solo tiene una abrumadora alta calidad de sonido sin precedentes, un diseño de alta fiabilidad y compatibilidad con conexiones de calidad profesional, sino que también está equipado con una amplia gama de funciones para actuaciones de DJ, entre las que se incluyen las funciones SOUND COLOR FX, BEAT FX, PRO DJ LINK, BROWSE y WAVE, por lo que resulta ideal para todo tipo de actuaciones de DJ.

HIGH SOUND QUALITY

Esta unidad se ha diseñado para mejorar completamente la calidad de sonido, para todas las entradas y salidas digitales y analógicas. El audio digital de USB y SPD I/F es compatible con audio de alta resolución de 96 kHz y 24 bits. En cuanto al audio analógico, esta unidad está equipada con un convertidor D/A de máximo rendimiento de 32 bits ESS, con bajo ruido y baja distorsión en bandas de frecuencia ancha para permitir una reproducción fiel al original. Esta unidad realiza el procesamiento de mezcla de DSP a 96 kHz y 64 bits, logrando una alta densidad, un sonido vivo con una alta resolución y una amplia gama, que ofrece a los oyentes la experiencia de un sonido potente, cálido y claro para clubes. Esta unidad está equipada con un terminal AES/EBU. Esto permite el uso en grandes recintos, ya que el audio digital se puede emitir a largas distancias con poca pérdida de calidad de sonido.

BROWSE y MULTI WAVE VIEW

Se proporcionan "BROWSE" y "MULTI WAVE VIEW" para permitir una selección de pistas rápida y fiable y la preparación de las actuaciones.

❖ BROWSE

Se pueden mostrar en una lista los archivos de música de un máximo de cuatro reproductores de DJ conectados con PRO DJ LINK. Asimismo, las operaciones táctiles permiten seleccionar y cargar pistas en cada reproductor de DJ sin estrés.

❖ MULTI WAVE VIEW

Las formas de onda de las pistas que se están reproduciendo en un máximo de cuatro reproductores de DJ conectados con PRO DJ LINK se muestran juntas. Esto le permite advertir visualmente las condiciones de reproducción de varios reproductores de DJ y le permite crear mezclas convincentes en el desarrollo de la pista.

AURICULARES DUALES

Esta unidad está equipada con conectores de auriculares que le permiten seleccionar el CUE y ajustar el volumen independientemente de la sección de auriculares convencional. Proporciona una segunda sección de auriculares que es óptima para la supervisión durante actuaciones B2B con varios reproductores de DJ o cuando se sustituye a otro DJ.

ENTRADA AUX

La inclusión de un conector combinado XLR/TRS para el terminal de entrada AUX permite la entrada de varios equipos, entre los que se incluye una caja de ritmos, un muestreador, un sintetizador y un mezclador externo, para que pueda lograr una mayor variedad de actuaciones.

TILTABLE DISPLAY Y VISERA PARA LA PANTALLA

Una pantalla que permite ajustar el ángulo y una visera extraíble para la pantalla garantizan una excelente visibilidad en una gran variedad de entornos de instalación.

CONCENTRADOR DE LAN INTEGRADO para PRO DJ LINK

Esta unidad emplea un puerto de LAN NEUTRIK con un mecanismo de cierre de seguridad. El uso de un cable de LAN compatible facilita una conexión segura que no se desconectará incluso en los entornos en los que condiciones tales como la vibración, la temperatura y la humedad son extremas. Asimismo, una función de CONCENTRADOR DE LAN integrado permite crear un sistema de gran fiabilidad con un MÁXIMO de cinco conexiones PRO DJ LINK.

DISPOSICIÓN ESTÁNDAR Y FX

Esta unidad tiene exactamente la misma disposición y características del fader y EQ y las funciones SOUND COLOR FX, BEAT FX y SEND/RETURN que el modelo estándar de clubes DJM-900NXS2 para permitirle lograr impresionantes actuaciones sin ninguna vacilación.

KUVO KUVO

KUVO es un servicio que contribuye a que las personas disfruten de la cultura del club fuera y dentro de los clubs conectando a los clientes de clubs, los DJ y los clubs mediante el concepto de "creación de un espacio de última generación para disfrutar de la música dance".

En esta unidad se incorpora una función para conectar con el servicio KUVO. Este servicio se basa en la idea de proporcionar información sobre la música que se reproduce en clubes, festivales y otros recintos públicos.

Consulte aquí para conocer los detalles del servicio.

<http://kuvo.com/about/>

Instalación del software

Instalación del software controlador

Este software controlador es un programa exclusivo que se usa para introducir y para enviar señales de audio desde el ordenador. Para usar esta unidad conectada a un ordenador en el que se ha instalado Windows o Mac OS, instale de antemano el software controlador en el ordenador.

Contrato de Licencia del Software

El presente Contrato de Licencia del Software (en lo sucesivo "Contrato") se formaliza entre usted (tanto la persona que instala el Programa como cualquier entidad legal para la cual actúe dicha persona) (en lo sucesivo "Usted" o "Su") y Pioneer DJ Corporation (en lo sucesivo "Pioneer DJ") LA REALIZACIÓN DE CUALQUIER PASO PARA CONFIGURAR O INSTALAR EL PROGRAMA IMPLICA QUE USTED ACEPTA LAS CONDICIONES DEL PRESENTE CONTRATO DE LICENCIA. EL PERMISO PARA DESCARGAR Y/O UTILIZAR EL PROGRAMA ESTÁ EXPRESAMENTE CONDICIONADO A LOS SIGUIENTES TÉRMINOS. NO SE REQUIERE LA AUTORIZACIÓN ESCRITA O POR MEDIOS ELECTRÓNICOS PARA QUE EL PRESENTE CONTRATO TENGA VALIDEZ LEGAL Y FUERZA EJECUTORIA. EN CASO DE NO ACEPTAR LAS CONDICIONES DEL PRESENTE CONTRATO, NO ESTARÁ AUTORIZADO A UTILIZAR EL PROGRAMA Y DEBERÁ INTERRUMPIR LA INSTALACIÓN O DESINSTALACIÓN, SEGÚN CORRESPONDA.

1 DEFINICIONES

- 1 "Documentación" significa la documentación, especificaciones y contenido de ayuda por escrito que Pioneer DJ normalmente facilita para ayudar en la instalación y utilización del programa.
- 2 "Programa" significa todas y cada una de las partes del software con licencia de Pioneer DJ para su uso según lo estipulado por Pioneer DJ en el presente Contrato.

2 LICENCIA DE PROGRAMA

- 1 Licencia limitada. Sujeto a las limitaciones del presente Contrato, Pioneer DJ le otorga una licencia limitada, no exclusiva e intransferible (sin derecho a sublicenciar):
 - a Para una única copia del Programa en su ordenador o aparato móvil y para usar el Programa únicamente para sus fines personales cumpliendo con lo establecido en el presente Contrato y en la Documentación ("Uso autorizado");
 - b Utilizar la Documentación en beneficio de su Uso autorizado; y
 - c Realizar una copia del programa exclusivamente a efectos de copia de seguridad, siempre y cuando todos los títulos y marcas registradas, derechos de autor y avisos de derechos limitados sean reproducidos en la copia.
- 2 Limitaciones. Usted no podrá copiar ni utilizar el Programa o Documentación salvo en la medida que esté expresamente permitido por el presente Contrato. No podrá ceder, sublicenciar, alquilar, arrendar ni prestar el Programa, ni utilizarlo para formar a terceros, para multipropiedad comercial u oficina de servicios. Usted no podrá modificar, aplicar ingeniería inversa, descompilar o desensamblar el Programa, ni a través de terceros, salvo en la medida en que lo permita de forma expresa la legislación vigente, y sólo tras haber notificado a Pioneer DJ por escrito de sus actividades previstas.
- 3 Propiedad. Pioneer DJ o su otorgante de licencia se reserva cualquier derecho, título o interés en todas las patentes, derechos de autor, marcas registradas, secretos comerciales y otros derechos de propiedad intelectual del Programa y Documentación, y cualquier obra derivada de los mismos. No podrá adquirir otros derechos, expresa o implícitamente, fuera del alcance de la licencia limitada estipulada en el presente Contrato.
- 4 Soporte excluido. Pioneer DJ no está obligado a ofrecer soporte, mantenimiento, actualizaciones, modificaciones o nuevas publicaciones del Programa o Documentación estipulados en el presente Contrato.

3 EXCLUSIÓN DE GARANTÍAS

EL PROGRAMA Y LA DOCUMENTACIÓN SE OFRECEN "TAL CUAL" SIN REPRESENTACIONES NI GARANTÍAS, Y USTED ACEPTA UTILIZARLOS BAJO SU PROPIO RIESGO. HASTA EL MÁXIMO GRADO PERMITIDO POR LA LEY, PIONEER DJ RENUNCIA DE FORMA EXPRESA A TODA GARANTÍA DE CUALQUIER CLASE EN RELACIÓN AL PROGRAMA Y DOCUMENTACIÓN, YA SEA DE FORMA EXPRESA, IMPLÍCITA, POR LEY O QUE SURJAN COMO CONSECUENCIA DEL RENDIMIENTO, TRANSACCIÓN O USO COMERCIAL, INCLUYENDO SIN LIMITACIÓN LAS GARANTÍAS DE COMERCIABILIDAD O IDONEIDAD PARA UN FIN DETERMINADO, PROPÓSITO, CALIDAD SATISFACTORIA, PRECISIÓN, TITULARIDAD O DE NO INFRACCIÓN.

4 CONTROL DE EXPORTACIÓN Y CUMPLIMIENTO CON LEYES Y REGLAMENTOS

Usted no puede usar ni exportar o reexportar el Programa si no es como lo autoriza la ley de los Estados Unidos de América y las leyes de la jurisdicción en la que fue obtenido el Programa. En particular, pero sin limitaciones, el Programa no puede ser exportado ni reexportado (a) a ningún país bajo embargo de los EE.UU. o (b) a nadie que se encuentre en la Lista de Ciudadanos Designados Especialmente por el Departamento del Tesoro de los EE.UU., o a ninguna persona o entidad que se encuentre en la Lista de Personas o en la Lista de Entidades Desautorizadas del Departamento de Comercio de los EE.UU. Al usar el Programa, usted representa y garantiza que no está ubicado en ninguno de tales países ni está en ninguna de tales listas. También está de acuerdo en que no usará el Programa para ningún fin prohibido por la ley de los Estados Unidos de América, incluyendo, sin limitaciones, el desarrollo, diseño, fabricación o producción de armas nucleares, químicas o biológicas, ni tampoco misiles.

5 INDEMNIZACIONES Y RECURSOS ANTE INCUMPLIMIENTO CONTRACTUAL

Usted acepta que cualquier incumplimiento de las limitaciones del presente Contrato originarán daños irreparables a Pioneer DJ que no podrán verse compensados únicamente con una indemnización por daños y perjuicios. Además de indemnizaciones y otros recursos a los cuales Pioneer DJ pueda tener derecho, usted acepta que Pioneer DJ pueda tomar medidas cautelares para impedir el incumplimiento real, inminente o continuado del presente Contrato.

6 FINALIZACIÓN

Pioneer DJ puede dar por terminado el presente Contrato, en cualquier momento, en caso de incumplimiento de cualquiera de sus cláusulas. En caso de resolución, rescisión o finalización de la vigencia del presente Contrato, Vd. dejará de utilizar el Programa, procederá a eliminarlo permanentemente de su ordenador o aparato móvil en el que haya sido instalado y destruirá cuantas copias del Programa y la Documentación se hallen en su poder, comunicándolo por escrito a Pioneer DJ. Las secciones 2.2, 2.3, 2.4, 3, 4, 5, 6 y 7 continuaran en vigor aun después de finalizada la vigencia del presente Contrato.

7 TÉRMINOS GENERALES

- 1 Limitaciones de responsabilidad. En ningún caso Pioneer DJ o alguna de sus filiales será responsable en relación al presente Contrato o en cuanto a su contenido, bajo ninguna teoría de responsabilidad, por los daños indirectos, cuantificables, accesorios, consecuentes o punitivos, o daños por pérdida de beneficios, ingresos, negocios, ahorros, datos, uso o gastos de adquisición sustitutivo, incluso si se advirtió de la posibilidad de tales daños o éstos estaban previstos. En ningún caso Pioneer DJ será responsable de aquellos daños que superen los importes abonados por usted a Pioneer DJ o a sus filiales para el Programa. Las partes reconocen que los límites de responsabilidad y la asignación de riesgos del presente Contrato se reflejan en el precio del Programa y constituyen elementos esenciales de la venta entre ambas partes, sin los cuales Pioneer DJ no hubiera ofrecido el Programa ni formalizado el presente Contrato.
- 2 Las limitaciones o exclusiones de la garantía y responsabilidad que se incluyen en el presente Contrato no perjudican ni afectan

a sus derechos legales como consumidor y le serán de aplicación sólo en la medida en que dichas limitaciones o exclusiones estén permitidas por la legislación vigente de su territorio.

3. Divisibilidad y renuncia. Si se determina que cualquier cláusula del presente Contrato es ilegal, inválida o inaplicable, esa cláusula se aplicará en la medida que sea posible o, en caso de que sea incapaz de ser aplicada, se considerará anulada y eliminada del presente Contrato, y las cláusulas restantes seguirán vigentes y válidas. La renuncia de cualquiera de las partes a los derechos que les correspondieren en virtud del incumplimiento del presente Contrato no se interpretará como una renuncia a ningún otro derecho que les pudiese corresponder en virtud de incumplimientos futuros.
4. Sin asignación. Usted no debe asignar, vender, ceder, delegar o hacer un uso distinto del presente Contrato o cualesquiera derechos u obligaciones en relación al mismo, voluntaria o involuntariamente, por efecto de la ley u otra forma, sin el previo consentimiento por escrito de Pioneer DJ. Cualquier supuesta asignación, transferencia o delegación por su parte quedará sin efecto. Sujeto a lo precedente, el presente Contrato será vinculante y redundará en beneficio de las partes y sus respectivos sucesores y designados.
5. Indivisibilidad del contrato. El presente Contrato constituye el contrato íntegro entre las partes y reemplaza todos los acuerdos o representaciones anteriores o actuales, orales o escritos, en cuanto al contenido del mismo. El presente Contrato no debe modificarse sin el previo consentimiento por escrito de Pioneer DJ, y ningún documento, uso, costumbre o ley tendrán capacidad para modificar el presente Contrato.
6. Usted está de acuerdo con que este Contrato se regulará y constituirá por las leyes de Japón.

Cuidados para la instalación

- Antes de instalar el software controlador asegúrese de apagar esta unidad y desconectar el cable USB de esta unidad y de su ordenador.
- Si conecta esta unidad a su ordenador sin instalar primero el software controlador puede que se produzca un error en su ordenador dependiendo del ambiente del sistema.
- Si ha interrumpido el proceso de instalación mientras éste se ejecutaba, empiece de nuevo desde el principio siguiendo el procedimiento siguiente.
- Lea cuidadosamente *Contrato de Licencia del Software* antes de instalar el software controlador de marca registrada de esta unidad.
- Antes de instalar el software controlador, termine de ejecutar todos los demás programas en su ordenador.
- El software controlador es compatible con los sistemas operativos siguientes.

Sistemas operativos compatibles	
Mac OS X: 10.11, 10.10, 10.9, 10.8 (actualización más reciente)	✓
Windows® 10 (último service pack)	versión de 32 bits ✓
	versión de 64 bits ✓
Windows® 8/8.1 (último service pack)	versión de 32 bits ✓
	versión de 64 bits ✓
Windows Pro® 8/8.1 (último service pack)	versión de 32 bits ✓
	versión de 64 bits ✓
Windows® 7 Home Premium/Professional/Ultimate (último service pack)	versión de 32 bits ✓
	versión de 64 bits ✓

Verificación de la información más reciente en el software controlador

Para obtener la información más reciente sobre el software controlador dedicado de esta unidad, visite el sitio de asistencia Pioneer DJ siguiente.

<http://www.pioneerdj.com/>

Obtención del software controlador

1 Inicie un navegador de Web en el ordenador y acceda al sitio de Pioneer DJ de abajo.

<http://www.pioneerdj.com/>

2 Haga clic en el icono [Support].

3 Haga clic en el icono [FIND SOFTWARE & FIRMWARE UPDATES].

4 Haga clic en el icono [DJM-TOUR1] de la categoría [Mixer].

5 Tras hacer clic en [Drivers], descargue el controlador de software más reciente de la página de descarga.

- Descargue el controlador de Windows o Mac de la página de descargas.

Procedimiento de instalación (Windows)

Lea cuidadosamente *Cuidados para la instalación* antes de instalar el software controlador.

- Para instalar o desinstalar el software controlador necesitará la autorización del administrador de su ordenador. Inicie la sesión como el administrador de su ordenador antes de proseguir con la instalación.

1 Haga doble clic en el archivo Windows (DJM-TOUR1_X.XXX.exe) descargado en *Obtención del software controlador*.

Aparece la pantalla de instalación del software del controlador.

2 Lea cuidadosamente el *Contrato de Licencia del Software* y, si acepta las disposiciones, ponga una marca de verificación en [Acepto.] y haga clic en [OK].

Si no acepta las disposiciones del *Contrato de Licencia del Software*, haga clic en [Cancelar] y detenga la instalación.

3 Siga con la instalación según las instrucciones de la pantalla.

Si aparece [Seguridad de Windows] en la pantalla mientras se realiza la instalación, haga clic en [Instalar este software de controlador de todas formas] y continúe con la instalación.

- Cuando termina la instalación del programa aparece un mensaje de terminación.

Procedimiento de instalación (Mac OS X)

Lea cuidadosamente *Cuidados para la instalación* antes de instalar el software controlador.

- Para instalar o desinstalar el software controlador necesitará la autorización del administrador de su ordenador. Prepare de antemano el nombre y la contraseña del administrador de su ordenador.

1 *Obtención del software controlador* Haga doble clic en el archivo Mac (DJM-TOUR1_M_X.X.X.dmg) descargado en.

2 Haga doble clic en [DJM-TOUR1_AudioDriver.pkg].

Aparece la pantalla de instalación del software del controlador.

3 Verifique los detalles en la pantalla y haga clic en [Continuar].

4 Cuando aparezca el acuerdo de licencia del usuario final, lea cuidadosamente *Contrato de Licencia del Software*, y luego haga clic en [Continuar].

5 Si no acepta las disposiciones del *Contrato de Licencia del Software*, haga clic en [Acepto.].

Si no acepta las disposiciones del *Contrato de Licencia del Software*, haga clic en [En desacuerdo] y detenga la instalación.

6 Siga con la instalación según las instrucciones de la pantalla.

- Haga clic en [Cancelar] para cancelar la instalación después de iniciarse ésta.

Nombres y funciones de los controles

Panel posterior, panel frontal

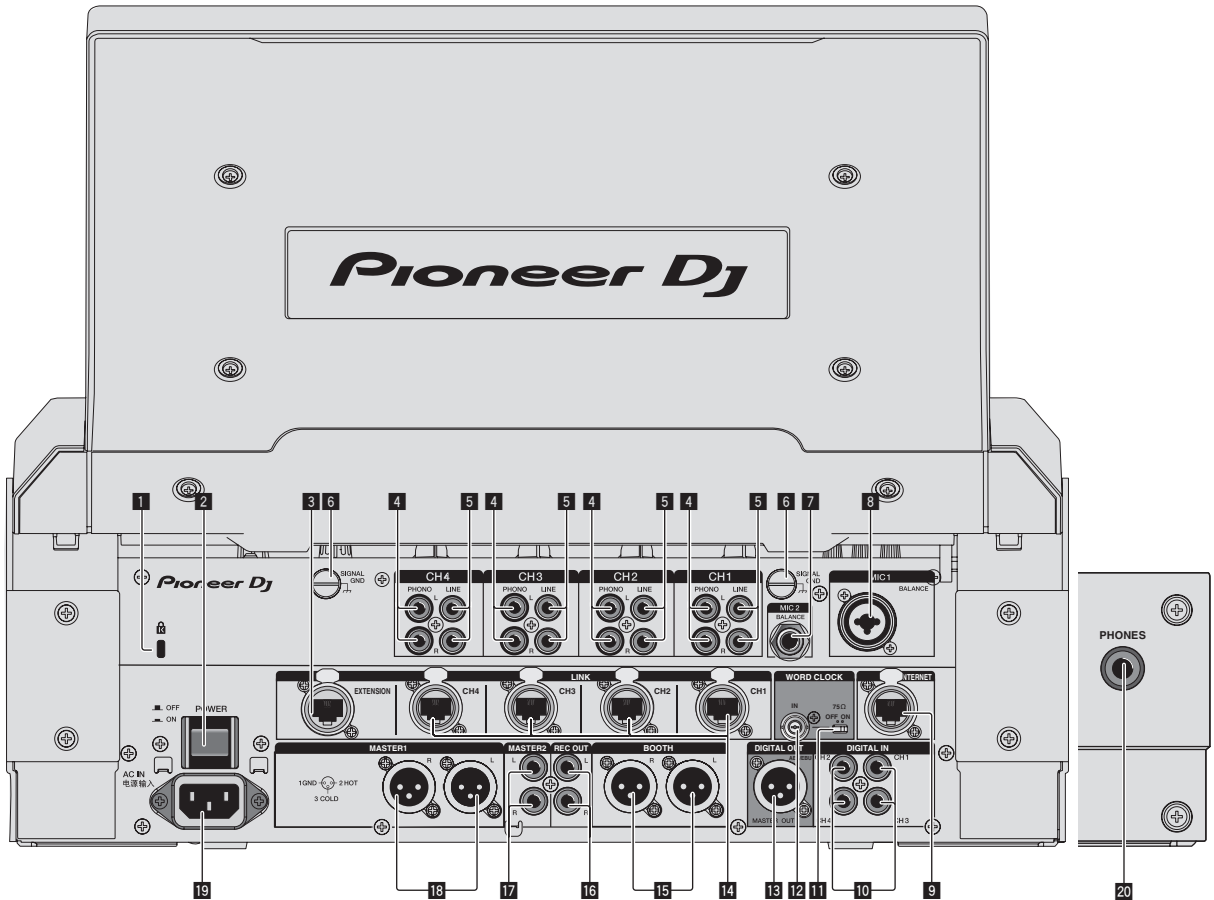

1 Ranura de seguridad Kensington

2 Botón POWER (página 18)

Conecta y desconecta la alimentación de esta unidad.

3 Terminal EXTENSION (página 16)

Se usa cuando se extiende PRO DJ LINK. Conéctelo al terminal LAN de un ordenador con rekordbox instalado, etc.

4 Terminales PHONO (página 16)

Conecte a un aparato con salida fonográfica (cápsula MM). No introduzca señales de nivel de línea.
Para conectar un aparato a los terminales [PHONO], retire la clavija de cortocircuito insertada en los terminales.
Inserte esta clavija de cortocircuito en los terminales [PHONO] cuando no haya nada conectado a ellos para cortar el ruido externo.

5 Terminales LINE (página 16)

Conecte a un reproductor DJ o a un componente de salida de nivel de línea.

6 Terminal SIGNAL GND (página 16)

Conecta aquí el cable de tierra de un reproductor analógico. Esto ayuda a reducir el ruido cuando se conecta un reproductor analógico.

7 Terminal MIC2 (página 16)

Conecta un micrófono aquí.

8 Terminal MIC1 (página 16)

Conecta un micrófono aquí.

9 Terminal INTERNET

Conecte a un enrutador, etc. que esté conectado a Internet. Se utiliza cuando se conecta con el sistema KUVO.
No conecte a este terminal un dispositivo que se deba conectar a PRO DJ LINK, conéctelo al terminal [EXTENSION].

10 Terminal DIGITAL IN (página 16)

Conecte estos a los terminales de salida coaxial digital de los reproductores DJ, etc. El sonido puede interrumpirse momentáneamente cuando se conmuta la frecuencia de muestreo de la señal de salida.

11 Interruptor ON/OFF de terminación de 75 Ω

12 Terminal de entrada WORD CLOCK

Ajuste el generador de reloj externo en MASTER e implemente la salida maestra digital sincronizada con otro dispositivo.
Utilice un cable con una impedancia de 75 Ω para la conexión entre los terminales. No se garantiza el rendimiento cuando se utiliza un cable con una impedancia diferente de 75 Ω.
Cambie el ajuste del interruptor ON/OFF de terminación de 75 Ω de acuerdo con el método de conexión.
— ON
— Para conectar con el generador de reloj externo en un modelo de uno a uno

- Para finalizar con esta unidad cuando se conecte una combinación de varios dispositivos
- OFF
- Para finalizar con otro dispositivo cuando se conecte una combinación de varios dispositivos

13 Terminal DIGITAL MASTER OUT (página 17)

Conecte al terminal de entrada digital de un preamplificador, etc.

El audio del canal maestro se emite en formato AES/EBU. **Tenga cuidado de no conectar accidentalmente este terminal con un terminal de entrada analógica.**

Tenga cuidado para no conectar por error el cable de alimentación de otra unidad.

14 Terminal LINK (página 16)

Conecte al terminal LINK de un reproductor de DJ de Pioneer DJ (PRO DJ LINK).

15 Terminales BOOTH (página 17)

Éstos son terminales de salida para un monitor de cabina.

Tenga cuidado para no conectar por error el cable de alimentación de otra unidad.

16 Terminales REC OUT (página 17)

Éstos son terminales de salida para grabación.

17 Terminales MASTER2 (página 17)

Conéctelos a los terminales de entrada analógica de un amplificador de potencia, etc.

18 Terminales MASTER1 (página 17)

Conéctelos a los terminales de entrada analógica de un amplificador de potencia, etc.

Asegúrese de usar éstas como salidas balanceadas.

Tenga cuidado para no conectar por error el cable de alimentación de otra unidad.

19 AC IN

Conecta a una toma de corriente con el cable de alimentación incluido. Espere hasta que todas las conexiones entre el equipo estén terminadas antes de conectar el cable de alimentación. Asegúrese de usar el cable de alimentación incluido.

20 Terminal SECOND HEADPHONES

Conecte los auriculares. Admite un enchufe estéreo de 1/4".

ADVERTENCIA

Las clavijas de cortocircuito deberán guardarse fuera del alcance de los niños y los bebés. Si alguien traga una de ellas por accidente, póngase en contacto inmediatamente con un médico.

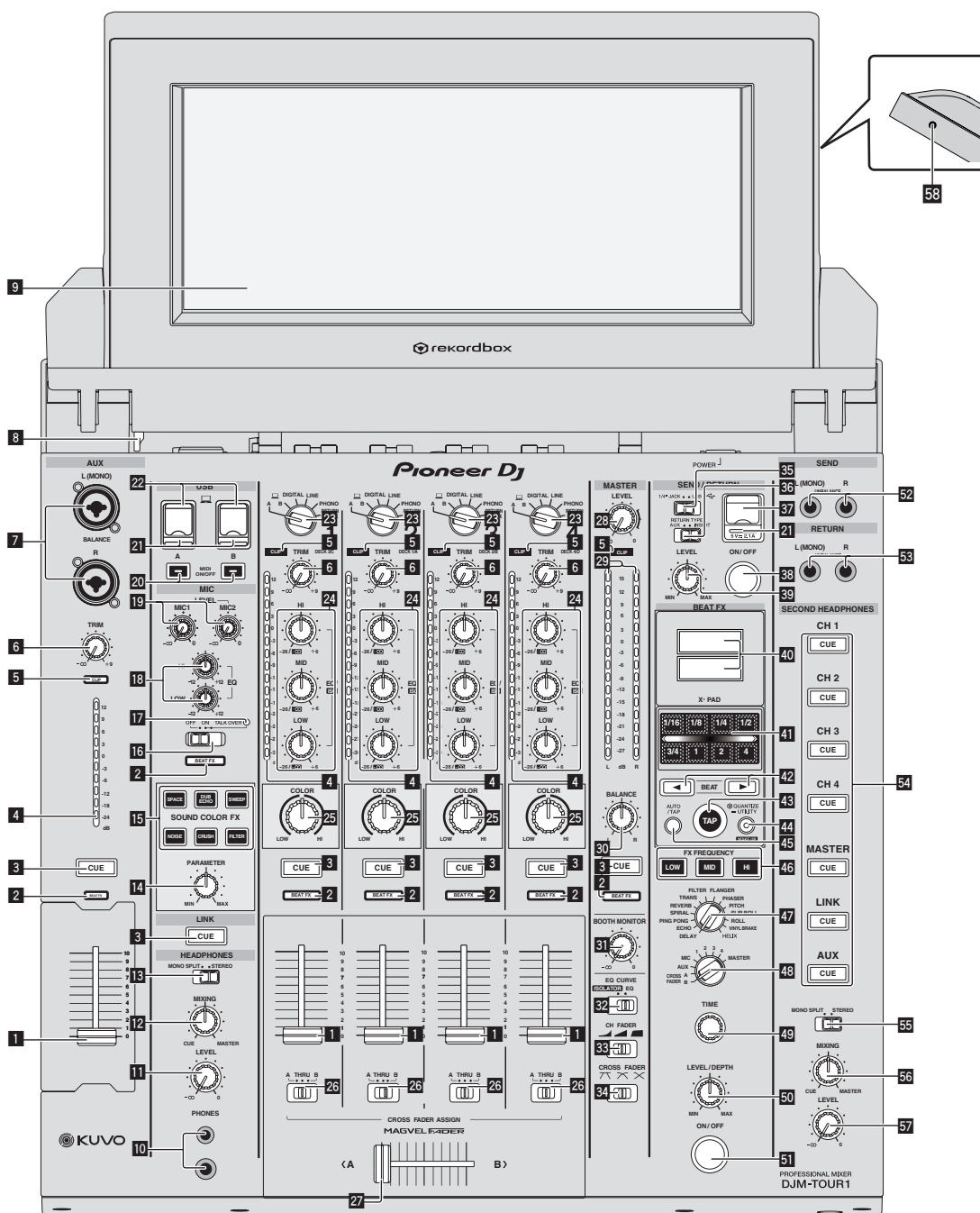

1 Fader de canal (página 18)

Ajusta el nivel de las señales de audio que salen en cada canal.

2 Indicador selector del canal de efectos

El indicador del canal seleccionado con el conmutador selector del canal de efectos se enciende.

3 Botón CUE (página 18)

Pulsa el botón, o botones, [CUE] del canal, o canales, que quiera monitorear.

4 Indicador de nivel de canal (página 18)

Visualiza el nivel del sonido de los diferentes canales antes de pasar por los fader de canales.

5 Indicadores CLIP

- Cada canal: Un indicador se enciende cuando entra sonido en un canal a un volumen excesivo.
- Maestro: Se enciende cuando se emite audio con un nivel de volumen excesivo desde los terminales [MASTER1] o [MASTER2].

6 Control TRIM (página 18)

Ajusta el nivel de las señales de audio introducidas en cada canal.

7 Terminal AUX

Conecte al terminal de salida de otro mezclador o un componente de salida de nivel de línea. Cuando solo se conecte [L (MONO)], la entrada de audio a [L (MONO)] también se enviará a [R].

- 8 Botón de desbloqueo de la TILTABLE DISPLAY**
Libera el mecanismo de bloqueo que se activa cuando se cierra la TILTABLE DISPLAY.
- 9 TILTABLE DISPLAY**
Para conocer cómo usar la pantalla, consulte la página 11.
- 10 Terminal PHONES (página 18)**
Conecte aquí los auriculares.
Admite un enchufe estéreo de 1/4" y un mini-enchufe estéreo de 3,5 mm y se pueden usar dos juegos de auriculares simultáneamente.
- 11 Control LEVEL (página 18)**
Ajusta la salida del nivel de sonido desde los auriculares.
- 12 Control MIXING (página 18)**
Éste ajusta el balance del volumen de monitoreo del sonido de los canales para los que se pulsa el botón [CUE] y el sonido del canal [MASTER].
- 13 Conmutador selector MONO SPLIT, STEREO (página 18)**
Cambia cómo se distribuye la salida de sonido de monitoreo de los auriculares.
- 14 Control PARAMETER**
Ajusta el parámetro SOUND COLOR FX.
- 15 Botones SOUND COLOR FX**
Éstos encienden/apagan los efectos SOUND COLOR FX.
- 16 Conmutador selector OFF, ON, TALK OVER (página 19)**
Enciende/apaga el micrófono.
- 17 Indicador de micrófono (página 19)**
- 18 Controles EQ (HI, LOW) (página 19)**
Éstos ajustan la calidad tonal de los canales [MIC1] y [MIC2].
- 19 Control MIC LEVEL (página 19)**
Ajusta el nivel de la entrada de sonido a los canales [MIC1] o [MIC2].
- 20 Botones MIDI ON/OFF**
Activa y desactiva la función MIDI.
- 21 Indicador de conexión USB**
Un indicador se enciende cuando se conecta un ordenador.
Parpadea cuando el software del controlador no está instalado en el ordenador.
- 22 Terminal USB (página 17)**
Conecte el ordenador.
- 23 Conmutadores selectores de entrada (página 18)**
Selecciona la fuente de entrada de cada canal desde los componentes conectados a esta unidad.
- 24 Controles EQ/ISO (HI, MID, LOW)**
Éstos ajustan la calidad del sonido de diferentes canales.
- 25 Control COLOR**
Éste cambia los parámetros del SOUND COLOR FX de los diferentes canales.
- 26 Conmutador selector CROSS FADER ASSIGN (A, THRU, B) (página 18)**
Establezca el destino de salida de cada canal en [A] o [B].
- 27 Crossfader (página 18)**
Envía señales de audio asignadas por el conmutador de asignación de crossfader correspondiente a las características de curva seleccionadas por [CROSS FADER] (conmutador selector de curva de crossfader).
- 28 Control MASTER LEVEL (página 18)**
Ajusta la salida de nivel de audio de los terminales [MASTER1] y [MASTER2].
- 29 Indicador de nivel maestro (página 18)**
Visualiza la salida de nivel de audio de los terminales [MASTER1] y [MASTER2].
- 30 Control BALANCE**
Ajusta el balance derecho/izquierdo de la salida de sonido desde los terminales [MASTER1], etc.
- 31 Control BOOTH MONITOR (página 19)**
Ajusta el nivel de las señales de audio que salen por el terminal [BOOTH].
- 32 Conmutador selector EQ CURVE (ISOLATOR, EQ)**
Cambia la función de los controles [EQ/ISO (HI, MID, LOW)].
- 33 Conmutador selector CH FADER** 
Cambia las características de la curva del fader de canales.
- 34 Conmutador selector de curva CROSS FADER** 
Cambia las características de curva de crossfader.
- 35 Conmutador selector SEND/RETURN (1/4" JACK, )**
Conmuta la fuente de entrada/salida del canal SEND/RETURN.
Seleccione el dispositivo conectado al terminal [SEND/RETURN] en el panel de control o el dispositivo conectado al terminal de conexión del dispositivo móvil.
- 36 Conmutador selector RETURN TYPE (AUX, INSERT)**
Selecciona el método SEND/RETURN.
- 37 Terminal de conexión de aparatos portátiles (puerto USB)**
Conecte un dispositivo móvil para habilitar el uso de SEND/RETURN para aplicaciones.
- 38 Botón SEND/RETURN ON/OFF**
Enciende y apaga SEND/RETURN.
- 39 Control SEND/RETURN LEVEL**
Ajusta el nivel de sonido de SEND/RETURN.
- 40 Pantalla de la unidad principal**
Muestra el nombre del efecto, el BPM, el parámetro de efectos, etc.
- 41 X-PAD**
BEAT FX se queda encendido mientras se toca. También se puede ajustar el parámetro en función del lugar que se toque.
- 42 Botones BEAT** 
Establezca la fracción de tiempo de compás para sincronizar el sonido de efecto.
- 43 Botón TAP**
Cuando el modo de medición de BPM se ajuste en [TAP], pulse el botón con un dedo para introducir los BPM manualmente.
- 44 Botón QUANTIZE (UTILITY, WAKE UP)**
— **QUANTIZE:** Cuando se activa la función QUANTIZE para BEAT FX, el efecto se aplica al sonido sin perder el tiempo de la pista que se está reproduciendo.
— **UTILITY:** Muestra la pantalla [UTILITY].
— **WAKE UP:** Cancela el estado de espera.
- 45 Botón AUTO/TAP**
Cambia el modo de medición de BPM.
- 46 Botón FX FREQUENCY**
Seleccione la gama para aplicar BEAT FX. BEAT FX se aplica a la gama del botón que está encendido.
- 47 Conmutador selector de efectos de tiempos de compás**
Cambia el tipo de efecto BEAT FX.
- 48 Conmutador selector de canal de efectos**
Cambia el canal al que se va a aplicar el BEAT FX.

49 Control TIME

Ajusta el parámetro de tiempo del BEAT FX.

50 Control LEVEL/DEPTH

Ajusta el parámetro cuantitativo del BEAT FX.

51 Botón ON/OFF de efectos de tiempos de compás

Enciende y apaga BEAT FX.

52 Terminales SEND (página 17)

Conecte al terminal de entrada de un efector externo. Si solo se ha conectado [L (MONO)], se emitirá audio mono.

53 Terminales RETURN (página 17)

Conecte al terminal de salida de un efector externo. Cuando sólo está conectado el canal [L (MONO)], la entrada del canal [L (MONO)] entra simultáneamente al canal [R].

54 Botón SECOND HEADPHONES CUE

Pulse el botón [CUE] para el canal que desee supervisar con SECOND HEADPHONES.

55 Conmutador selector SECOND HEADPHONES MONO SPLIT / STEREO

Cambia cómo se distribuye la salida de sonido de monitoreo de SECOND HEADPHONES.

56 Control SECOND HEADPHONES MIXING

Éste ajusta el balance del volumen de monitoreo del sonido de los canales para los que se pulsa el botón [CUE] y el sonido del canal [MASTER].

57 Control SECOND HEADPHONES LEVEL

Ajusta el nivel de salida de audio de SECOND HEADPHONES.

58 Orificio para el tornillo del accesorio de la visera para pantalla (página 19)

No tire del fader de canales ni de los controles crossfader con una fuerza excesiva. Los controles tienen una estructura que no permite extraerlos fácilmente. Tirar con fuerza de los controles podría dañar la unidad.

TILTABLE DISPLAY

La pantalla de esta unidad muestra información sobre la pista que se está reproduciendo para cada canal. Asimismo, también puede mostrar las pistas de los medios cargados en reproductores de DJ conectados con PRO DJ LINK y puede usar esta unidad para cargar las pistas en cada deck.

- Los reproductores de DJ son compatibles con CDJ-TOUR1. No obstante, debe usar rekordbox para exportar pistas a medios.

Para conocer los reproductores de DJ que se pueden conectar, consulte la página de ASISTENCIA de Pioneer DJ.

<http://pioneerdj.com/support/>

Pantalla WAVEFORM VERTICAL

La información necesaria para mezclas rápidas y fiables se puede comprobar visualmente cuando la información y las formas de onda de las pistas reproducidas mediante reproductores de DJ conectados con PRO DJ LINK se muestran en cada fila de canales. Se muestra la información de presión acústica (RMS) para que pueda reducir cualquier incompatibilidad que pueda detectar al mezclarse los canales. También la visualización del historial de pistas que muestran los reproductores de DJ permite comprobar el flujo global de su actuación de DJ.

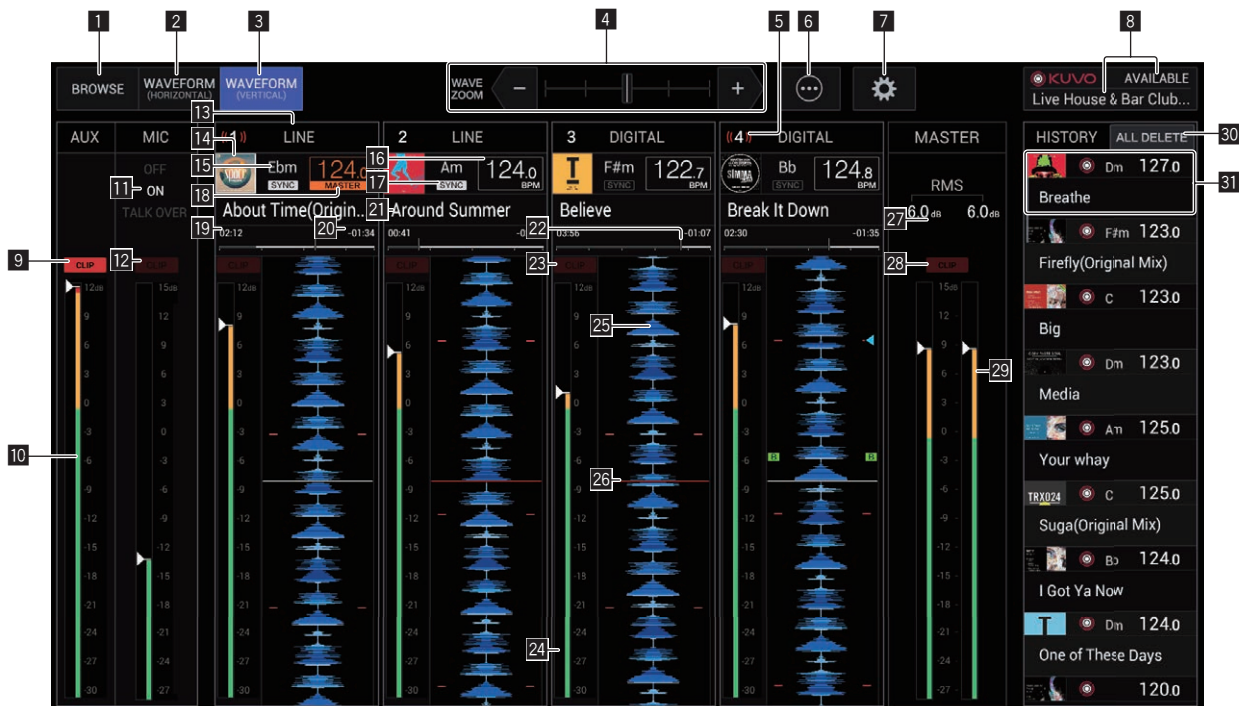

1 BROWSE

Cambia a la pantalla BROWSE.

2 WAVEFORM HORIZONTAL

Cambia a la pantalla WAVEFORM HORIZONTAL.

3 WAVEFORM VERTICAL

Cambia a la pantalla WAVEFORM VERTICAL.

4 Zoom

Cambia la escala de las formas de onda ampliadas que se muestran.

5 Información de número de canal/ON AIR

Muestra el número de canal del mezclador. También muestra el estado ON AIR.

6 Menú

Muestra un menú emergente para configurar el siguiente ajuste.

- **Current Position:** Seleccione el punto de la forma de onda ampliada para establecer la posición de reproducción actual.
- **Waveform Direction:** Selecciona la dirección de flujo de la forma de onda. Solo se muestra en la pantalla WAVEFORM VERTICAL.

7 Utilidades

Abre una pantalla para configurar los ajustes de esta unidad, incluyendo esta pantalla.

Para más información, consulte *Cambio de los ajustes*.

8 Visualización de estado de KUVO/visualización de nombre del club

Muestra el estado de la conexión a KUVO.

También muestra el nombre del club registrado actualmente en el servidor de KUVO. Al tocar en esta área se puede mostrar la pantalla de visualización de detalles de estado de KUVO.

9 Indicador AUX CLIP

Se enciende cuando entra audio con un nivel de volumen excesivo en la entrada [AUX].

10 Medidor de AUX RMS

Muestra el valor RMS de la entrada [AUX] calculado a partir del valor de pico.

11 Indicadores MIC OFF/ON/TALK OVER

Muestra el estado de [MIC] de esta unidad.

12 Indicador MIC CLIP

Se enciende cuando entra audio con un nivel de volumen excesivo en la entrada [MIC].

13 Pantalla de selección de entrada

Muestra la fuente seleccionada con un interruptor selector de entrada del mezclador.

14 Visualización de material gráfico

Muestra el material gráfico de las pistas cargadas que se han analizado.

15 KEY

Esto indica la clave de la pista.

16 BPM

Visualiza las BPM (pulsaciones por minuto) de la pista que se está reproduciendo.

17 SYNC

Se muestra cuando el reproductor DJ se ha [SYNC] encendido.

18 MASTER

Se muestra cuando el reproductor DJ está en el estado SYNC MASTER.

19 Visualización del tiempo transcurrido

Muestra el tiempo transcurrido desde el inicio de la reproducción de una pista cargada que se ha analizado.

20 Visualización del tiempo restante

Muestra el tiempo de reproducción restante para una pista cargada que se ha analizado.

21 Nombres de pistas

Muestra el nombre de la pista.

22 Visualización de la barra de progreso de posición de reproducción

Muestra la posición de la pista global que se está reproduciendo mediante una barra de progreso.

23 Indicador CLIP de cada canal

Un indicador se enciende cuando entra sonido en un canal a un volumen excesivo.

24 Medidor de RMS de cada canal

Muestra el valor de RMS calculado a partir del valor de pico del nivel de sonda antes de que pase por el fader de canal de cada canal.

25 Visualización de la forma de onda de la pista

Muestra la forma de onda de una pista analizada.

La dirección de movimiento de la forma de onda se puede cambiar desde [MENU].

26 Visualización de posición de reproducción actual

Muestra la ubicación en la que se emite el sonido actual en la forma de onda de cada canal.

La posición de visualización se puede cambiar desde [MENU].

27 Visualización del valor de MASTER RMS

Muestra el valor de RMS de la salida de [MASTER] como valor numérico.

28 Indicador MASTER CLIP

Se enciende cuando se emite audio con un nivel de volumen excesivo desde los terminales [MASTER1] o [MASTER2].

29 Medidor de MASTER RMS

Muestra el valor de RMS calculado a partir del valor de pico para el nivel de salida de sonido desde los terminales [MASTER1] y [MASTER2].

30 Botón ALL DELETE

Elimina el historial de información de la pista reproducida.

31 Información de visualización del HISTORIAL

Muestra la información de la pista reproducida.

Pantalla WAVEFORM HORIZONTAL

Esta pantalla muestra una lista de la información y las formas de ondas de las pistas que se están reproduciendo en reproductores DJ conectados con PRO DJ LINK.



1 Número de reproductor / Información ON AIR

Muestra el número de reproductor del reproductor DJ. También se indica el estado ON AIR.

2 Visualización de material gráfico

Muestra el material gráfico de las pistas cargadas que se han analizado.

3 Nombres de pistas

Muestra el nombre de la pista.

4 Pantalla de memoria de punto cue/bucle/hot cue

Muestra la posición del punto cue, del punto bucle y del punto hot cue que se guardó en el dispositivo de almacenamiento (SD, USB) usando la marca.

5 Forma de onda global

Muestra la forma de onda global de la pista que se está reproduciendo.

6 Forma de onda ampliada

Muestra la forma de onda ampliada de la pista que se está reproduciendo.

La escala de la forma de onda ampliada se puede cambiar haciendo zoom.

7 Zoom

Cambia la escala de las formas de onda ampliadas que se muestran.

8 KEY

Esto indica la clave de la pista.

9 SYNC

Se muestra cuando el reproductor DJ se ha [SYNC] encendido.

10 BPM

Visualiza BPM (pulsaciones por minuto) de la pista que está siendo reproducida.

11 MASTER

Se muestra cuando el reproductor DJ está en el estado SYNC MASTER.

12 BEAT COUNT DOWN

Esto indica el número de rayas de compás o tiempos de compás de la posición de reproducción actual al punto cue almacenado más próximo.

13 Menú

Muestra un menú emergente para configurar el siguiente ajuste.

- **Current Position:** Seleccione el punto de la forma de onda ampliada para establecer la posición de reproducción actual.

14 Pantalla de punto cue/bucle/hot cue

Muestra la posición del punto cue, del punto bucle y del punto hot cue que se ha establecido usando la marca.

Pantalla BROWSE

La pantalla BROWSE permite explorar los medios insertados en los reproductores de DJ conectados con PRO DJ LINK y cargar las pistas en los reproductores de DJ.

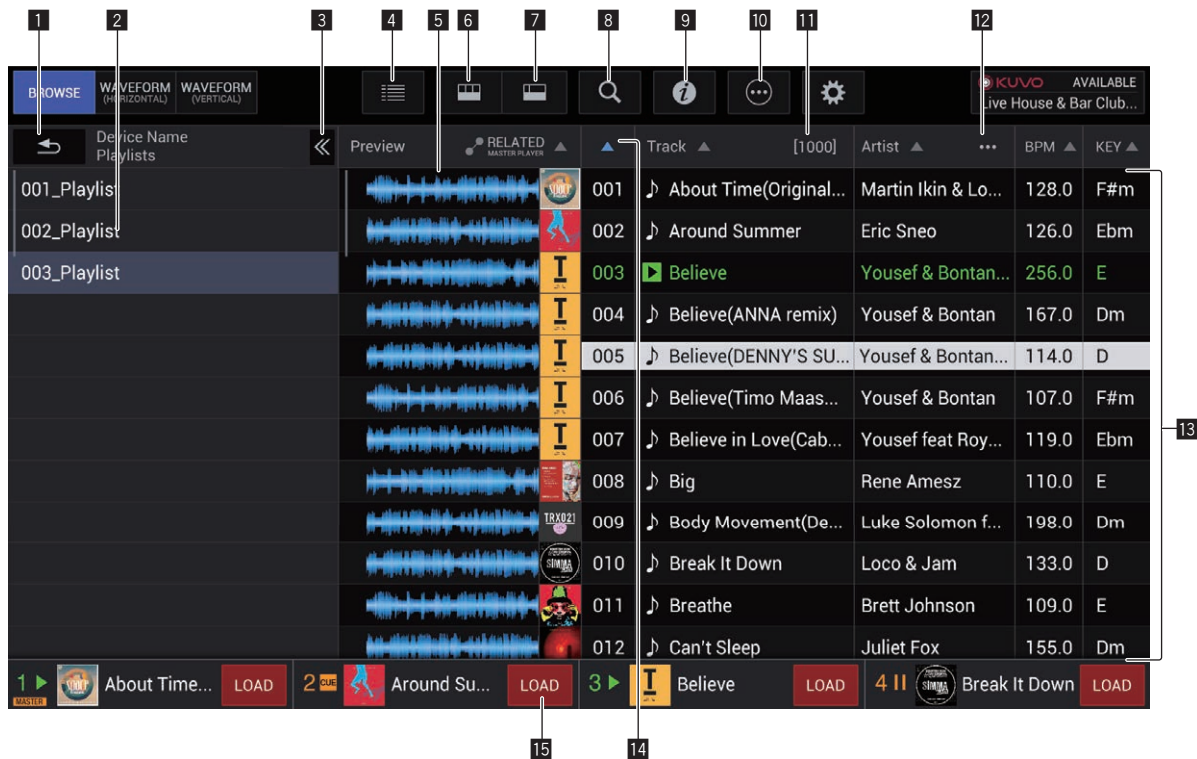

1 BACK

Tóquelo para mostrar el nivel anterior.

2 Vista jerárquica

Muestra la jerarquía de los medios que contienen pistas, listas de reproducción en medios, etc.

Seleccione medios o una carpeta para mostrar el nivel que se encuentra por debajo.

Toque [BACK] para mostrar el nivel por encima.

3 Mostrar/ocultar la vista jerárquica

Muestra u oculta la vista jerárquica.

4 Activación/desactivación de la visualización de material gráfico

Actívalo para mostrar todo el material gráfico o solo la parte superior.

5 Forma de onda global

Muestra la forma de onda de la pista.

6 Filtros de categoría

Reduzca el número de pistas por género, artista y álbum.

7 Filtros de pistas

Reduzca el número de pistas por BPM, KEY, etiquetas, etc.

8 Filtros de búsqueda

Introduzca texto para buscar una pista.

9 INFO

Los detalles de la pista seleccionados mediante el cursor se muestran en el lado derecho.

10 Menú

Se muestra un menú emergente que le permite realizar diversas operaciones, tales como eliminar la lista.

11 Número de pistas

Muestra el número de pistas que aparecen en la lista de pistas.

12 Selección de categoría establecida por el usuario

Seleccione cualquier elemento para mostrarlo.

13 Lista de pistas

Muestra una lista de pistas en la lista seleccionada en la vista jerárquica.

14 SORT

Ordena las pistas por la categoría seleccionada.

15 Cargar pista

Toque esta opción para cargar la pista seleccionada en el reproductor DJ correspondiente.

Filtro de pistas

Toque **[TRACK FILTER]** para mostrar los filtros de pistas en la parte superior de la pantalla.

- Las pistas se pueden buscar con la información de etiqueta de cada pista utilizando rekordbox o la información como BPM y KEY.

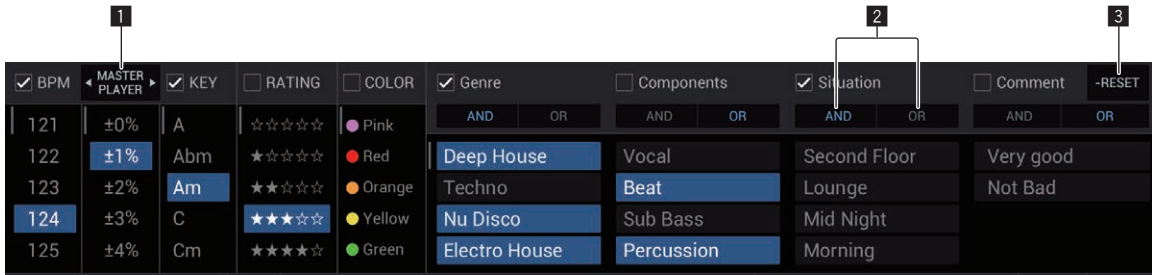

1 MASTER PLAYER

Ajústelo en **[ON]** para vincular los valores de BPM y KEY en los valores de la pista que se está reproduciendo en **[MASTER PLAYER]**.

2 AND/OR

Especifique el método de delimitación cuando se seleccionan varias etiquetas en la misma categoría.

- AND:** Muestra las pistas que incluyen todas las etiquetas seleccionadas.
- OR:** Muestra las pistas que incluyen una de las etiquetas seleccionadas.

3 RESET

Púlselo durante 1 segundo como mínimo para borrar el estado de la selección de filtro.

Conexiones

Asegúrese de desconectar la alimentación y desenchar el cable de alimentación de la toma de corriente siempre que haga o cambie conexiones. Conecte el cable de alimentación después de terminar las conexiones entre los aparatos.

Asegúrese de usar el cable de alimentación incluido.

Consulte el manual de instrucciones del componente que va a ser conectado.

- Al realizar la conexión mediante un cable LAN, utilice un cable STP (CAT5e blindado).
- No desconecte el cable LAN cuando se están compartiendo archivos de música y/o información usando PRO DJ LINK.
- Para conectarse al servidor KUVO se necesita un contrato por separado y un pago por los servicios que ofrece el proveedor de Internet.

Conexión de terminales de entrada

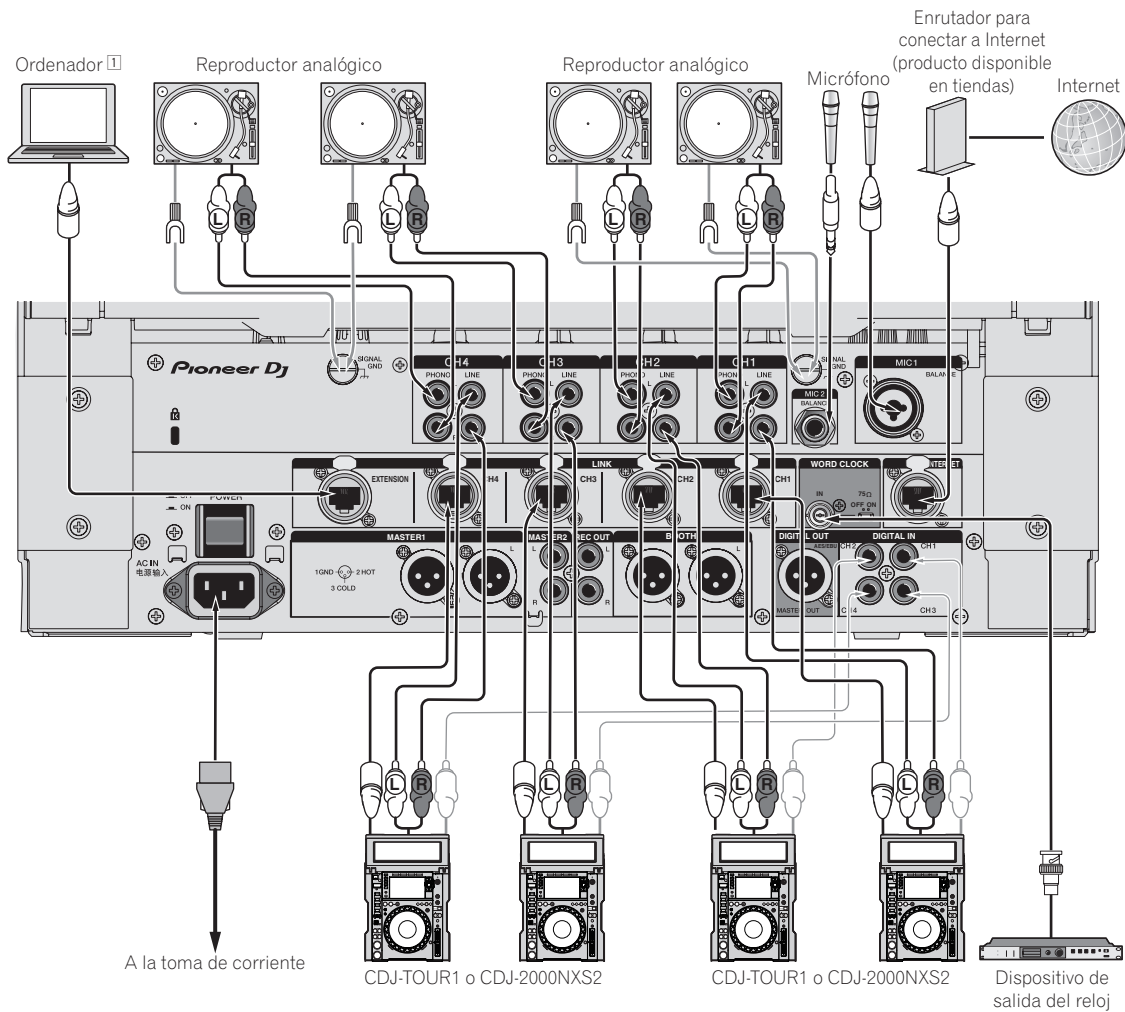

- 1 Cuando se conecten varios ordenadores, utilice un dispositivo de red (concentrador de conmutación compatible con 100Base-TX, enrutador inalámbrico o punto de acceso). Quizás no sea posible el funcionamiento normal, en función del dispositivo de red conectado.

Conexión de terminales de salida

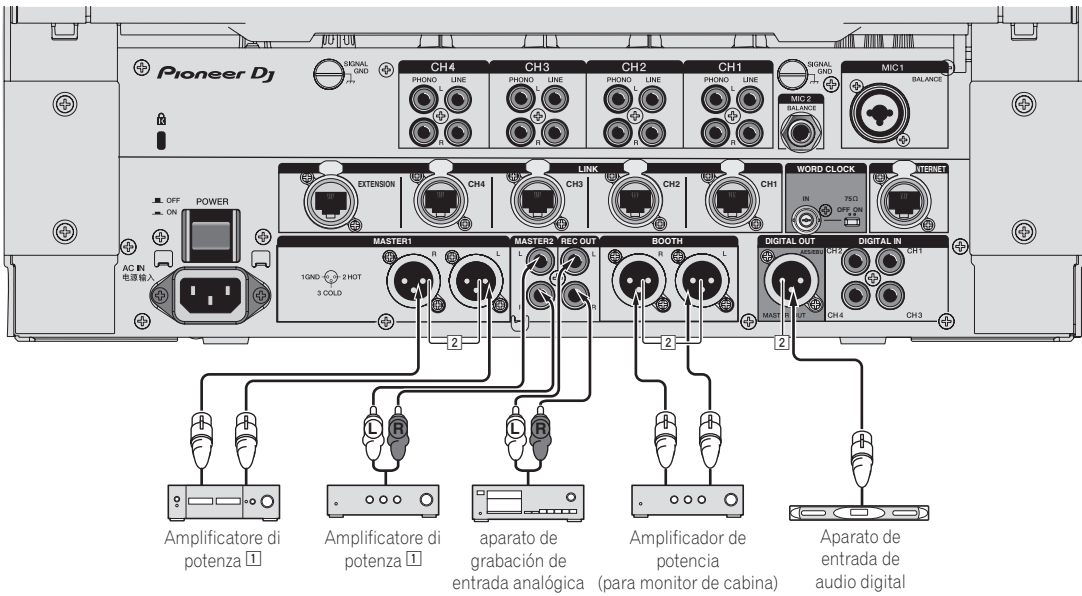

- 1 Asegúrese de usar los terminales **[MASTER1]** sólo para una salida equilibrada. La conexión con una entrada desequilibrada (tal como RCA) usando un XLR a un cable de convertidor RCA (o adaptador de convertidor), etc., puede reducir la calidad del sonido y/o crear ruido. Para la conexión con una entrada desequilibrada (tal como RCA), use los terminales **[MASTER2]**.
- 2 Tenga cuidado de no conectar por error el cable de alimentación de otro producto al terminal **[MASTER1]**, **[BOOTH]** o **[DIGITAL MASTER OUT]**.

Conexión al panel de control

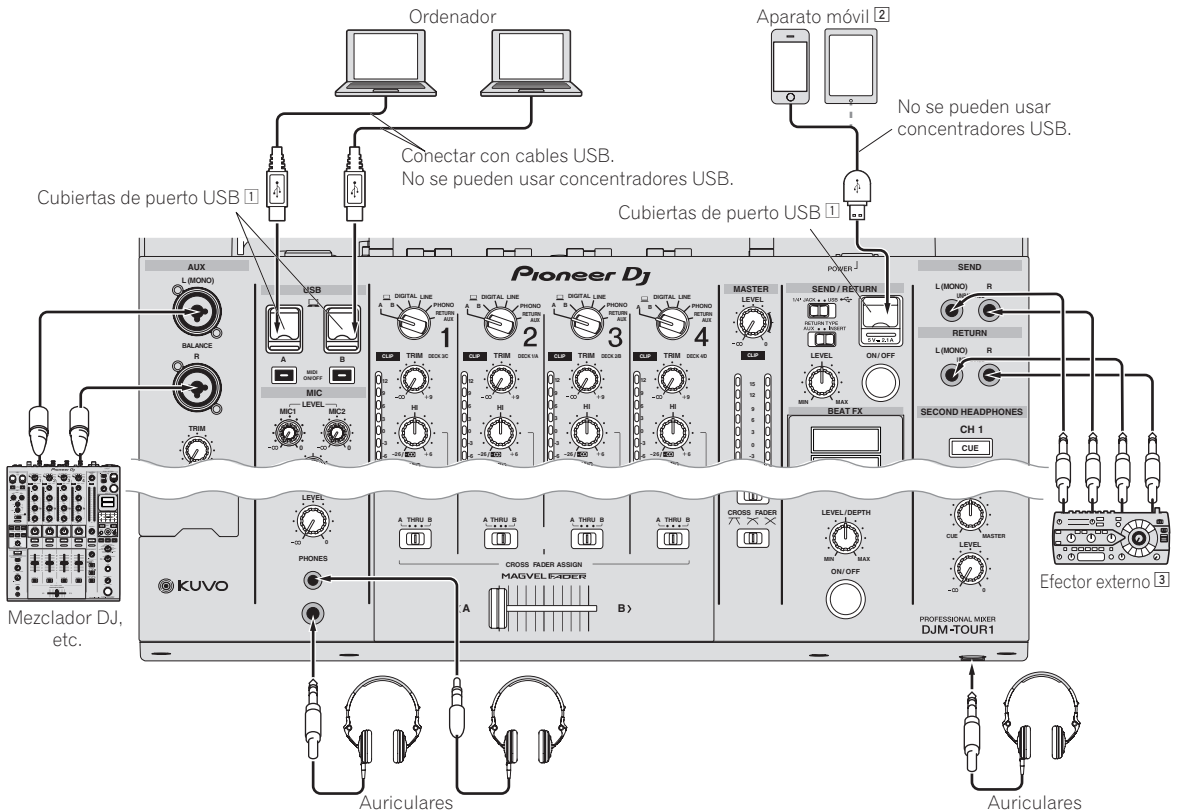

- 1 No presione la cubierta de un puerto USB ni tire fuerte de ella. Podría dañarla.
- 2 Cuando conecte un dispositivo móvil, utilice el cable que se proporciona con el dispositivo. Para obtener información sobre dispositivos móviles compatibles, consulte el sitio de Pioneer DJ a continuación. <http://pioneerdj.com/support/>
- 3 Conecte e efecter externo al terminal **[SEND]** y al terminal **[RETURN]**.

Operación

Funcionamiento básico

Salida de sonido

1 Pulse el botón [POWER].

Conecte la alimentación de esta unidad.

2 Cambia los conmutadores selectores de entrada.

Seleccione las fuentes de entrada para los canales diferentes de entre los aparatos conectados a esta unidad.

- [A B]: Selecciona el audio del ordenador conectado al puerto [USB].
- [DIGITAL]: Selecciona el reproductor DJ conectado a los terminales [DIGITAL].
- [LINE]: Selecciona la platina de casete o el reproductor CD conectado a los terminales [LINE].
- [PHONO]: Selecciona el reproductor analógico conectado a los terminales [PHONO].
- [RETURN AUX]: Selecciona el sonido [SEND/RETURN] [RETURN].
- Cuando use [RETURN AUX], seleccione [AUX] usando [SEND/RETURN] [RETURN TYPE].
- Cuando use [SEND/RETURN], consulte *Uso de la función SEND/RETURN* en la página 22.

3 Gire el control [TRIM].

Ajusta el nivel de las señales de audio introducidas en cada canal.

El indicador de nivel de canal correspondiente se enciende cuando las señales de audio están entrando correctamente en ese canal.

- Cuando parpadee el indicador [CLIP], ajuste la unidad de control [TRIM] hasta que se apague el indicador.
 - Parpadeo: La entrada de sonido a un nivel más alto provocará una distorsión. Ajuste el control [TRIM] de forma que el indicador [CLIP] no parpadee.
 - Parpadeo rápido: Se distorsiona el sonido de entrada. Ajuste el control [TRIM] de forma que el indicador [CLIP] no parpadee.

4 Mueva el fader de canal alejándolo de usted.

Ajusta el nivel de las señales de audio que salen en cada canal.

5 Cambie el conmutador selector [CROSS FADER ASSIGN (A, THRU, B)].

Cambia el destino de salida de cada canal.

- [A]: Asigna a [A] (izquierda) del crossfader.
- [B]: Asigna a [B] (derecha) del crossfader.
- [THRU]: Selecciona esto cuando no quiera usar el crossfader. (Las señales no pasan a través del crossfader.)

6 Ajuste el crossfader.

Esta operación no es necesaria cuando el conmutador selector [CROSS FADER ASSIGN (A, THRU, B)] se pone en [THRU].

7 Gire el control [MASTER LEVEL].

Las señales de audio se emiten desde los terminales [MASTER1], [MASTER2] y [DIGITAL MASTER OUT].

El indicador de nivel maestro se enciende.

Ajuste de la calidad del sonido

1 Cambie el conmutador selector [EQ CURVE (ISOLATOR, EQ)].

- [ISOLATOR]: Funciona como un aislador.
- [EQ]: La función de equalizador se establece.

2 Gire los controles [EQ/ISO (HI, MID, LOW)] de los diferentes canales.

Las gamas ajustables de los controles respectivos se muestran abajo.

- [HI]: -26 dB a +6 dB (30 kHz)
- [MID]: -26 dB a +6 dB (1 kHz)
- [LOW]: -26 dB a +6 dB (20 Hz)

Monitoreo de sonido con auriculares

1 Conecte los auriculares al terminal [PHONES].

2 Pulse el botón, o botones, [CUE] del canal, o canales, que quiera monitorear.

3 Cambie el conmutador selector [MONO SPLIT, STEREO].

- [MONO SPLIT]: El sonido de los canales para los que se pulsa el botón [CUE] (diferente del canal [MASTER]) sale por el canal izquierdo de la salida de los auriculares, mientras que el sonido del canal [MASTER] sale por el canal derecho.
- [STEREO]: El sonido de los canales para los que se pulsa el botón [CUE] sale por los auriculares en estéreo.

4 Gire el control [MIXING].

Éste ajusta el balance del volumen de monitoreo del sonido de los canales para los que se pulsa el botón [CUE] y el sonido del canal [MASTER].

5 Gire el control [LEVEL] para [HEADPHONES].

El sonido de los canales para los que se pulsa el botón [CUE] sale por los auriculares.



- Cuando se pulsa de nuevo el botón [CUE], el monitoreo se cancela.

Cambio de la curva de fader

❖ Seleccione las características de la curva de fader de canales

Cambie el conmutador selector [CH FADER



(, , )].

- : La curva sube bruscamente en el lado posterior.
- : La curva sube gradualmente (el sonido aumenta gradualmente al alejar el fader de canal del lado delantero).
- : Crea una curva que sube fuertemente en la parte delantera.

❖ Seleccione las características de curva de crossfader

Cambie el conmutador selector [CROSS FADER

(, , )].

- : Hace una curva que aumenta bruscamente (si el crossfader se separa del lado [A] salen inmediatamente señales de audio desde el lado [B]).
- : Hace una curva que está a medias de las dos curvas de arriba y abajo.
- : Hace una curva que aumenta gradualmente (si el crossfader se separa del lado [A], el sonido del lado [B] aumenta gradualmente, mientras que el sonido del lado [A] se reduce gradualmente).

Uso de un micrófono

- 1 **Conecte un micrófono al terminal [MIC1] o [MIC2].**
- 2 **Ponga el conmutador selector [OFF, ON, TALK OVER] en [ON] o [TALK OVER].**
 - [ON]: El indicador se enciende.
 - [TALK OVER]: El indicador parpadea.
 - Cuando se pone en [TALK OVER], el sonido que no es el del canal [MIC] se atenúa 18 dB (predeterminado) cuando se introduce un sonido de -10 dB o más por el micrófono.
 - El nivel de atenuación de sonido [TALK OVER] se puede cambiar en la pantalla [UTILITY]. Para conocer instrucciones del cambio, vea *Cambio de los ajustes* en la página 29.
 - El modo de talk over se puede poner en el modo normal o avanzado. Para conocer instrucciones del cambio, vea *Cambio de los ajustes* en la página 29.
- 3 **Gire el control [MIC LEVEL] o [MIC2 LEVEL].**

Ajusta el nivel de la salida de sonido desde el canal [MIC].

 - Tenga en cuenta que girar hasta la posición del extremo derecho da salida a un sonido muy alto.
- 4 **Introduzca señales de audio en el micrófono.**

❖ Ajuste de la calidad del sonido

Gire los controles [EQ (HI, LOW)] de los canales [MIC].

Las gamas ajustables de los controles respectivos se muestran abajo.

- [HI]: -12 dB a +12 dB (10 kHz)
- [LOW]: -12 dB a +12 dB (100 Hz)

Ajuste de balance L/R de audio

El balance derecho/izquierdo de la salida de sonido por los terminales [MASTER1], [MASTER2], [BOOTH], [REC OUT], [PHONES], [DIGITAL MASTER OUT] y [USB] se puede ajustar.

- El balance izquierda/derecha de la salida de audio del terminal [USB] se puede ajustar solo cuando se selecciona [REC OUT] en [Mixer Audio Output] de la utilidad de ajuste.

Gire el control [BALANCE].

El balance derecho/izquierdo del sonido cambia según el sentido de giro del control [BALANCE] y su posición.

- El giro a la posición del extremo derecho sólo envía sonido del canal derecho de audio estéreo. El giro a la posición del extremo izquierdo sólo envía sonido del canal izquierdo de audio estéreo.

Sale audio del terminal [BOOTH]

Gire el control [BOOTH MONITOR].

Ajusta el nivel de las señales de audio que salen por el terminal [BOOTH].

Cómo usar la TILTABLE DISPLAY

Al cerrar la pantalla, se activa el mecanismo de bloqueo cuando la pantalla se encuentra en un ángulo específico. Cuando se haya activado el mecanismo de bloqueo, mueva la pantalla un poco hacia atrás en la dirección de apertura y pulse el botón de desbloqueo 1. Para cerrar completamente la pantalla, bájela mientras pulsa el botón de desbloqueo.



Tenga cuidado de no aprisionarse los dedos en la tiltable display al abrirla y cerrarla.

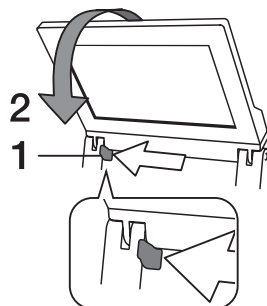

Acerca de la visera para la pantalla

Si la luz del exterior que se refleja en la pantalla le molesta, se puede reducir acoplando la visera para la pantalla que se proporciona.

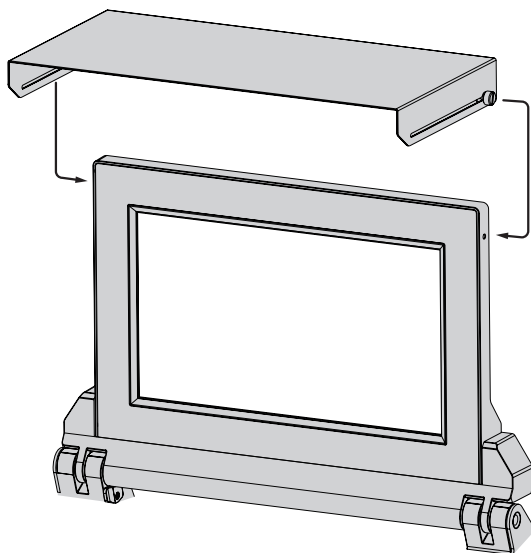

Operaciones avanzadas

Acerca de PRO DJ LINK

Las funciones PRO DJ LINK se pueden usar cuando un reproductor DJ de Pioneer compatible con PRO DJ LINK (CDJ-TOUR1, CDJ-2000NXS2), un ordenador que tiene instalado rekordbox y esta unidad se conectan mediante cables LAN.

Para conocer más detalles de la función PRO DJ LINK, consulte también las instrucciones de manejo del reproductor DJ y el manual de instrucciones del rekordbox.

Para conocer los reproductores de DJ que se pueden conectar, consulte la página de ASISTENCIA de Pioneer DJ.

<http://pioneerdj.com/support/>

Para conocer instrucciones de conexión, vea *Conexión de terminales de entrada* en la página 16.

- Se puede conectar un máximo de cuatro reproductores de DJ.
- Conecte los reproductores DJ al terminal **[LINK]** (**[CH1]** a **[CH4]**) que tenga el mismo número que el canal al que están conectados los cables de audio.
- Conecte el ordenador al terminal **[EXTENSION]**.

❖ QUANTIZE

Cuando se usan pistas analizadas con rekordbox, la pista se pone en tiempo de compás incluso cuando se pulse el botón **[ON/OFF]** de **[BEAT FX]** o se toque **[X-PAD]**.

❖ LINK MONITOR

Con esta función, los archivos de música rekordbox guardados en el ordenador se pueden monitorear rápidamente con los auriculares.

❖ STATUS INFORMATION

Esta función informa a los reproductores DJ del estado de los canales conectados (estado del programa, número de canal, etc.).

Exploración de los medios de un reproductor de DJ y carga de pistas en un reproductor de DJ

1 Cargue los medios en un reproductor DJ.

Conecte un dispositivo USB o inserte la memoria SD en un reproductor de DJ conectado a esta unidad con PRO DJ LINK.

- Los reproductores de DJ son compatibles con CDJ-TOUR1. No obstante, debe usar rekordbox para exportar pistas a medios. Para conocer los reproductores de DJ que se pueden conectar, consulte la página de ASISTENCIA de Pioneer DJ. <http://pioneerdj.com/support/>
- No se puede explorar un dispositivo USB conectado a un terminal USB de esta unidad.

2 Seleccione los soportes en la pantalla BROWSE.

Pulse el botón **[BROWSE]** para mostrar la pantalla BROWSE. Los medios cargados en el reproductor DJ se visualizan. Seleccione el medio.

3 Seleccione una pista.

Las listas de los soportes se muestran en la vista jerárquica. Seleccione cualquier lista, como una lista de reproducción.

Si se selecciona una carpeta, se muestra la lista de jerarquías del interior de la carpeta y si se pulsa el botón para retroceder, se muestra el nivel de jerarquía superior.

Cuando se selecciona una lista, se muestra una lista de pistas en la lista de pistas. Seleccione las pistas que desee cargar.

4 Cargue la pista en el reproductor de DJ.

Mientras esté seleccionada una pista que desee cargar, pulse cualquiera de los botones de carga de los reproductores de DJ que se

muestran en la parte inferior de la pantalla para cargar la pista en el reproductor de DJ.

Las pistas también se pueden cargar en un reproductor de DJ diferente del que tiene los medios cargados.

Uso de la función QUANTIZE

Tomando como base la información GRID de las pistas que han sido analizadas con rekordbox, los efectos se pueden añadir al sonido sin perder el tiempo con la pista que está reproduciéndose actualmente. Cuando utilice la función QUANTIZE en PRO DJ LINK, conecte el DJM-TOUR1 y un reproductor de Pioneer DJ compatible con PRO DJ LINK. Para obtener información sobre la conexión, consulte *Conexión de terminales de entrada* en la página 16.

Además, los archivos de música deberán haber sido analizados de antemano con el rekordbox para usar la función QUANTIZE. Para conocer instrucciones acerca del análisis de los archivos de música con el rekordbox, vea también el manual de instrucciones del rekordbox.

- Cuando se use en combinación con el CDJ-2000nexus, actualice primero el firmware a la versión 1.02 ó posterior.
- Cuando se use en combinación con CDJ-2000 y CDJ-900, actualice primero el firmware a la versión 4.0 o posterior.

1 Pulse el botón [QUANTIZE].

La función QUANTIZE se enciende.

Cuando se recibe correctamente la información de GRID desde el reproductor DJ, con la función QUANTIZE encendida y es posible utilizar la función QUANTIZE, se enciende **[QUANTIZE]** en el área de visualización de DJM-TOUR1.GRID **[QUANTIZE]** parpadea cuando la información no se puede recibir correctamente. QUANTIZE **[QUANTIZE]** se apaga independientemente del estado de recepción de la información de GRID cuando se apaga la función.

- Dejando del estado de reproducción del reproductor DJ (off air, scratching, reproducción invertida, etc.), puede que no sea posible recibir la información GRID.

2 Pulse el botón [ON/OFF] de [BEAT FX] o toque el [X-PAD].

El efecto se añade al sonido en tiempo con la pista que está siendo reproducida.

- Cuando se pulsa de nuevo un botón **[QUANTIZE]**, la función QUANTIZE se apaga.

Uso de la función LINK MONITOR

- Verifique de antemano **[Use "LINK MONITOR" de los mezcladores DJ de Pioneer.]** en **[Archivo] > [Preferencias] > [Audio]** en el rekordbox. Consulte también el manual de instrucciones del rekordbox.

1 Conecte los auriculares al terminal [PHONES].

2 Conecte un ordenador que tenga instalado rekordbox.

Para conocer instrucciones de conexión, vea *Conexión de terminales de entrada* en la página 16.

3 Selección de la pista que va a monitorearse con rekordbox.

4 Pulse el botón [CUE] para [LINK].

La pista seleccionada con rekordbox sale por los auriculares.

- Cuando se pulsa de nuevo el botón **[CUE]**, el monitoreo se cancela.
- Se puede realizar la misma operación que en *Monitoreo de sonido con auriculares* (pasos 3 a 5).

Uso de la función SOUND COLOR FX

Éstos son efectos que cambian en asociación con el control **[COLOR]**.

1 Pulse uno de los botones selectores [SOUND COLOR FX].

Esto selecciona el tipo de efecto.

El botón que fue pulsado parpadea.

- Aunque ya esté seleccionado uno de los botones selectores **[SOUND COLOR FX]**, cuando se selecciona y pulsa un botón diferente, ese botón es el que se selecciona.
- Para conocer los tipos de efectos, vea *Tipos de los efectos SOUND COLOR FX* en la página 23.
- El mismo efecto se establece para **[CH1]** a **[CH4]**.

2 Gire el control [COLOR].

El efecto se aplica al canal para el que se giró el control, o a los canales para los que se giraron los controles.

El parámetro cuantitativo del efecto se puede ajustar girando el control **[PARAMETER]**.

❖ Cancelación del efecto SOUND COLOR FX

Pulse el botón selector [SOUND COLOR FX] que está parpadeando.

El efecto se cancela.

Uso de la función BEAT FX

Esta función le permite establecer instantáneamente varios efectos según el tempo (BPM = pulsaciones por minuto) de la pista que está reproduciéndose.

Pantalla de la unidad principal



1	Sección de visualización de efectos	El nombre del efecto seleccionado se visualiza.
2	AUTO (TAP)	[AUTO] se enciende cuando el modo de medición de BPM se pone en el modo automático. [TAP] se enciende en el modo de entrada manual.
3	QUANTIZE	Se enciende cuando QUANTIZE se puede usar. QUANTIZE Parpadea o se apaga cuando la función no se puede usar.
4	Visualización del valor de BPM (3 dígitos)	Cuando no se pueden detectar las BPM, el valor de BPM detectado previamente se visualiza y parpadea. En el modo de entrada manual, esto visualiza el valor de BPM que fue introducido manualmente.
5	BPM	Esto está siempre encendido.
6	Sección de visualización de compás/ parámetro	Esto se enciende según la posición del número de tiempo de compás seleccionado. En función del efecto, se muestran los parámetros cuando se pulsan los botones [BEAT ◀ ▶] . Parpadea cuando está fuera de los límites de parámetros.
7	Sección de visualización táctil	Visualiza las posiciones que se muestran en [X-PAD] .

1 Pulse el botón [AUTO/TAP].

Seleccione el modo de medición de BPM.

- **[AUTO]**: Las BPM se miden automáticamente de la señal de audio que está siendo introducida. El modo **[AUTO]** se establece cuando se conecta la alimentación de esta unidad.
- **[TAP]**: Introduzca manualmente los BPM. Para obtener instrucciones sobre los métodos de entrada, consulte *Introducción manual de las BPM* en la página 21.
- El margen de medición de BPM **[AUTO]** es BPM = 70 a 180. Con algunas pistas puede que no sea posible medir bien las BPM. Si las BPM no se pueden medir, el valor de BPM parpadea en la pantalla. En tales casos, use el botón **[TAP]** para introducir manualmente las BPM.

2 Gire el conmutador selector de efectos de tiempos de compás.

Esto selecciona el tipo de efecto.

- Para conocer los tipos de efectos, vea *Tipos de BEAT FX* en la página 23.

3 Gire el conmutador selector de canales de efectos.

Esto selecciona el canal al que se aplica el efecto.

Se enciende el indicador **[BEAT FX]** del canal seleccionado con el selector del canal de efectos.

- **[1] – [4]**: El efecto se aplica al sonido del canal respectivo.
- **[MIC]**: El efecto se aplica al sonido del canal **[MIC]**.
- **[CROSS FADER A]**, **[CROSS FADER B]**: El efecto se aplica al sonido del lado del crossfader **[A]** (izquierdo) o **[B]** (derecho).
- **[MASTER]**: El efecto se aplica al sonido del canal **[MASTER]**.

4 Pulse el botón [BEAT ◀, ▶].

Establezca la fracción de tiempo de compás para sincronizar el sonido de efecto.

El tiempo de efecto correspondiente a la fracción de tiempo de compás se ajusta automáticamente.

5 Pulse los botones [FX FREQUENCY] [HI][MID][LOW].

Se puede seleccionar la gama a la que se aplica un efecto. Cuando se activa un efecto, el botón se ilumina y el efecto se aplica a la gama seleccionada. Cuando se desactiva un efecto, el botón se apaga y el efecto no se aplica a la gama seleccionada.

6 Pulse el botón [ON/OFF] para [BEAT FX].

El efecto se aplica al sonido.

El parámetro de tiempo del efecto se puede ajustar girando el control **[TIME]**.

El parámetro cuantitativo del efecto se puede ajustar girando el control **[LEVEL/DEPTH]**.

El botón **[ON/OFF]** parpadea cuando se activa el efecto.

- Cuando se pulsa de nuevo un botón **[ON/OFF]**, el efecto se apaga.

❖ Introducción manual de las BPM

Pulse rápida y brevemente el botón [TAP] un mínimo de 2 veces, en ritmo con el tiempo de compás (en cuartos de nota) del sonido que se reproduce actualmente.

El valor medio del intervalo con el que se pulsó el botón **[TAP]** con el dedo se establece como BPM.

- Cuando las BPM se establecen usando el botón **[TAP]**, la fracción de tiempo de compás se establece en **1/1** y el tiempo de un compás (cuarto de nota) se establece como tiempo de efecto.
- Las BPM se pueden establecer manualmente girando el control **[TIME]** mientras se pulsa el botón **[TAP]**.
- Las BPM se pueden establecer en unidades de 0,1 pulsando el botón **[AUTO/TAP]** mientras se pulsa el botón **[TAP]** y girando el control **[TIME]** mientras se pulsan los dos botones.

Operación del [X-PAD]

❖ Procedimiento de operación ①

1 Siga los pasos 1 a 5 del procedimiento *Uso de la función BEAT FX*.

2 Toque el [X-PAD].

Las dos operaciones de activar y desactivar el efecto y cambiar el parámetro de tiempo/cantidad del efecto se pueden realizar tocando y deslizando un dedo en **[X-PAD]**.

- Cuando retira su dedo del **[X-PAD]**, el efecto se apaga.
- Para mantener el efecto encendido cuando retira su dedo del **[X-PAD]**, mientras toca el **[X-PAD]** pulse el botón **[ON/OFF]** de **[BEAT FX]** y luego retire su dedo del **[X-PAD]**.

❖ Procedimiento de operación ②

1 Uso de la función BEAT FX

Siga los pasos 1 a 6.

2 Toque el [X-PAD].

El parámetro de tiempo/cantidad del efecto se puede cambiar deslizando un dedo en [X-PAD].

Uso de la función SEND/RETURN

Se pueden usar el efector externo y los dispositivos móviles.

1 Conecte esta unidad y un efector externo.

Para obtener información sobre la conexión, consulte *Conexión de terminales de salida* en la página 17.

2 Cambie los conmutadores selectores [SEND/RETURN].

Seleccione el efector que desea usar.

- [1/4" JACK]: Seleccione esta opción cuando use un efector externo.
- [USB]: Seleccione esta opción cuando use un dispositivo móvil.

3 Cambie el conmutador selector [RETURN TYPE].

Seleccione el método SEND/RETURN.

- [AUX]: El audio del canal seleccionado en el canal de efectos se envía al efector externo (o dispositivo móvil) y la salida del efector externo (o dispositivo móvil) se envía al canal seleccionado con [RETURN AUX] usando el conmutador selector de entrada. Los sonidos originales y los efectos de sonido se pueden mezclar como se desee.

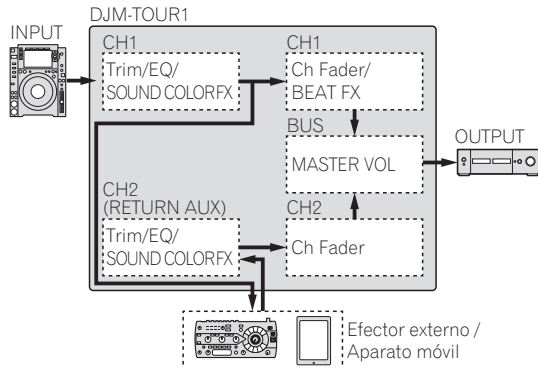

- [INSERT]: El audio del canal seleccionado en el canal de efectos se envía al efector externo (o dispositivo móvil) y la salida del efector externo (o dispositivo móvil) se envía al canal seleccionado en el canal de efectos.

Uso de SEND/RETURN del mismo sistema que la serie DJM anterior.

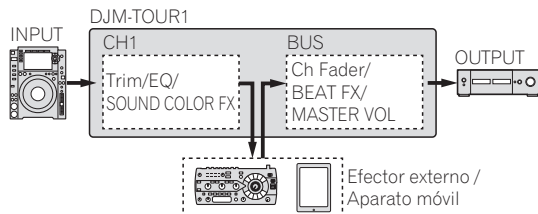

- Para más información, consulte *Diagrama en bloques* en la página 35.

4 Gire el conmutador selector de canales de efectos.

Seleccione el canal al que se añadirá la función SEND/RETURN.

- El canal al que se añade la función SEND/RETURN es el mismo que el canal al que se añade la función BEAT FX.

5 Pulse el botón [SEND/RETURN] [ON/OFF].

- Cuando se vuelva a pulsar el botón [ON/OFF] se apagará la función SEND/RETURN.

6 Gire el control [LEVEL] para [SEND/RETURN].

Ajusta el nivel de sonido de SEND/RETURN.

En los siguientes casos, el botón SEND/RETURN ON/OFF se apaga. Cuando se fuerza el apagado de esta función, no se puede encender o apagar.

- Cuando el DJM-TOUR1 no está conectado a un efector
- Cuando el conmutador selector [RETURN TYPE] se ajuste en [AUX] y el canal de efectos se ajuste en [1], [2], [3] o [4] y el selector de entrada del canal de efectos se ajuste en [RETURN AUX]
- Cuando el conmutador selector [RETURN TYPE] se ajuste en [AUX] y el canal de efectos se ajuste en [CROSS FADER A] o [CROSS FADER B] y uno o más de los canales asignados mediante el conmutador [CROSS FADER ASSIGN] se ajusten en [RETURN AUX]
- Cuando el conmutador selector [RETURN TYPE] se ajuste en [AUX] y el canal de efectos se ajuste en [MASTER]

Operación del software mediante interfaz MIDI

Esta unidad envía la información de operación de los botones y controles en el formato MIDI universal.

Cuando se conecte con un cable USB a un ordenador o un dispositivo móvil en el que esté instalado un software compatible con MIDI, el software se podrá controlar desde esta unidad.

Instale el software en su ordenador o dispositivo móvil antes de su uso. Asimismo, ajuste la configuración relacionada con MIDI y el audio del software.

- Para conocer instrucciones del canal MIDI, vea *Cambio de los ajustes* en la página 29.
- Para conocer detalles de los mensajes MIDI de esta unidad, consulte el sitio web indicado más abajo.
<http://pioneerdj.com/support/>

1 Conecte esta unidad a un ordenador o un dispositivo móvil.

- Ordenador: Conecte el terminal [USB] a su ordenador.
- Dispositivo móvil: Conecte el terminal de conexión del dispositivo móvil al dispositivo móvil.

Para conocer detalles de las conexiones, vea *Conexión al panel de control* en la página 17.

2 Inicie el software.

- Cuando esté conectado a un ordenador, siga este procedimiento. Cuando se haya conectado un dispositivo móvil, no es necesario seguir este procedimiento.

3 Pulse el botón [ON/OFF].

Active la función MIDI.

La transmisión del mensaje MIDI empieza.

- Cuando se mueva un fader o control se enviará un mensaje correspondiente a la posición.
- Cuando se pulsa de nuevo el botón [ON/OFF], el envío de mensajes MIDI se detiene.
- La señal de reloj de sincronización MIDI (información BPM) se envía independientemente del botón [ON/OFF].
- Para dispositivos móviles, los mensajes MIDI y el reloj temporizador MIDI se envían constantemente.

Sincronización de la salida digital con un dispositivo externo

Esta unidad puede emitir sincronizando la frecuencia de muestreo de la salida digital con un dispositivo externo.

1 Conecte el dispositivo externo al terminal de entrada WORD CLOCK.

2 Introduzca un reloj maestro.

Utilice el dispositivo externo para introducir el reloj que se sincronizará (reloj maestro) con esta unidad.

Las frecuencias admitidas para el reloj son 44,1 kHz, 48 kHz, 88,2 kHz y 96 kHz.

3 Seleccione [WORD CLOCK] de [SAMPLING RATE].

Seleccione [WORD CLOCK] de [SAMPLING RATE] en [DIGITAL MASTER OUT (AES/EBU)] de la utilidad de ajuste.

- [WORD CLOCK] de [SAMPLING RATE] no se puede seleccionar cuando no se introduce una señal en el terminal de entrada WORD CLOCK o cuando se introduce una señal de una frecuencia no admitida.

Tipos de efectos

Tipos de los efectos SOUND COLOR FX

Nombre de efecto	Descripciones	Control [COLOR]	Control [PARAMETER]
SPACE	Aplica un efecto de reverberación al sonido original.	Gire hacia la izquierda: Aplica el efecto de reverberación a las gamas medias y bajas. Giro hacia la derecha: Aplica el efecto de reverberación a las gamas medias y altas.	Al girar el control a la derecha aumenta la realimentación.
DUB ECHO	Aplica un efecto de eco, con el sonido un poco retrasado después de salir el sonido original varias veces y atenuado gradualmente.	Gire hacia la izquierda: Aplica el efecto de eco a la gama media solamente. Giro hacia la derecha: Aplica el efecto de eco a la gama alta solamente.	Al girar el control a la derecha aumenta la realimentación.
SWEEP	Al girar el control a la izquierda se crea un efecto Gate y al girarlo a la derecha se crea un efecto pasa banda.	Gire hacia la izquierda: Un efecto de puerta crea un sonido más apretado, con una sensación de volumen reducido. Gire a la derecha: El ancho de banda del filtro pasa banda se reduce progresivamente.	Al girar el control [COLOR] a la izquierda se ajusta el efecto Gate. Gire a la derecha para restringir el sonido. Al girar [COLOR] a la derecha se ajusta la frecuencia central. Gire a la derecha para aumentar la frecuencia central.
NOISE	El ruido blanco generado dentro de esta unidad se mezcla con el sonido del canal a través del filtro y sale.	Gire hacia la izquierda: La frecuencia de corte del filtro por el que pasa el ruido blanco descende gradualmente. Gire hacia la derecha: La frecuencia de corte del filtro por el que pasa el ruido blanco aumenta gradualmente.	Gire a la derecha para aumentar el volumen de ruido blanco. • Para ajustar la calidad del sonido, gire el control [EQ/ISO (HI. MID. LOW)].
CRUSH	Cambia el sonido original a un sonido apagado para la salida.	Gire hacia la izquierda: Aumenta la distorsión del sonido. Giro hacia la derecha: El sonido se apaga antes de pasar a través del filtro pasaltos.	Cuanto más se gira el control a la derecha más se aplica el efecto.
FILTER	Da salida al sonido que ha pasado a través de un filtro.	Gire hacia la izquierda: Disminuye gradualmente la frecuencia de corte del filtro pasabajos. Gire hacia la derecha: Aumenta gradualmente la frecuencia de corte del filtro pasaltos.	Gire a la derecha para aumentar la resonancia.

Tipos de BEAT FX

DELAY¹

Sale una vez un sonido de retardo según la fracción de tiempo de compás establecida con los botones [BEAT ◀, ▶].

- Al bajar los faders de canales y cortar el volumen de entrada queda un retardo de sonido.



Botones BEAT ◀, ▶ (parámetro 1)	Establece el retardo entre 1/16 y 16 compases con respecto a 1 compás del tiempo BPM.
Control TIME (parámetro 2)	Use esto para establecer el tiempo de retardo. 1 a 4000 (ms)
Control LEVEL/DEPTH (parámetro 3)	Use esto para establecer el balance entre el sonido original y el sonido de retardo.
X-PAD (parámetro 4)	Use esto para establecer el tiempo de retardo.

ECHO¹

Sale varias veces un sonido de retardo que se atenúa gradualmente según la fracción de tiempo de compás establecida con los botones [BEAT ◀, ▶].

- Al bajar los faders de los canales y cortar el volumen de entrada queda un sonido de eco, que crea un efecto de alejamiento.

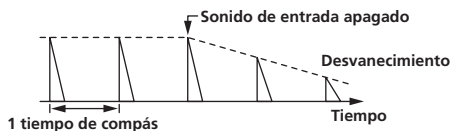

Botones BEAT ◀, ▶ (parámetro 1)	Establece el retardo entre 1/16 y 16 compases con respecto a 1 compás del tiempo BPM.
Control TIME (parámetro 2)	Use esto para establecer el tiempo de retardo. 1 a 4000 (ms)
Control LEVEL/DEPTH (parámetro 3)	Use esto para establecer el balance entre el sonido original y el sonido de eco.
X-PAD (parámetro 4)	Use esto para establecer el tiempo de retardo.

PING PONG¹

Emite varias veces mientras se atenúa el retardo de sonido con un tiempo de retardo diferente a la izquierda y la derecha, en sincronización con la escala de compás ajustada con los botones [BEAT ◀, ▶], lo que crea un efecto estéreo.

- Al bajar los faders de los canales y cortar el volumen de entrada queda un sonido de eco, que crea un efecto de alejamiento.

Botones BEAT ◀, ▶ (parámetro 1)	Establece el retardo entre 1/16 y 16 compases con respecto a 1 compás del tiempo BPM.
Control TIME (parámetro 2)	Use esto para establecer el tiempo de retardo. 10 a 4000 (ms)
Control LEVEL/DEPTH (parámetro 3)	Use esto para establecer el balance entre el sonido original y el sonido de eco.
X-PAD (parámetro 4)	Use esto para establecer el tiempo de retardo.

SPIRAL¹

Esta función añade un efecto de reverberación al sonido de entrada. Cuando cambia el tiempo de retardo el pitch cambia simultáneamente.

- Al bajar los faders de canales y cortar el volumen de entrada queda un sonido de efecto.

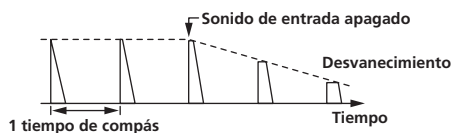

Botones BEAT ◀ ▶ (parámetro 1)	Establece el retardo entre 1/16 y 16 compases con respecto a 1 compás del tiempo BPM.
Control TIME (parámetro 2)	Use esto para establecer el tiempo de retardo. 10 a 4000 (ms)
Control LEVEL/DEPTH (parámetro 3)	Ajusta la realimentación y el balance entre el sonido original y el sonido de efecto.
X-PAD (parámetro 4)	Use esto para establecer el tiempo de retardo.

REVERB¹

Esta función añade un efecto de reverberación al sonido de entrada.

- Al bajar los faders de canales y cortar el volumen de entrada queda un retardo de sonido.

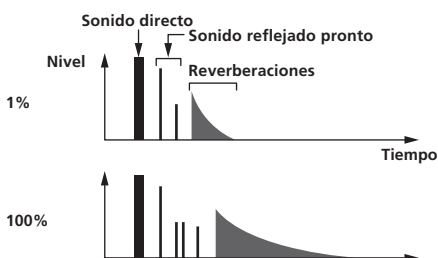

Botones BEAT ◀ ▶ (parámetro 1)	Use éstos para establecer el grado del efecto de reverberación, desde 1 – 100 %.
Control TIME (parámetro 2)	Use esto para establecer el grado de efecto de reverberación. 1 – 100 (%)
Control LEVEL/DEPTH (parámetro 3)	Ajusta el balance entre el sonido original y el sonido de efecto.
X-PAD (parámetro 4)	Establece la frecuencia de corte del filtro.

TRANS

El sonido se corta según la fracción de tiempo de compás establecida con los botones [BEAT ◀, ▶].

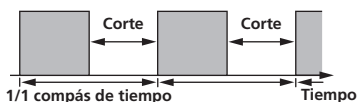

Botones BEAT ◀ ▶ (parámetro 1)	Establece el tiempo de corte entre 1/16 y 16 compases con respecto a 1 compás del tiempo BPM.
Control TIME (parámetro 2)	Use esto para establecer el tiempo de efecto. 10 a 16000 (ms)
Control LEVEL/DEPTH (parámetro 3)	Ajusta el tiempo y el balance entre el sonido original y el sonido de efecto.
X-PAD (parámetro 4)	Esto establece el tiempo de corte.

FILTER

La frecuencia de corte del filtro cambia según la fracción de tiempo de compás establecida con los botones [BEAT ◀, ▶].

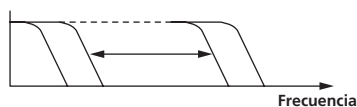

Botones BEAT ◀ ▶ (parámetro 1)	Ajusta el ciclo para mover la frecuencia de corte respecto a 1 compás del tiempo BPM en compás entre 1/16 y 64 compases.
Control TIME (parámetro 2)	Use esto para establecer el ciclo con el que se mueve la frecuencia de corte. 10 a 32000 (ms)
Control LEVEL/DEPTH (parámetro 3)	Cuando se gira completamente a la izquierda sólo sale el sonido original. Cuanto más se gira el control a la derecha más se aplica el efecto.
X-PAD (parámetro 4)	El ciclo de movimiento de la frecuencia de corte fluctúa ligeramente.

FLANGER

Se produce un efecto de flanger de 1 ciclo según la fracción de tiempo de compás establecida con los botones [BEAT ◀, ▶].

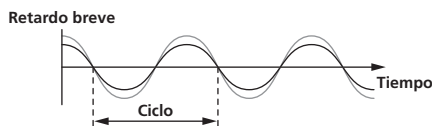

Botones BEAT ◀ ▶ (parámetro 1)	Establece el tiempo del efecto entre los compases 1/16 y 64 respecto al compás 1 del tiempo BPM. Use esto para establecer el ciclo mediante el que se mueve el efecto de flanger.
Control TIME (parámetro 2)	10 a 32000 (ms)
Control LEVEL/DEPTH (parámetro 3)	Cuanto más se gira el control a la derecha más se aplica el efecto. Cuando se gira completamente a la izquierda sólo sale el sonido original.
X-PAD (parámetro 4)	El ciclo de movimiento del efecto de flanger fluctúa ligeramente.

PHASER

El efecto de phaser cambia según la fracción de tiempo de compás establecida con los botones [BEAT ◀, ▶].

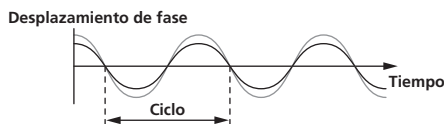

Botones BEAT ◀ ▶ (parámetro 1)	Ajusta el ciclo para mover el efecto Phaser a 1 compás del tiempo BPM en compás entre 1/16 y 64 compases. Esto ajusta el ciclo por el que se mueve el efecto de phaser.
Control TIME (parámetro 2)	Cuanto más se gira el control a la derecha más se aplica el efecto. 10 a 32000 (ms)
Control LEVEL/DEPTH (parámetro 3)	Cuando se gira completamente a la izquierda sólo sale el sonido original.
X-PAD (parámetro 4)	El ciclo de movimiento del efecto de phaser fluctúa ligeramente.

PITCH

Cambia el tono del sonido de origen.

Botones BEAT ◀ ▶ (parámetro 1)	Ajusta el tono del sonido del efecto. -50- 100 (%)
Control TIME (parámetro 2)	Ajusta el tono del sonido del efecto. -50- 100 (%)
Control LEVEL/DEPTH (parámetro 3)	Ajusta el tono del sonido del efecto. Gire totalmente a la izquierda para volver al sonido original.
X-PAD (parámetro 4)	Ajusta el tono del sonido del efecto.

SLIP ROLL

El sonido que está siendo introducido en el punto cuando se pulsa [ON/OFF] se graba, y el sonido grabado sale repetidamente según la fracción de tiempo de compás establecida con los botones [BEAT ◀ ▶]. Cuando el tiempo del efecto cambia, el sonido de entrada se vuelve a grabar.



Botones BEAT ◀ ▶ (parámetro 1)	Establece el tiempo del efecto entre los compases 1/16 y 16 respecto al compás 1 del tiempo BPM.
Control TIME (parámetro 2)	Use esto para establecer el tiempo de efecto. 10 a 4000 (ms)
Control LEVEL/DEPTH (parámetro 3)	Use esto para establecer el balance entre el sonido original y ROLL .
X-PAD (parámetro 4)	Use esto para establecer el tiempo de efecto.

ROLL

El sonido que está siendo introducido en el punto cuando se pulsa [ON/OFF] se graba, y el sonido grabado sale repetidamente según la fracción de tiempo de compás establecida con los botones [BEAT ◀ ▶].

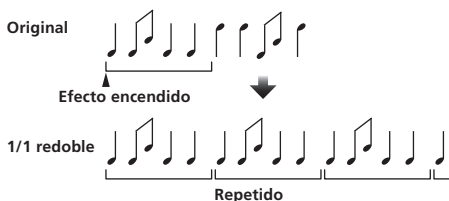

Botones BEAT ◀ ▶ (parámetro 1)	Establece el tiempo del efecto entre los compases 1/16 y 16 respecto al compás 1 del tiempo BPM.
Control TIME (parámetro 2)	Use esto para establecer el tiempo de efecto. 10 a 4000 (ms)
Control LEVEL/DEPTH (parámetro 3)	Use esto para establecer el balance entre el sonido original y ROLL .
X-PAD (parámetro 4)	Use esto para establecer el tiempo de efecto.

VINYL BRAKE

La velocidad de reproducción del sonido de entrada cambia de acuerdo con la fracción de tiempo de compás establecida con los botones [BEAT ◀ ▶], reduciéndose progresivamente hasta que se detiene la reproducción.

Botones BEAT ◀ ▶ (parámetro 1)	Establece el tiempo del efecto entre los compases 1/16 y 16 respecto al compás 1 del tiempo BPM.
Control TIME (parámetro 2)	Use esto para establecer el tiempo de efecto. 10 a 4000 (ms)
Control LEVEL/DEPTH (parámetro 3)	Ajusta la velocidad de reproducción del sonido de entrada. Gire totalmente a la izquierda para volver progresivamente al sonido original. Gire a la derecha desde la posición totalmente a la izquierda para ralentizar la reproducción progresivamente, lo que tiene como resultado un efecto que detiene la reproducción.
X-PAD (parámetro 4)	Use esto para establecer el tiempo de efecto.

HELIX

El sonido que está siendo introducido en el punto cuando se pulsa [ON/OFF] se graba, y el sonido grabado sale repetidamente según la fracción de tiempo de compás establecida con los botones [BEAT ◀ ▶]. Gire el control [LEVEL/DEPTH] a la derecha desde la posición totalmente a la izquierda para grabar el sonido de entrada. Asimismo, al girarlo completamente a la derecha fija el sonido que se emite.

La modificación del tiempo del efecto cambia el tono del sonido grabado hasta ese momento.

Botones BEAT ◀ ▶ (parámetro 1)	Establece el tiempo del efecto entre los compases 1/16 y 16 respecto al compás 1 del tiempo BPM.
Control TIME (parámetro 2)	Use esto para establecer el tiempo de efecto. 10 a 4000 (ms)
Control LEVEL/DEPTH (parámetro 3)	Ajuste la proporción de superposición de sonido. Gire totalmente a la izquierda para volver al sonido original. Gire a la derecha desde la posición totalmente a la izquierda para grabar el sonido de entrada desde su estado predeterminado.
X-PAD (parámetro 4)	Ajuste el tiempo del efecto para modificar el tono. Retire su dedo de X-PAD para volver automáticamente al tiempo de efecto ajustado.

- 1 Cuando se selecciona de [1] a [4] con el conmutador selector del canal de efectos, el sonido del efecto no se puede supervisar aunque se pulse el botón [CUE] del canal seleccionado.

KUVO

¿Qué es KUVO?

KUVO es una comunidad en la que DJ de todo el mundo comparten las pistas que han reproducido y otras informaciones y los asistentes a sus sesiones comparten sus reacciones para que otras personas descubran nuevos DJ favoritos, clubes y música que les gusta.

Esta unidad tiene una entrada de red integrada para la instalación en un club, para permitir el uso del servicio KUVO.

Cuando esta unidad está instalada, la información del club, de la reproducción del DJ y otras informaciones se pueden distribuir a personas de todo el mundo a través de Internet. La información de reproducción y otras informaciones enviadas desde aparatos DJ de Pioneer se reciben mediante PRO DJ LINK y se envían en tiempo real al servidor web.

Ejemplo de configuración del sistema

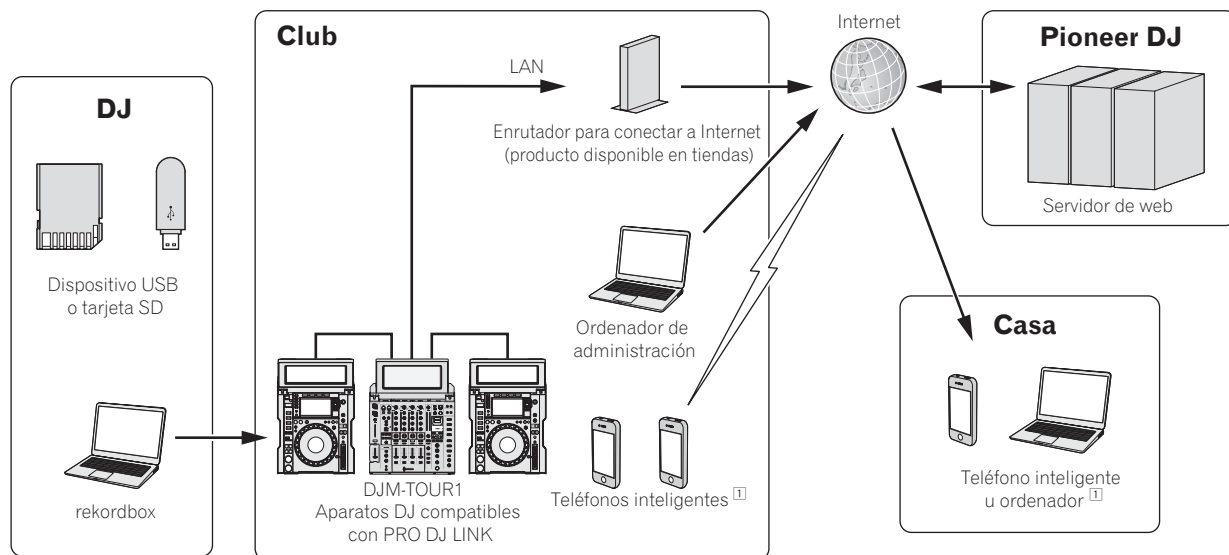

ⓘ Los clientes del club u otras personas interesadas en la música de club pueden ver la información del club, la información de reproducción de su DJ, etc. en sus teléfonos inteligentes.

Para conocer información detallada del sistema, visite el sitio web indicado abajo.

<http://kuvo.com/>

Aviso

Cuando se conecta un dispositivo de entrada de red independiente (NXS-GW) al terminal **[LINK]** de esta unidad, se deshabilita la función de entrada de red integrada. Para usar la función de entrada de red integrada, desconecte el dispositivo de entrada de red independiente.

Registro de la información del club

Para distribuir información a los asistentes a clubes de todo el mundo, se debe crear una cuenta de CLUB OWNER (PROPIETARIO DE CLUB) en el sitio web de KUVO y se debe registrar la información del club (nombre del club, información de ubicación, etc.).

- Se necesita un contrato por separado y un pago por los servicios que ofrece el proveedor de Internet.

Procedimiento de registro

Antes de registrar la información del club, haga los preparativos siguientes.

- Prepare un conector que se pueda conectar a Internet.
- Anote el CUSTOMER ID (ID DE CLIENTE) que se muestra en la pantalla de detalles de estado de KUVO de esta unidad. Se necesita cuando se crea una cuenta de CLUB OWNER.

Cuando se hayan completado los preparativos, cree una cuenta de CLUB OWNER y registre la información del club en el sitio web siguiente.

<https://kuvo.com/connect/>

- Si ya tiene una cuenta de CLUB OWNER, podrá usar el servicio si inicia sesión en el sitio web de KUVO y, adicionalmente, registra el CUSTOMER ID de esta unidad.

<https://kuvo.com/login/club/>

Visualización de detalles de estado de KUVO

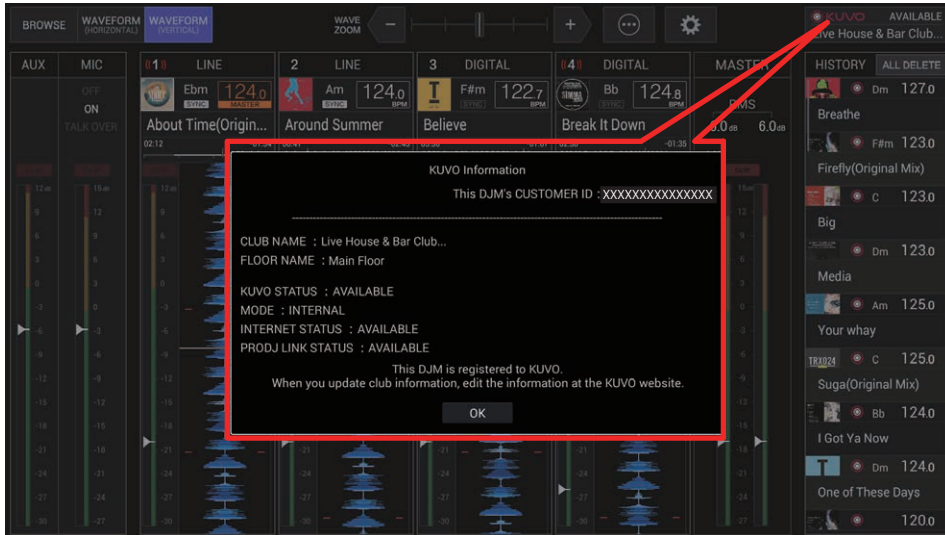

Visualización de detalles de estado de KUVO

Cuando se haya completado el registro de la información del club, conecte el terminal **[INTERNET]** de esta unidad a un enrutador para la conexión a Internet.

El estado de la conexión de esta unidad y la información de registro del club se pueden comprobar en la pantalla de visualización de detalles de estado de KUVO.

Visualización de detalles de estado de KUVO

Elemento de la pantalla	Descripción del elemento
CUSTOMER ID	Muestra el CUSTOMER ID (ID DE CLIENTE) que se necesita para registrar la unidad con KUVO.
CLUB NAME	Muestra el nombre del club que esta unidad ha registrado.
FLOOR NAME	Muestra el nombre de la pista de la sala que esta unidad ha registrado.
KUVO STATUS	Muestra si se puede enviar información al servidor web. (Véase a continuación.)
MODE	Muestra la entrada de red que se utilizará, interna o externa. (Véase a continuación.)
INTERNET STATUS	Muestra el estado de la conexión del terminal [INTERNET] . (Véase a continuación.)
PRO DJ LINK STATUS	Muestra el estado de la conexión del terminal [LINK] . (Véase a continuación.)
MESSAGE	Muestra un mensaje de acuerdo con el estado operativo actual.
BOTÓN [OK]	Al pulsar el botón [OK] se cierra la pantalla de visualización de detalles de estado de KUVO.

KUVO STATUS

Indicación	Descripciones
AVAILABLE	Estado en el que la información de la actuación se puede enviar al servidor web.
UNAVAILABLE	Estado en el que la información de la actuación no se puede enviar al servidor web.

MODE

Indicación	Descripciones
INTERNAL	Conecta con el servidor web utilizando la entrada de red integrada en esta unidad.
EXTERNAL	Conecta con el servidor web usando una entrada de red externa (NXS-GW). Se cambia a este modo automáticamente cuando se conecta un NXS-GW externo al terminal [LINK] .

INTERNET STATUS

Indicación	Descripciones
AVAILABLE	Estado en el que se registra una entrada de red interna o externa con KUVO y la información de la actuación se puede enviar al servidor web.
NOT REGISTERED	Estado en el que la información de la actuación no se puede enviar al servidor web porque una entrada de red interna o externa no está registrada con KUVO. El CUSTOMER ID y la información del club se deben registrar en el sitio web de KUVO.
NOT CONNECTED	Estado en el que una entrada de red interna o externa y el servidor web no se pueden comunicar por algún motivo.

PRO DJ LINK STATUS

Indicación	Descripciones
AVAILABLE	Estado en el que un reproductor de DJ compatible con KUVO DJ se ha conectado correctamente al terminal [LINK] .
NOT CONNECTED	Estado en el que la información de reproducción no se puede enviar al servidor web porque no se ha conectado correctamente un reproductor de DJ compatible con KUVO en el terminal [LINK] .

Cambio de los ajustes

- Para *Configuración de preferencias* consulte la página 31

Procedimiento de cambio

1 Pulse el botón [UTILITY] en la pantalla o pulse el botón [QUANTIZE (UTILITY, WAKE UP)] durante 1 segundo como mínimo.

Aparecerá la pantalla [UTILITY] en el monitor.

2 Seleccione un elemento de ajuste.

Desplácese por la pantalla si es necesario y seleccione el elemento que desee establecer. Al seleccionar un elemento se muestran las opciones de selección para ese elemento en el lado derecho de la pantalla.

3 Seleccione un ajuste de las opciones de selección.

Se cambia el ajuste.

4 Pulse el botón [UTILITY] en la pantalla de esta unidad.

La pantalla anterior reaparece.

Volver a la configuración predeterminada

Si se realiza un restablecimiento a los valores de fábrica en un entorno en el que un enrutador está conectado al terminal [INTERNET], la información registrada en KUVO también se borrará. Si no necesita borrar la información registrada en KUVO, desconecte el cable del terminal [INTERNET].

Si no se borra la información de registro de KUVO cuando se realiza un restablecimiento a los valores de fábrica, aparecerá una pantalla para confirmar si la ubicación de instalación es correcta cuando se establece una conexión con el servidor de KUVO por primera vez tras el restablecimiento a los valores de fábrica.

Si es incorrecto, consulte el sitio web de KUVO (<http://kuvo.com/>).

1 Mientras mantiene pulsados los botones [QUANTIZE (UTILITY, WAKE UP)], pulse el botón [POWER].

Aparecerá en pantalla la confirmación para el restablecimiento a los valores de fábrica.

- La pantalla puede tardar entre 30 segundos y 1 minuto en aparecer.

2 Seleccione [OK].

Si también desea borrar la información de ajuste registrada en KUVO, compruebe que el enrutador esté conectado al terminal [INTERNET].

Si no necesita borrar la información de ajuste registrada en KUVO, no conecte el enrutador al terminal [INTERNET].

3 Seleccione [OK].

Se iniciará el restablecimiento a los valores de fábrica.

- Si se selecciona [Cancelar], se vuelve a la pantalla del paso 2. Desconecte la alimentación para detener el proceso.
- Si no se ha podido establecer una conexión con el servidor de KUVO aunque el enrutador esté conectado el terminal [INTERNET], aparecerá un mensaje para notificarle que la información registrada en KUVO no se borrará.

4 Pulse el botón [POWER].

Cuando aparezca en la pantalla un mensaje que notifica que el restablecimiento a los valores de fábrica ha finalizado, pulse el botón [POWER] en esta unidad para desconectar la alimentación de esta unidad.

Acerca de la función de espera automática

Cuando se ajusta [AUTO STANDBY] en [ON], la unidad entra automáticamente en el modo de espera si transcurren 10 horas de cumplimiento de todas las condiciones siguientes.

- Que no se utilicen ninguno de los botones o controles de la unidad.
- No se envía ninguna señal de audio a cada canal de esta unidad.
- Que no se hagan conexiones a PRO DJ LINK.
- Cuando se pulsa el botón [QUANTIZE (UTILITY, WAKE UP)], el modo de espera se cancela.
- Esta unidad sale de fábrica con la función de espera automática activada. Si no quiere usar la función de espera automática, ponga [AUTO STANDBY] en [OFF].

Acerca de la función talk-over

La función talk-over tiene los dos modos descritos a continuación.

- [ADVANCED] (talk-over avanzado): Sólo la gama media del sonido de los canales que no son el canal [MIC] se atenúa según el valor de ajuste [LEVEL] y luego sale.

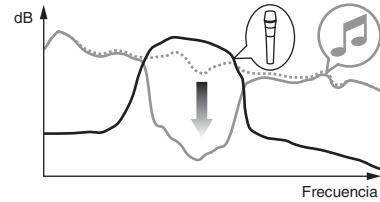

- [NORMAL] (talk-over normal): El sonido de los canales que no son el canal [MIC] se atenúa según el valor de ajuste [LEVEL] y luego sale.

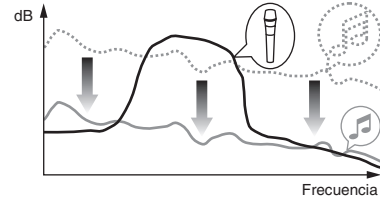

Acerca del software de utilidad de ajustes

La utilidad de ajustes se puede usar para hacer las verificaciones y ajustes descritos más abajo.

- Verificación del estado de los conmutadores selectores de entrada de esta unidad
- Ajuste de la salida de datos de audio de esta unidad al ordenador
- Ajuste del tamaño de la memoria intermedia (cuando se usa Windows ASIO)
- Verificación de la versión del firmware y el software controlador

Visualización de la utilidad de ajustes

Para Windows

Haga clic en el menú [Iniciar] > [Todos los programas] > [Pioneer] > [DJM-TOUR1] > [Utilidad de configuración del DJM-TOUR1].

Para Mac OS X

Haga clic en el icono [Macintosh HD] > [Application] > [Pioneer] > [DJM-TOUR1] > [Utilidad de configuración del DJM-TOUR1].

Verificación del estado de los conmutadores selectores de entrada de esta unidad

Visualice la utilidad de ajustes antes de empezar.

Haga clic en la ficha [MIXER INPUT].

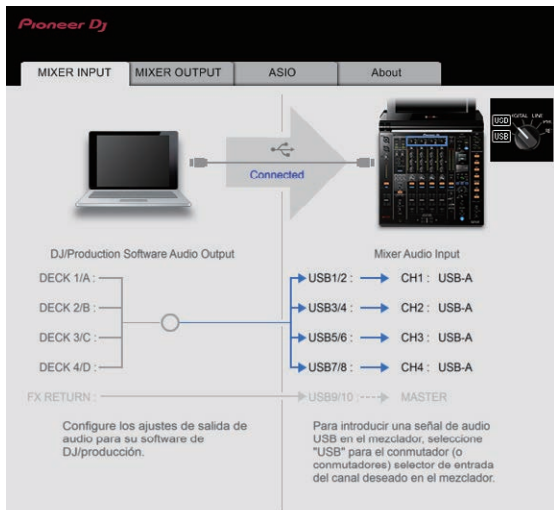

[FX RETURN] se puede utilizar con software compatible.

Ajuste de la salida de datos de audio de esta unidad al ordenador

Visualice la utilidad de ajustes antes de empezar.

1 Haga clic en la ficha [MIXER OUTPUT].

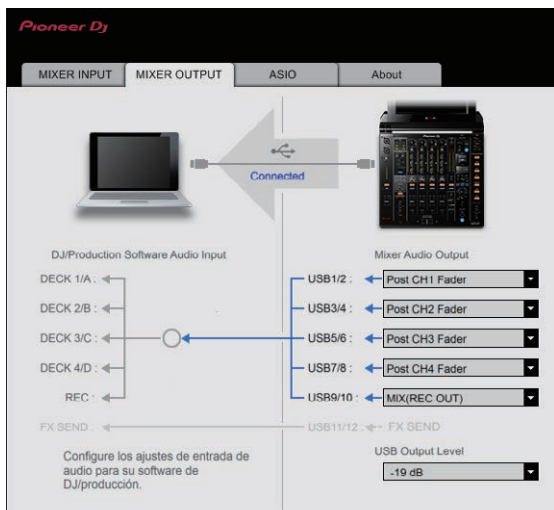

2 Haga clic en el menú desplegable [Mixer Audio Output].

Seleccione y establezca los datos de audio que va a enviar al ordenador desde el flujo de señales de audio del interior de esta unidad.

- Para *Lista de menú desplegable [Mixer Audio Output]* consulte la página 31

3 Haga clic en el menú desplegable [USB Output Level].

Ajuste el volumen de la salida de datos de audio de esta unidad.

- El ajuste [USB Output Level] se aplica igualmente a todos los datos de audio. Sin embargo, cuando se selecciona [1] en la tabla del paso 2, los datos de audio salen con el mismo volumen con el que entran en esta unidad.

- Si no se puede lograr un volumen suficiente usando sólo el ajuste de volumen del software del DJ, cambie el ajuste [USB Output Level] para ajustar el volumen de los datos de audio que salen de esta unidad. Note que el sonido se distorsionará si el volumen se sube demasiado.
- [FX SEND] y [Control Tone] se pueden utilizar con el software compatible.

Ajuste del tamaño de la memoria intermedia (cuando se usa Windows ASIO)

Si está ejecutándose una aplicación usando esta unidad como aparato de audio predeterminado (software de DJ, etc.), salga de esa aplicación antes de ajustar la capacidad de la memoria intermedia. Visualice la utilidad de ajustes antes de empezar.

Haga clic en la ficha [ASIO].

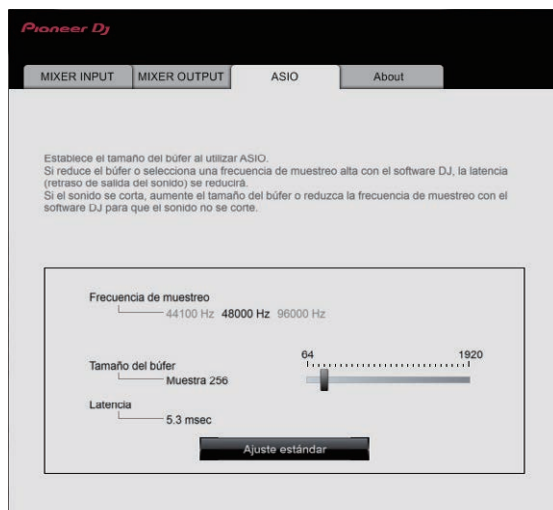

- Una memoria intermedia lo suficientemente grande reduce la posibilidad de que se pierda sonido (interrupción de sonido) pero aumenta el retardo de transmisión de la señal de audio (latencia).

Verificación de la versión del firmware y el software controlador

Visualice la utilidad de ajustes antes de empezar.

Haga clic en la ficha [About].

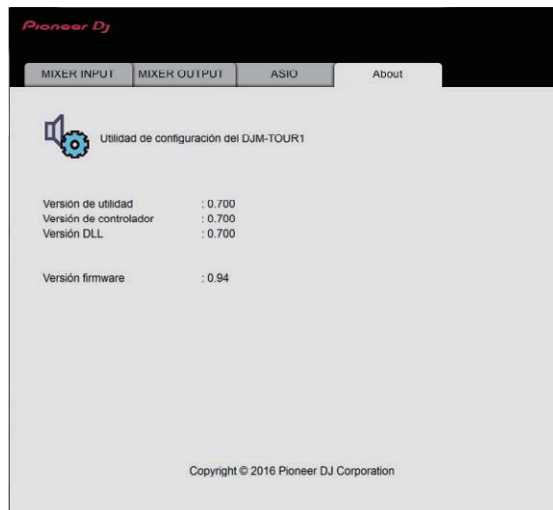

Verificación de la información más reciente en el software controlador

Para obtener la información más reciente sobre el software controlador dedicado de esta unidad, visite el sitio de asistencia Pioneer DJ siguiente.

<http://pioneerdj.com/support/>

- La operación no se puede garantizar cuando hay múltiples unidades de este mezclador conectadas a un solo ordenador.

Lista de menú desplegable [Mixer Audio Output]

CH1 (USB1/2)	CH2 (USB3/4)	CH3 (USB5/6)	CH4 (USB7/8)	CH5 (USB9/10)	CH6 (USB11/12)
CH1 Control Tone PHONO ^[1]	CH2 Control Tone PHONO ^[1]	CH3 Control Tone PHONO ^[1]	CH4 Control Tone PHONO ^[1]	REC OUT ^[2]	FX SEND ^[3]
CH1 Control Tone CD/LINE ^[1]	CH2 Control Tone CD/LINE ^[1]	CH3 Control Tone CD/LINE ^[1]	CH4 Control Tone CD/LINE ^[1]	Post AUX Fader ^[2]	—
CH1 Control Tone DIGITAL ^[1]	CH2 Control Tone DIGITAL ^[1]	CH3 Control Tone DIGITAL ^[1]	CH4 Control Tone DIGITAL ^[1]	Post CH1 Fader ^[2]	—
Post CH1 Fader ^[2]	Post CH2 Fader ^[2]	Post CH3 Fader ^[2]	Post CH4 Fader ^[2]	Post CH2 Fader ^[2]	—
CROSS FADER A ^[2]	CROSS FADER A ^[2]	CROSS FADER A ^[2]	CROSS FADER A ^[2]	Post CH3 Fader ^[2]	—
CROSS FADER B ^[2]	CROSS FADER B ^[2]	CROSS FADER B ^[2]	CROSS FADER B ^[2]	Post CH4 Fader ^[2]	—
MIC	MIC	MIC	MIC	CROSS FADER A ^[2]	—
REC OUT ^[2]	REC OUT ^[2]	REC OUT ^[2]	REC OUT ^[2]	CROSS FADER B ^[2]	—
—	—	—	—	MIC	—

^[1] Se puede utilizar con software compatible. Los datos de audio salen con el mismo volumen que entran en esta unidad, independientemente del ajuste [USB Output Level].

^[2] Cuando se usa para aplicaciones que no son la grabación, ponga atención a los ajustes de la aplicación DJ para que no se generen bucles de audio. Si se generan bucles de audio, el sonido puede entrar o salir con volúmenes no deseados.

^[3] Se puede utilizar con software compatible.

Configuración de preferencias

*: Ajuste al hacerse la compra

Tipo de ajuste	Ajustes opcionales	Valor de ajuste	Descripciones
DJ SETUP	TOUCH DISPLAY LOCK	OFF*, ON	Activa o desactiva la función táctil de la pantalla.
	LANGUAGE	—	Ajusta el idioma de la pantalla.
	LCD BRIGHTNESS	1, 2, 3*, 4, 5	Ajusta el brillo de la pantalla.
	OLED BRIGHTNESS	1, 2, 3*	Establece el brillo de la pantalla de la unidad principal.
	MIC LOW CUT	OFF, ON*	Activa o desactiva la función que corta las frecuencias bajas del audio del micrófono.
	TALK OVER MODE	ADVANCED*, NORMAL	Selecciona el modo de la función talk-over, [ADVANCED] o [NORMAL].
	TALK OVER LEVEL	-6 dB, -12 dB, -18 dB*, -24 dB	Establece el nivel de atenuación del sonido de la función talk-over.
	MIDI CH	1* a 16	Ajusta el canal MIDI.
	MIDI BUTTON TYPE	TOGGLE*, TRIGGER	Selecciona el modo de transmisión de señales MIDI, [TOGGLE] o [TRIGGER].

Tipo de ajuste	Ajustes opcionales	Elementos de ajuste detallados	Valor de ajuste	Descripciones
ENGINEER SETUP	ENGINEER SETUP LOCK	—	OFF, ON*	Activa o desactiva el ajuste de bloqueo de cambio de elementos de ajuste de ENGINEER SETUP .
	MASTER OUT ^[1]	PEAK LIMITER	OFF, ON*	Disminuye el desagradable y repentino corte digital de la salida maestra.
		ATT.	0 dB*, -3 dB, -6 dB, -9 dB, -12 dB	Establece el nivel de atenuación del sonido que sale de los terminales [MASTER1] y [MASTER2] .
		MONO/STEREO	STEREO*, MONO	Seleccione el audio de salida maestro monoaural/estéreo.
	DIGITAL MASTER OUT ^[1]	LEVEL	-5 dB, -10 dB, -15 dB, -19 dB*	Establece el nivel máximo del sonido que sale de los terminales [DIGITAL MASTER OUT] . ^[2]
		SAMPLING RATE	INT 44.1 kHz, INT 48 kHz, INT 88.2 kHz, INT 96 kHz*, WORD CLOCK	Establece la frecuencia de muestreo de la señal digital.
		PEAK LIMITER	OFF, ON*	Reduce el desagradable y repentino corte digital de la salida digital maestra.
		MONO/STEREO	STEREO*, MONO	Seleccione el audio de salida maestro digital monoaural/estéreo.
	BOOTH OUT ^[1]	ATT.	0 dB*, -3 dB, -6 dB, -9 dB, -12 dB	Establece el nivel de atenuación del sonido que sale del terminal [BOOTH] .
		MONO/STEREO	STEREO*, MONO	Seleccione la radio de salida de cabina monoaural/estéreo.
	MIC OUT TO MASTER ^[1]	PEAK LIMITER THRESHOLD LEVEL	OFF*, 15 dB, 12 dB, 9 dB, 6 dB, 3 dB, 0 dB	Ajusta el limitador de audio añadido del micrófono a la salida maestra.
	MIC OUT TO BOOTH ^[1]	LEVEL	0 dB*, -3 dB, -6 dB, -9 dB, -12 dB, -15 dB, -18 dB, OFF	Ajusta el nivel de audio añadido del micrófono a la salida de cabina.
		PEAK LIMITER THRESHOLD LEVEL	OFF*, 15 dB, 12 dB, 9 dB, 6 dB, 3 dB, 0 dB	Ajusta el limitador de audio añadido del micrófono a la salida de cabina.
	PC UTILITY ^[1]	—	OFF*, ON	Establece si se va a iniciar o no automáticamente el software de utilidad de ajuste del ordenador cuando se conecta un cable USB.
AUTO STANDBY ^[1]	—	OFF, ON*	Activa y desactiva la función de espera automática.	

[1] Normalmente, no se pueden cambiar los valores de ajuste de **[ENGINEER SETUP]**. Ajuste **[ENGINEER SETUP LOCK]** en **[OFF]** antes de cambiarlos.

[2] Note que el sonido de la salida puede que se distorsione si el indicador de nivel maestro no se enciende hasta la parte más alta.

Información adicional

Solución de problemas

- Si cree que hay algún problema con esta unidad, compruebe los siguientes elementos y acceda también a [FAQ & DJ software support information] en el sitio de asistencia de DJ y consulte en las [FAQ] el [DJM-TOUR1].
<http://pioneerdj.com/support/>
- Es posible que esta unidad no funcione correctamente a causa de la electricidad estática u otras influencias externas. En esos casos, se puede restaurar el funcionamiento normal desenchufando el cable de alimentación y volviendo a enchufarlo.

Problema	Verificación	Remedio
La alimentación no se conecta.	¿Está bien conectado el cable de alimentación?	Enchufe el cable de alimentación a una toma de CA.
No hay sonido o éste está muy bajo.	¿Está el conmutador selector de entrada en la posición apropiada?	Cambie el conmutador selector de entrada a la fuente de entrada del canal. (página 18)
	¿Están bien conectados los cables de conexión?	Conecte correctamente los cables de conexión. (página 16)
	¿Están sucios los terminales y las clavijas?	Limpie los terminales y las clavijas antes de hacer conexiones.
¿Se ha ajustado [MASTER OUT] [ATT.] en [-6 dB], etc.?		Cambie el conmutador [MASTER OUT] [ATT.] en la pantalla [UTILITY].
No puede salir el sonido digital.	¿Es la frecuencia de muestreo (fs) de la salida de audio digital adecuada a las especificaciones del aparato conectado?	En la pantalla [UTILITY], ajuste [DIGITAL MASTER OUT] [SAMPLING RATE] según las especificaciones del equipo conectado.
Sonido distorsionado.	¿Está bien ajustada la salida del nivel de sonido del canal [MASTER]?	Ajuste el control [MASTER LEVEL] de forma que el indicador de nivel de canal maestro se encienda a unos [0 dB] en el nivel de pico. (página 18)
	¿Está bien ajustado el nivel de audio introducido en cada canal?	En la pantalla [UTILITY], ajuste [MASTER OUT] [ATT.] de [-3 dB] a [-12 dB]. Ajuste el control [TRIM] de forma que el indicador de nivel del canal se encienda cerca de [0 dB] al nivel de pico. (página 18)
No se puede usar crossfade.	¿Están bien ajustados los conmutadores selectores [CROSS FADER ASSIGN (A, THRU, B)]?	Ajuste bien los conmutadores selectores [CROSS FADER ASSIGN (A, THRU, B)] para los diferentes canales. (página 18)
BEAT FX no funciona.	¿Está el conmutador selector de canales de efectos en la posición apropiada?	Gire el conmutador selector de canales de efectos para seleccionar el canal al que desea aplicar el efecto.
	¿Se ha ajustado correctamente el botón [FX FREQUENCY]?	Pulse el botón [FX FREQUENCY] para la banda a la que desee aplicar el efecto, de forma que se encienda.
SOUND COLOR FX no funciona.	¿Está el control [COLOR] en una posición apropiada?	Gire el control [COLOR] a la derecha o a la izquierda. (página 20)
No se puede usar un efector externo.	¿Está el conmutador selector de canales de efectos en la posición apropiada?	Gire el conmutador selector de canales de efectos para seleccionar el canal al que desea aplicar el efecto.
	¿Se ha ajustado el botón [SEND/RETURN ON/OFF] en [ON]?	Pulse el botón [SEND/RETURN ON/OFF] y ajuste [SEND/RETURN] en [ON]. (página 22)
	¿Se ha conectado correctamente el efector externo al terminal [SEND] o [RETURN]?	Conecte el efector externo a los terminales [SEND] y [RETURN].
	¿El dispositivo móvil se ha conectado correctamente al terminal de conexión del dispositivo móvil?	Conecte el dispositivo móvil al terminal de conexión del dispositivo móvil e inicie una aplicación compatible.
	¿Se ha ajustado correctamente el conmutador selector [RETURN TYPE (AUX, INSERT)]?	Ajuste el conmutador [RETURN TYPE (AUX, INSERT)] en la posición correcta.
¿Se ha ajustado correctamente el conmutador selector [SEND/RETURN (1/4" JACK, )]?	Ajuste el conmutador selector [SEND/RETURN (1/4" JACK, )] correctamente.	
Sonido distorsionado de un efector externo.	¿Está el nivel de salida de audio del efector externo ajustada a un nivel apropiado?	Ajuste el nivel de salida de audio del efector externo.
El tempo (BPM) no se puede medir o el valor de la medición del tempo (BPM) resulta inverosímil.	¿Está el nivel de entrada de audio demasiado alto o bajo?	Ajuste el control [TRIM] de forma que el indicador de nivel del canal se encienda cerca de [0 dB] al nivel de pico. (página 18) Para algunas pistas puede que no sea posible medir el tempo (BPM). Use el botón [TAP] para introducir manualmente el tempo.
El tempo medido (BPM) es diferente del tempo indicado en el CD.	—	Los valores pueden cambiar un poco debido a las diferentes formas de medir BPM.
El control MIDI no funciona.	¿Está activado el canal MIDI?	Pulse el botón [ON/OFF] para [MIDI].
	¿Están bien hechos los ajustes MIDI?	Para utilizar el software con esta unidad, los mensajes MIDI de esta unidad se deben asignar al software que está usando. Para conocer el método de asignación, consulte el manual de instrucciones de su software.
Esta unidad no se reconoce después de ser conectada a un ordenador. El indicador USB se apaga o parpadea.	¿Está bien instalado el software controlador en su ordenador?	Instale el software controlador. Si ya está instalado, reinstálelo.

Problema	Verificación	Remedio
El sonido de un ordenador no puede salir de esta unidad.	¿Están esta unidad y el ordenador bien conectados?	Conecte directamente esta unidad y el ordenador con el cable USB incluido. (página 16)
	¿Están bien hechos los ajustes del aparato de salida de audio?	Seleccione esta unidad con los ajustes del aparato de salida de audio. Para conocer instrucciones de cómo hacer los ajustes para su aplicación, vea las instrucciones de funcionamiento de la aplicación.
	¿Está el conmutador selector de entrada en la posición apropiada?	Ponga el conmutador selector de entrada en la posición [USB] . (página 18)
El sonido se distorsiona cuando se conecta un reproductor analógico a los terminales [PHONO] de esta unidad. O, el encendido del indicador de nivel de canal no cambia a pesar de girar el control [TRIM] .	¿Ha conectado un reproductor analógico con ecualizador fonográfico incorporado?	Conecte el reproductor analógico con ecualizador fonográfico incorporado a los terminales [LINE] . (página 16) Si el reproductor analógico con ecualizador fonográfico incorporado tiene un conmutador selector PHONO/LINE, póngalo en PHONO.
	¿Está una interfaz de audio para ordenadores conectada entre el reproductor analógico y esta unidad?	Si la salida de la interfaz de audio para ordenadores está en el nivel de línea, conéctela a los terminales [LINE] . (página 16) Si el reproductor analógico tiene un conmutador selector PHONO/LINE, póngalo en PHONO.

No se puede realizar la entrega de KUVO

Problema	Verificación	Remedio
El valor de KUVO STATUS es [UNAVAILABLE].	¿Esta unidad está conectada correctamente a Internet?	Compruebe el elemento INTERNET STATUS a continuación.
	¿Se ha conectado correctamente un reproductor de DJ compatible con KUVO?	Compruebe el elemento PRO DJ LINK STATUS a continuación.
El valor de INTERNET STATUS es [NOT REGISTERED].	¿Ha terminado el registro de la información del club?	Cree una cuenta de CLUB OWNER y registre la información del club en el sitio web de KUVO. (Página 27)
El valor de INTERNET STATUS es [NOT CONNECTED].	¿Se han conectado correctamente el terminal [INTERNET] y el enrutador para la conexión a Internet?	Conecte correctamente un enrutador para la conexión a Internet y el terminal [INTERNET] . (Página 16)
	¿No está conectado un aparato de DJ al terminal [INTERNET] ?	Conecte un reproductor de DJ al terminal [LINK] . Conecte correctamente un enrutador para la conexión al terminal [INTERNET] . (Página 16)
	¿Se ha activado la alimentación del concentrador de conmutación o del enrutador para la conexión a Internet conectada al terminal [INTERNET] ?	Active la alimentación del concentrador de conmutación o del enrutador para la conexión a Internet conectada al terminal [INTERNET] .
	¿Es el firmware del enrutador conectado a Internet de la versión más reciente?	Actualice el firmware del enrutador conectado para la conexión a Internet a la versión más reciente.
	¿Está usando un cable LAN de Cat 5e o más para la conexión?	Use un cable LAN (STP) de Cat 5e o superior para la conexión.
El valor de PRO DJ LINK STATUS es [NOT CONNECTED].	¿Se ha habilitado la función DHCP del enrutador conectado para la conexión a Internet?	Habilite la función DHCP del enrutador conectado para la conexión a Internet.
	¿Se ha conectado el reproductor de DJ CDJ-TOUR1?	Conecte CDJ-TOUR1. Para obtener información sobre los reproductores de DJ compatibles, visite el sitio web de Pioneer DJ.
	¿Es el firmware del aparato DJ conectado de la versión más reciente?	Actualice el firmware del aparato DJ conectado a la versión más reciente.
El valor de MODE es [EXTERNAL].	¿Está usando un cable LAN de Cat 5e o más para la conexión?	Use un cable LAN (STP) de Cat 5e o superior para la conexión.
	¿Se ha conectado un dispositivo de entrada de red independiente (NXS-GW) al terminal [LINK] ?	Para usar la función de entrada de red integrada, desconecte el dispositivo de entrada de red independiente. Si desea que la información se entregue desde un dispositivo de entrada de red independiente, asegúrese de que el dispositivo de entrada de red independiente esté conectado a PRO DJ LINK y a Internet correctamente.

Diagrama en bloques

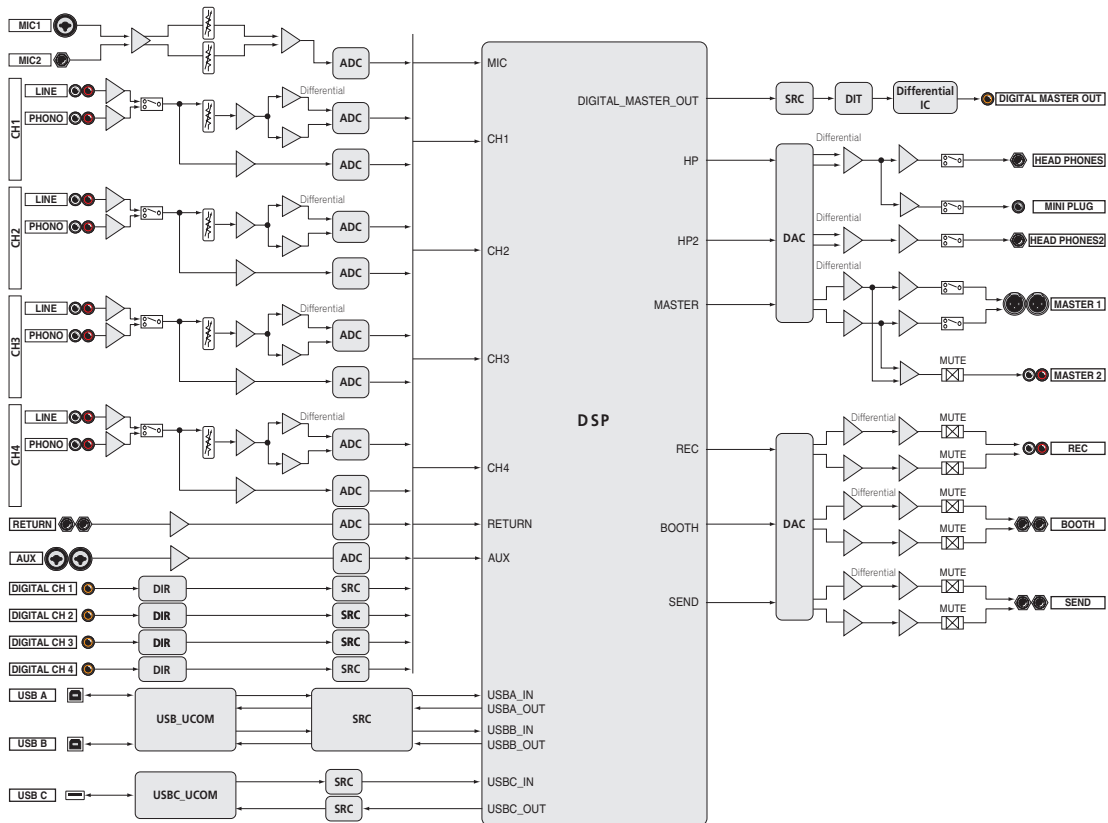

Información adicional

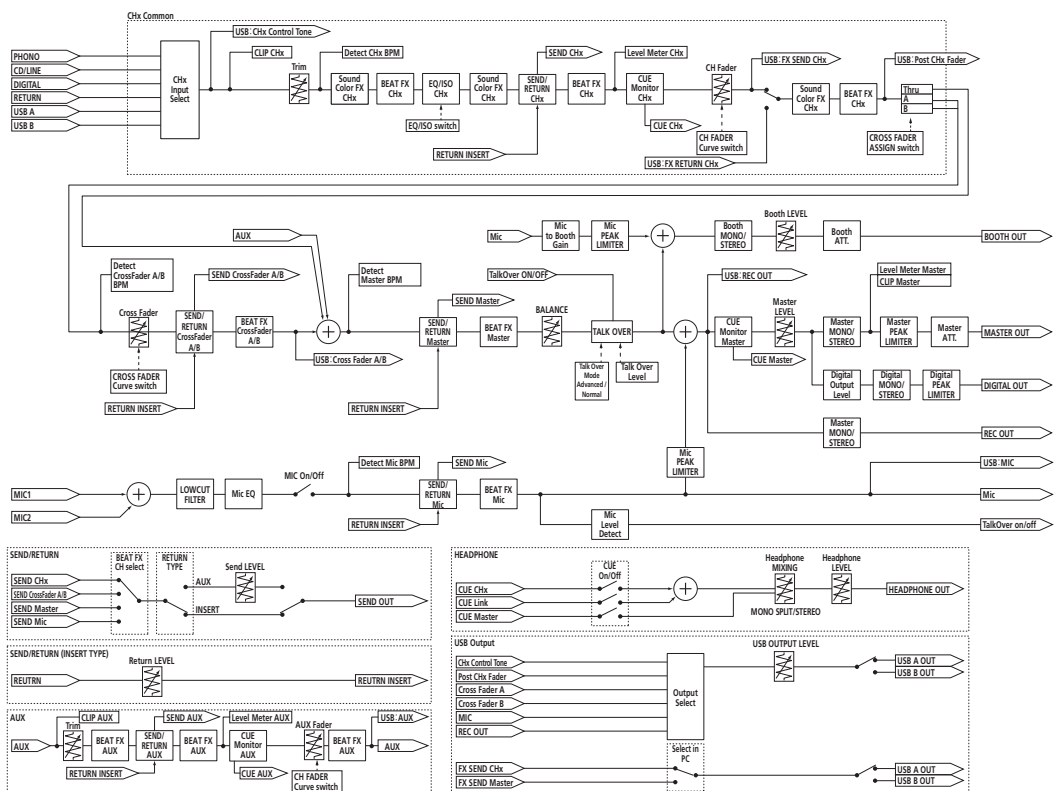

Acerca de las marcas de fábrica y marcas registradas

- "Pioneer DJ" es una marca comercial de PIONEER CORPORATION y se usa bajo licencia.

Los nombres de compañías y productos mencionados aquí son marcas comerciales o marcas comerciales registradas de sus respectivos propietarios.

Cuidados para los derechos de autor

Las grabaciones que usted ha hecho son para su uso personal y, según las leyes de los derechos de autor, no se pueden usar sin el consentimiento del propietario de tales derechos.

- La música grabada de CD, etc., está protegida por las leyes de los derechos de autor de países individuales, y también por tratados internacionales. La persona que ha grabado la música es la responsable de asegurar que ésta se use legalmente.
- Cuando maneje música descargada de Internet, etc., la persona que la haya descargado será la responsable de asegurar que ésta se use según el contrato concluido con el sitio de la descarga.

Aviso sobre las licencias de software

Las licencias para el software de fuente abierta usado en este reproductor se muestran abajo. Con el fin de alcanzar la mayor exactitud posible, aquí hemos incluido el texto original (en inglés).

A continuación se muestran las licencias de software utilizadas en esta unidad. Para garantizar la exactitud, incluimos aquí los textos originales (en inglés). Las traducciones solamente se proporcionan como referencia. Tenga en cuenta que estas traducciones no son textos oficiales.

Copyright © 2010 Texas Instruments Incorporated - <http://www.ti.com/>
Redistribution and use in source and binary forms, with or without modification, are permitted provided that the following conditions are met:
Redistributions of source code must retain the above copyright notice, this list of conditions and the following disclaimer.

Redistributions in binary form must reproduce the above copyright notice, this list of conditions and the following disclaimer in the documentation and/or other materials provided with the distribution.

Neither the name of Texas Instruments Incorporated nor the names of its contributors may be used to endorse or promote products derived from this software without specific prior written permission.

THIS SOFTWARE IS PROVIDED BY THE COPYRIGHT HOLDERS AND CONTRIBUTORS «AS IS» AND ANY EXPRESS OR IMPLIED WARRANTIES, INCLUDING, BUT NOT LIMITED TO, THE IMPLIED WARRANTIES OF MERCHANTABILITY AND FITNESS FOR A PARTICULAR PURPOSE ARE DISCLAIMED. IN NO EVENT SHALL THE COPYRIGHT OWNER OR CONTRIBUTORS BE LIABLE FOR ANY DIRECT, INDIRECT, INCIDENTAL, SPECIAL, EXEMPLARY, OR CONSEQUENTIAL DAMAGES (INCLUDING, BUT NOT LIMITED TO, PROCUREMENT OF SUBSTITUTE GOODS OR SERVICES; LOSS OF USE, DATA, OR PROFITS; OR BUSINESS INTERRUPTION) HOWEVER CAUSED AND ON ANY THEORY OF LIABILITY, WHETHER IN CONTRACT, STRICT LIABILITY, OR TORT (INCLUDING NEGLIGENCE OR OTHERWISE) ARISING IN ANY WAY OUT OF THE USE OF THIS SOFTWARE, EVEN IF ADVISED OF THE POSSIBILITY OF SUCH DAMAGE.

- Las especificaciones y diseño de este producto están sujetos a cambios sin previo aviso.

© 2016 Pioneer DJ Corporation. Todos los derechos reservados.
<DR11352-B>