

VDSMP31

USB/SD PLAYER WITH AUDIO MIXER

USB/SD SPELER MET AUDIO MIXER

LECTEUR USB/SD AVEC MIXER AUDIO INTÉGRÉ

DOBLE REPRODUCTOR USB/SD Y MESA DE MEZCLAS AUDIO

DOPPEL-USB/SD-PLAYER UND AUDIOMIXER



USER MANUAL	4
GEbruikersHANDLEIDING	7
NOTICE D'EMPLOI	11
MANUAL DEL USUARIO	14
BEDIENUNGSANLEITUNG	18



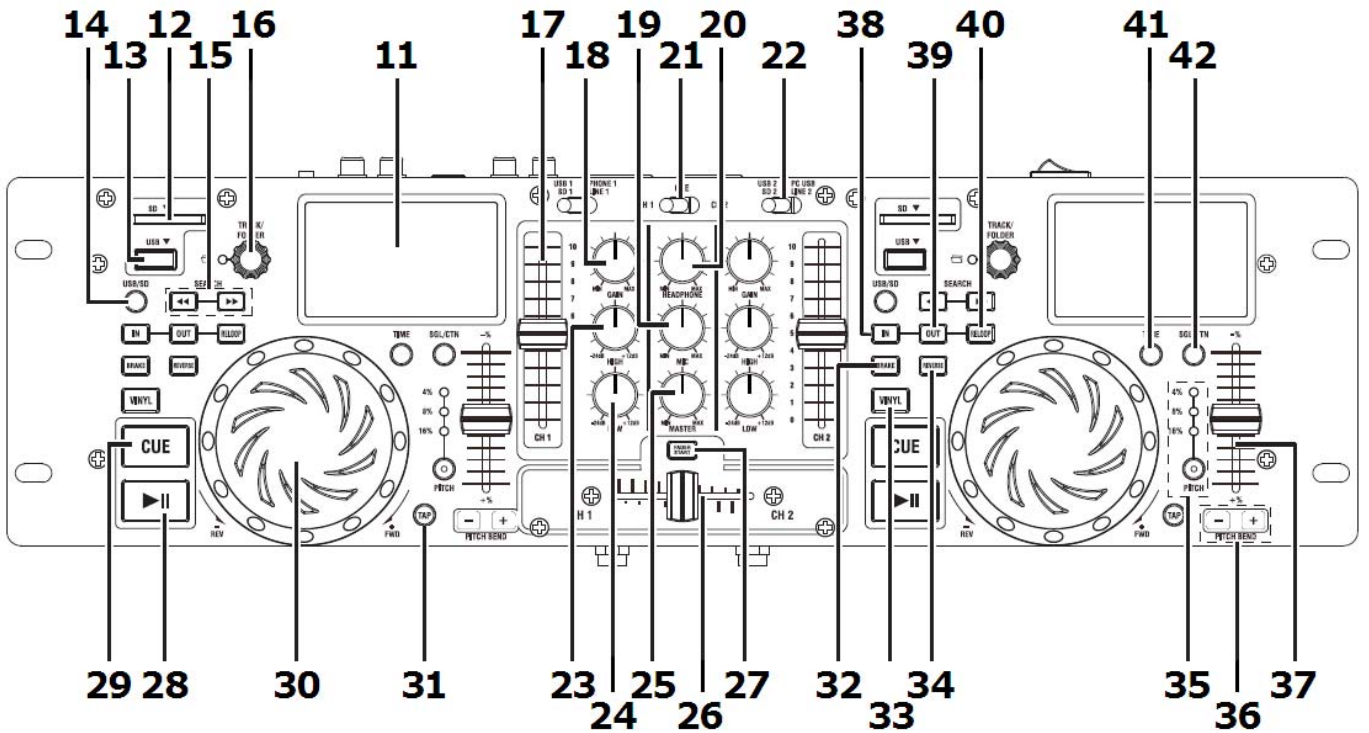
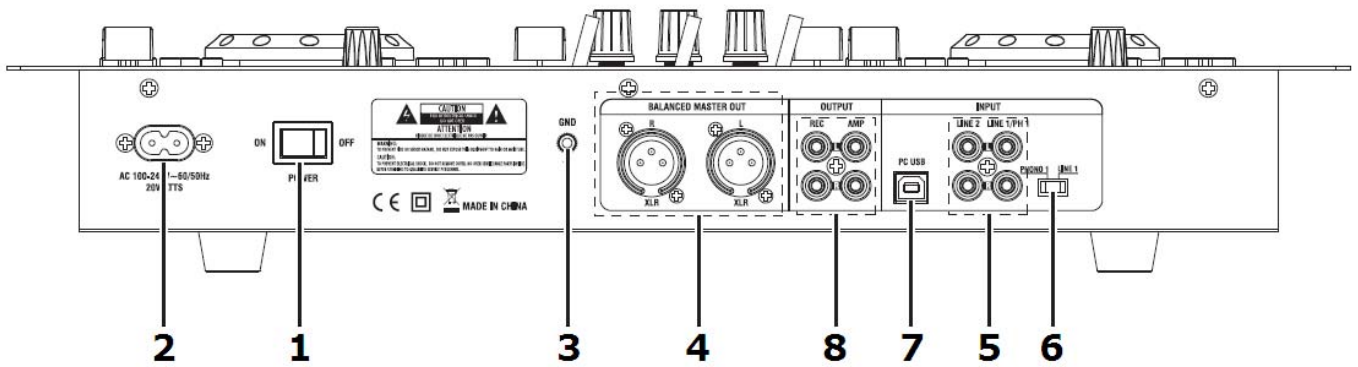
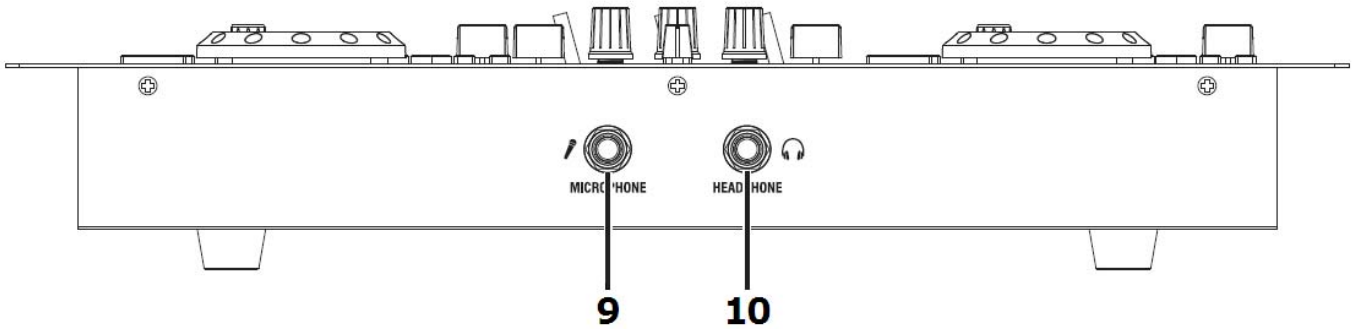

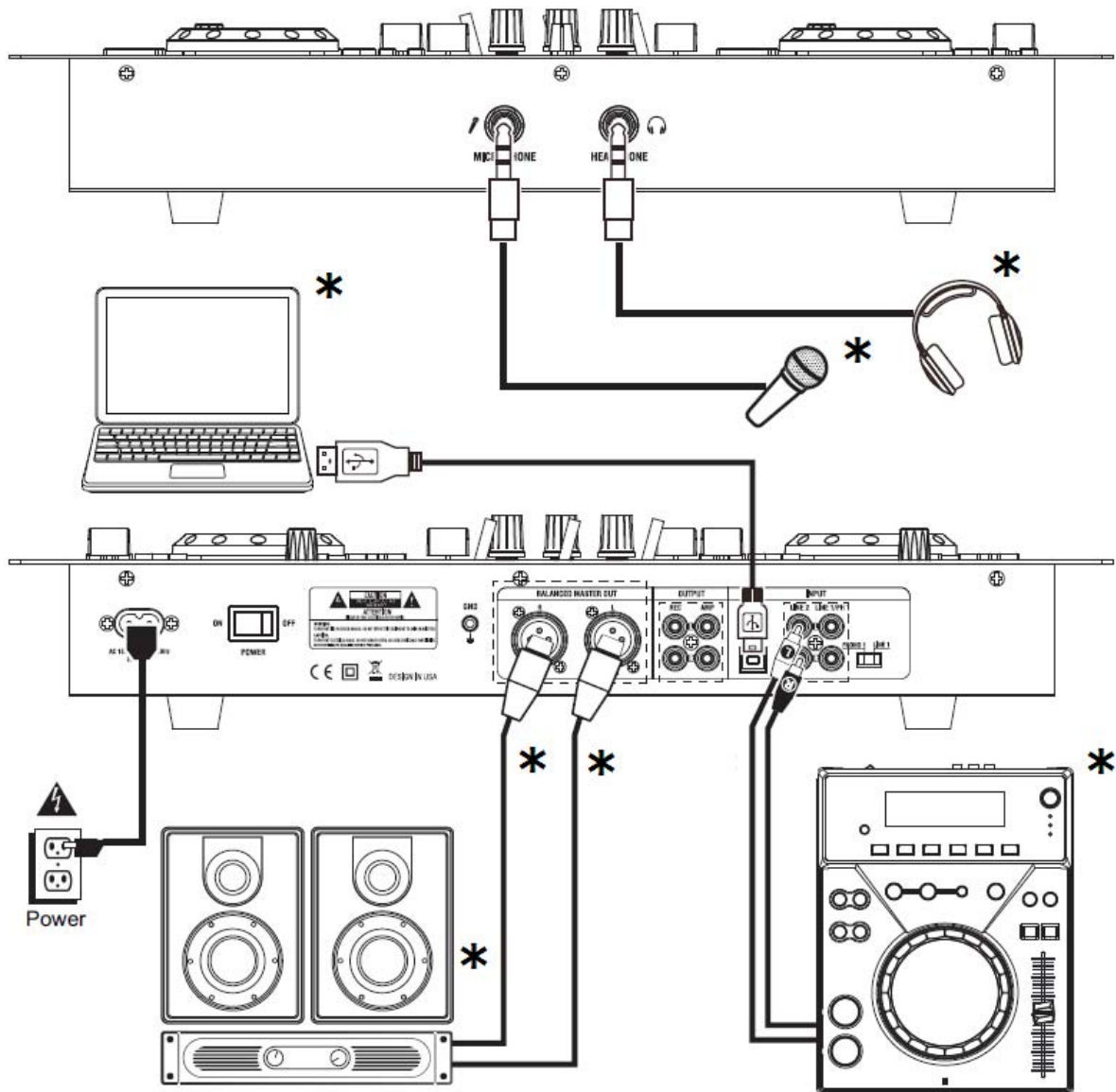

* not included – niet meegeleverd – pas livrés - no incl. – nicht mitgeliefert

© COPYRIGHT NOTICE

The copyright to this manual is owned by Velleman nv. All worldwide rights reserved.

No part of this manual or may be copied, reproduced, translated or reduced to any electronic medium or otherwise without the prior written consent of the copyright holder.

© AUTEURSRECHT

Velleman nv heeft het auteursrecht voor deze handleiding. Alle wereldwijde rechten voorbehouden.

Het is niet toegestaan om deze handleiding of gedeelten ervan over te nemen, te kopiëren, te vertalen, te bewerken en op te slaan op een elektronisch medium zonder voorafgaande schriftelijke toestemming van de rechthebbende.

© DROITS D'AUTEUR

SA Velleman est l'ayant droit des droits d'auteur pour cette notice. Tous droits mondiaux réservés.

Toute reproduction, traduction, copie ou diffusion, intégrale ou partielle, du contenu de cette notice par quelque procédé ou sur tout support électronique que se soit est interdite sans l'accord préalable écrit de l'ayant droit.

© DERECHOS DE AUTOR

Velleman NV dispone de los derechos de autor para este manual del usuario. Todos los derechos mundiales reservados. Está estrictamente prohibido reproducir, traducir, copiar, editar y guardar este manual del usuario o partes de ello sin previo permiso escrito del derecho habiente.

© URHEBERRECHT

Velleman NV besitzt das Urheberrecht für diese Bedienungsanleitung. Alle weltweiten Rechte vorbehalten.

ohne vorherige schriftliche Genehmigung des Urhebers ist es nicht gestattet, diese Bedienungsanleitung ganz oder in Teilen zu reproduzieren, zu kopieren, zu übersetzen, zu bearbeiten oder zu speichern.

User manual

1. Introduction

To all residents of the European Union

Important environmental information about this product







This symbol on the device or the package indicates that disposal of the device after its lifecycle could harm the environment. Do not dispose of the unit (or batteries) as unsorted municipal waste; it should be taken to a specialized company for recycling. This device should be returned to your distributor or to a local recycling service. Respect the local environmental rules.

If in doubt, contact your local waste disposal authorities.

Thank you for choosing HQPower™! Please read the manual thoroughly before bringing this device into service. If the device was damaged in transit, don't install or use it and contact your dealer.

For more info concerning this product and the latest version of this manual, please visit our website www.hqpower.eu.



2. Safety Instructions

	Be very careful during the installation: touching live wires can cause life-threatening electroshocks.
	Always disconnect mains power when device not in use or when servicing or maintenance activities are performed. Handle the power cord by the plug only.
	Keep this device away from children and unauthorized users.
	There are no user-serviceable parts inside the device. Refer to an authorized dealer for service and/or spare parts.

- Make sure that the available voltage does not exceed the voltage stated in the specifications of this manual.
- Do not crimp the power cord and protect it against damage. Have an authorised dealer replace it if necessary.

3. General Guidelines

Refer to the **Velleman® Service and Quality Warranty** on the last pages of this manual.

	Indoor use only. Keep this device away from rain, moisture, splashing and dripping liquids. Never put objects filled with liquid on top of or close to the device.
	Keep this device away from dust and extreme heat. Make sure the ventilation openings are clear at all times. For sufficient air circulation, leave at least 1" (± 2.5 cm) in front of the openings.
	Protect this device from shocks and abuse. Avoid brute force when operating the device.

- Familiarise yourself with the functions of the device before actually using it. Do not allow operation by unqualified people. Any damage that may occur will most probably be due to unprofessional use of the device.
- All modifications of the device are forbidden for safety reasons. Damage caused by user modifications to the device is not covered by the warranty.
- Only use the device for its intended purpose. All other uses may lead to short circuits, burns, electroshocks, lamp explosion, crash, etc. Using the device in an unauthorised way will void the warranty.
- Damage caused by disregard of certain guidelines in this manual is not covered by the warranty and the dealer will not accept responsibility for any ensuing defects or problems.
- A qualified technician should install and service this device.
- Do not switch the device on immediately after it has been exposed to changes in temperature. Protect the device against damage by leaving it switched off until it has reached room temperature.
- This device is designed for professional use on stage, in discos, theatres, etc. It should only be used indoors with an alternating current of 230 VAC/50 Hz.
- Use the original packaging if the device is to be transported.
- Keep this manual for future reference.

4. Features

- 3U USB/SD player with DJ controls with BLUE LCD
- scratch, brake and reverse effect, and re-loop function
- anti-shock memory
- 4-8 and 16% pitch control
- USB 2.0 port for USB storage
- 2-band EQ with GAIN control
- AUX inputs for PHONO and LINE devices

5. Overview

Refer to the illustrations on page 2 of this manual.

Note that the device has a dual lay-out, left and right parts are similar. Most buttons and indications on the top panel are present twice.

1	power switch: turn the mixer on or off.
2	POWER SUPPLY INPUT: connect to 230VAC/50Hz power source
3	GND (ground) connection: when buzzing occurs, connect to turntables to create earth connection.
4	BALANCED MASTER OUT output: audio output signal connectors (XLR, symmetrical)
5	LINE/PHONE INPUT: connect an external device (not incl., e.g. CD player, MP3 player...) to these RCA (cinch) connectors. Line1 = channel 1, line2 = channel 2.
6	PHONE/LINE switch: set to PHONO if a turntable (not incl.) is connected to LINE1 input; otherwise set to LINE.
7	PC USB port: for playback and/or recording, connect a PC (not incl.) to this port (cable incl.).
8	LINE OUTPUT (REC/AMP): unbalanced outputs - connect a recording device e.g. a cassette deck (not incl.) to the REC output ; connect an amplifier (not incl.) to the AMP output .
9	MIC INPUT: 6.35mm microphone input (microphone not incl.)
10	headphone jack: plug a headphone plug into this 6.35mm jack for audio monitoring. Headphone impedance must be $>32\Omega$. Signal to headphone is independent from output to amplifier.
11	display: Liquid Crystal Display.
12	SD card slot: insert SD card into these slots.
13	USB port: insert a USB storage medium to these ports.
14	SD/USB button: press once to select SD card audio source; press again to select USB.
15	SEARCH buttons: use ◀◀ and ▶▶ to search through the audio files.
16	TRACK/FOLDER rotary dial: when the LED is off track mode is enabled; rotate clockwise for next track, anticlockwise for previous track. When LED is on, folder mode is enabled; rotate clockwise for next folder, anticlockwise for previous folder.
17	Channel fader: set level of the two channels (0~10) with these sliders.
18	Channel volume control (GAIN): set/match the overall volume of the channel (left = channel 1, right = channel 2).
19	MIC control: adjust the microphone output volume
20	HEADPHONE control: adjust the output volume of the headphone.
21	CUE selector: select the channel to play back on the headphones.
22	Input selector: select which audio input source will be linked to which channel. Set to the left for USB/SD; to the right for PHONE/LINE.
23	Treble control (HIGH): adjust the high volume per output channel.
24	Bass control (LOW): adjust the low volume per output channel.
25	MASTER volume control: adjust the master output level.
26	Cross fader: moving the slider from left to right will fade in channel 1 (louder) while fading out channel 2 (more quiet). In the middle position, both channels are played at equal volume.
27	FADER START button: activate/deactivate cross fader function. Use the cross fader for clean, fast and seamless transitions from one selected channel to another. Activated when button is lit.

28	Play/pause button (▶) : use the play/pause button to switch between play-back mode and pause mode.
29	CUE button : during play-back, press this button to return to the point when music was last interrupted.
30	<p>jog wheel</p> <p>a) When VINYL indicator [33] is lit: scratch function. During play mode, turn for quick search. Scratch in the forward direction when the jog is turned clockwise, in the reverse direction when the jog is turned anticlockwise. Scanning speed increases when the jog wheel is turned faster.</p> <p>b) When VINYL indicator [33] is off: search or speed function. In pause mode, turn the jog wheel to fast forward/fast reverse the track. Clockwise moves the point forward, counter clockwise moves the point backwards. In playback mode, turn the jog wheel clockwise to increase and anticlockwise to decrease the speed.</p>
31	TAP button (Beats Per Minute) : press the TAP button repeatedly to set the BPM. The value is shown on the display.
32	BRAKE button : start or stop the track at a slower speed than normal (track slows down).
33	VINYL button : activate/deactivate jog wheel scratch function [30].
34	REVERSE button : play current track backwards.
35	PITCH button : activate/deactivate pitch fader. Press and hold while using the PITCH BEND +/- buttons [36] to adjust the range of the pitch fader ($\pm 4\%$, $\pm 8\%$, $\pm 16\%$)
36	PITCH BEND '-' (down) / '+' (up) buttons : press and hold this button to instantly decrease / increase the pitch. Release to return to original setting.
37	Speed control (PITCH) : use this slider to increase or decrease the speed of the track with max. 16% [35]. Push up to slow down speed..
38	Set start loop button (IN) : press to select a starting point for a loop.
39	set end loop button (OUT) : press to select an ending point for a loop. The selected part will now play repeatedly. Press again to exit the loop.
40	RELOOP button : press to jump back to the start point of the loop.
41	TIME button : selects between elapsed time (ELAPSED), or remaining time (REMAIN) of the track.
42	<p>SGL/CTN button: switch between single and continuous play mode. The selected mode is indicated on the LCD.</p> <p>Single mode: Press SGL to select single mode (flashing 'single'). A selected track will play and at the end of the track play-back will stop.</p> <p>Continuous mode: Press SGL to select continuous mode (flashing 'continuous'). Continuous play will play a selected track and at the end of it continues with the next track until the end of the directory.</p>

6. Cleaning and maintenance

1. All screws should be tightened and free of corrosion.
2. The housing, visible parts, mounting supports and the installation location (e.g. ceiling, suspension, trussing) should not be deformed, modified or tampered with e.g. do not drill extra holes in mounting supports, do not change the location of the connections.
3. Moving mechanic parts must not show any signs of wear and tear.
4. The electric power supply cables must not show any damage. Have a qualified technician maintain the device.
5. Disconnect the device from the mains prior to maintenance activities.
6. Wipe the device regularly with a moist, lint-free cloth. Do not use alcohol or solvents.
7. There are no user-serviceable parts.
8. Contact your dealer for spare parts if necessary.

7. Technical Specifications

power supply		230Vac/ 50Hz
pitch band		4-8-16%
equalizer	bass	+12/-24dB
	high	+12/-24dB
gain		0 to -20db
headphone impedance		32 Ohm
distortion		<0.1%
channel separation		55dB (1KHz)
sensitivity	PHONO	10mV, 47kOhm
	LINE	1V, 10kOhm
	MIC	10mV, 600 Ohm
EQ control (2 band)		+12/-24dB
frequency response		20Hz-20KHz
S/N ratio		80dB
REC output		1.9V @ 600 ohms
dimensions		19" x 132 x 60mm
weight		2.5kg

Use this device with original accessories only. Velleman nv cannot be held responsible in the event of damage or injury resulted from (incorrect) use of this device.

For more info concerning this product and the latest version of this manual, please visit our website www.hqpower.eu.

The information in this manual is subject to change without prior notice.

Gebruikershandleiding

1. Inleiding

Aan alle ingezetenen van de Europese Unie

Belangrijke milieu-informatie betreffende dit product



Dit symbool op het toestel of de verpakking geeft aan dat, als het na zijn levenscyclus wordt weggeworpen, dit toestel schade kan toebrengen aan het milieu. Gooi dit toestel (en eventuele batterijen) niet bij het gewone huishoudelijke afval; het moet bij een gespecialiseerd bedrijf terechtkomen voor recyclage. U moet dit toestel naar uw verdeler of naar een lokaal recyclagepunt brengen. Respecteer de plaatselijke milieuwetgeving.

Hebt u vragen, contacteer dan de plaatselijke autoriteiten betreffend de verwijdering.

Dank u voor uw aankoop! Lees deze handleiding grondig voor u het toestel in gebruik neemt. Werd het toestel beschadigd tijdens het transport, installeer het dan niet en raadpleeg uw dealer.

Voor meer informatie over dit product en de laatste versie van deze handleiding, zie www.hqpower.eu.



2. Veiligheidsinstructies

	Wees voorzichtig bij de installatie: raak geen kabels aan die onder stroom staan om dodelijke elektroshocks te vermijden.
	Trek de stekker uit het stopcontact (trek niet aan de kabel!) voordat u het toestel reinigt en als u het niet gebruikt.
	Houd dit toestel uit de buurt van kinderen en onbevoegden.
	Er zijn geen door de gebruiker vervangbare onderdelen in dit toestel. Voor onderhoud of reserveonderdelen, contacteer uw dealer.

- De beschikbare netspanning mag niet hoger zijn dan de spanning in de specificaties achteraan de handleiding.
- De voedingskabel mag niet beschadigd zijn of ingekort worden. Laat uw dealer zo nodig een nieuwe kabel plaatsen.

3. Algemene richtlijnen

Raadpleeg de **Velleman® service- en kwaliteitsgarantie** achteraan deze handleiding.

	Gebruik het toestel enkel binnenshuis . Bescherm tegen regen, vochtigheid en opspattende vloeistoffen. Plaats geen objecten gevuld met vloeistof op het toestel.
	Bescherm tegen stof en extreme hitte. Zorg dat de verluchttingsopeningen niet verstopt geraken. Voorzie een ruimte van minstens 2,5 cm tussen het toestel en elk ander object.
	Bescherm tegen schokken en vermijd brute kracht tijdens de bediening.

- Leer eerst de functies van het toestel kennen voor u het gaat gebruiken. Ongeschoolde personen mogen dit toestel niet gebruiken. Meestal is beschadiging het gevolg van onprofessioneel gebruik.
- Om veiligheidsredenen mag u geen wijzigingen aanbrengen. Schade door wijzigingen die de gebruiker heeft aangebracht valt niet onder de garantie.
- Gebruik het toestel enkel waarvoor het gemaakt is. Andere toepassingen kunnen leiden tot kortsluitingen, brandwonden, elektrische schokken, enz. Bij onoordeelkundig gebruik vervalt de garantie.
- De garantie geldt niet voor schade door het negeren van bepaalde richtlijnen in deze handleiding en uw dealer zal de verantwoordelijkheid afwijzen voor defecten of problemen die hier rechtstreeks verband mee houden.
- Laat dit toestel installeren en onderhouden door een geschoolde technicus.
- Om beschadiging te vermijden, zet u het toestel best niet aan onmiddellijk nadat het werd blootgesteld aan temperatuurschommelingen. Wacht tot het toestel op kamertemperatuur gekomen is.
- Dit toestel is ontworpen voor professioneel gebruik op podia, in disco's, enz. U mag dit toestel enkel binnenshuis gebruiken en aansluiten op een wisselspanning van 230 VAC/50 Hz.
- Gebruik de oorspronkelijke verpakking wanneer u het toestel vervoert.
- Bewaar deze handleiding voor verdere raadpleging.

4. Eigenschappen

- 3U USB/SD speler met DJ aansturing en blauw LCD scherm
- scratch, brake en reverse effect alsook re-loop functie.
- antischok geheugenbuffer
- 4-8 en 16% pitchregeling
- USB 2.0 poort voor USB opslag
- 2-bands equalizer met versterkingsregeling (GAIN)
- AUX ingangen voor PHONO en LINE apparatuur

5. Omschrijving

Raadpleeg de afbeelding op pagina 2 van deze handleiding.

Dit toestel heeft een dubbel bedieningspaneel: de panelen links en rechts zijn gelijkaardig. De meeste bedieningstoetsen en aanduidingen zijn tweemaal op het paneel aanwezig.

1	voedingsschakelaar: schakel de speler in en uit met deze schakelaar.
2	voedingsaansluiting: aansluiting voor 230 VAC/50 Hz voeding.
3	GND (ground) aansluiting: wanneer bromgeluiden optreden, verbind de draaitafels met deze GND om een aardingslus te maken.
4	BALANCED MASTER OUT uitgang: gebalanceerde XLR audio-uitgangen (XLR, symmetrisch)
5	LINE/PHONE INPUT: verbind een extern toestel (niet meegelev., bv. een CD-speler, MP3-spelerr...) met deze RCA (cinch) aansluitbussen. Line1 = kanaal 1, line2 = kanaal 2.
6	PHONE/LINE schakelaar: plaats op PHONO indien een draaitafel (niet meegelev.) aangesloten is op de LINE1 ingang; zoniet, plaats op LINE.
7	PC USB poort: om af te spelen en/of op te nemen, verbind een PC (niet meegelev.) met deze poort (kabel meegelev.)
8	LINE OUTPUT (REC/AMP): ongebalanceerde uitgangen – verbind opnameapparatuur bv; een cassetdeck (niet meegelev.) met de REC uitgang ; verbind een versterker (niet meegelev.) met de AMP uitgang .
9	MIC: 6,35 mm ingangsaansluiting voor microfoon. (microfoon niet meegelev.)

10	ingangsaansluiting hoofdtelefoon: aansluiting voor een 6.35mm hoofdtelefoon. Impedantie van de hoofdtelefoon moet $>32\Omega$. Microfoonsignaal naar hoofdtelefoon is onafhankelijk van uitgang naar versterker.
11	display: LCD.
12	SD kaartslot: plaats een SD-kaart in dit slot
13	USB poort: verbind een USB opslagmedium met deze poort
14	SD/USB knop: druk om de SD-kaart als audio bron te kiezen, druk opnieuw voor USB
15	SEARCH knoppen: gebruik ◀ en ▶ om te zoeken door de audiobestanden
16	TRACK/FOLDER draaiknop: als de led gedoofd is staat het toestel in trackmodus; draai rechtsom voor de volgende track, linksom voor de vorige track. Is de led aan dan staat het toestel in mapmodus; draai rechtsom voor de volgende map, linksom voor de vorige map.
17	kanaalfader: stel het niveau van de kanalen in (0~10) met deze schuivers
18	kanaalvolume instelling (GAIN): stel het algemene volume van de kanalen in (links = kanaal 1, rechts = kanaal 2).
19	MIC instelling: pas het uitgangsvolume van de microfoon aan
20	HEADPHONE instelling: pas het uitgangsvolume van de hoofdtelefoon aan
21	CUE keuzeschakelaar: kies het kanaal dat afgespeeld wordt in de hoofdtelefoon
22	ingangskeuzeschakelaar: kies welke audio-ingang met welk kanaal gekoppeld wordt. Plaats naar links voor USB/SD; naar rechts voor PHONE/LINE.
23	hogetonenregelaar (HIGH): regel de hoge tonen per uitgangskanaal
24	lagetonenregelaar (LOW): regel de lage tonen per uitgangskanaal
25	MASTER volumeregelaar: regel het master-uitgangsniveau
26	Crossfader: regel de verhouding tussen de uitgangsvolumes van de kanalen. Schuif links naar rechts om kanaal 1 luider te maken terwijl kanaal twee gedempt wordt. In de middelste stand worden beide kanalen op hetzelfde volume afgespeeld.
27	FADER START knop: activeer/deactiveer crossfader functie. Gebruik de crossfader om een mooie, snelle en naadloze overgang te creëren van het ene naar het andere kanaal. Actief als de knop verlicht is.
28	Play/pause knop (▶): gebruik deze knop om te kiezen tussen afspeelmodus of pauzmodus.
29	CUE knop: druk tijdens het afspelen op deze knop om terug te springen naar het punt waarop de muziek laatst onderbroken werd.
30	jogwiel a) Indien de VINYL-knop [33] oplicht: scratchfunctie. Draai het wiel tijdens het afspelen naar rechts om voorwaarts te scratchen, draai naar links om achterwaarts te scratchen. Hoe sneller u aan het wiel draait, des te sneller wordt er door- of teruggescratcht. b) Indien de VINYL-knop [33] niet oplicht: zoek- of snelheidsfunctie. Pauzeer het spoor en draai het wiel naar rechts om snel voorwaarts door de track te gaan, draai naar links om snel achterwaarts te zoeken. Draai het wiel tijdens het afspelen naar rechts om de snelheid te verhogen, draai naar links om de snelheid te verlagen.
31	TAP knop (Beats Per Minute): druk herhaaldelijk op de TAP knop om de BPM (maten per minuut) in te stellen. De waarde verschijnt op de display.
32	BRAKE knop: start of stop de track aan een lagere snelheid dan normaal (de track vertraagt)
33	VINYL knop: activeer/deactiveer de jogwiel scratchfunctie [30].
34	REVERSE knop: speel de huidige track achterwaarts af
35	PITCH knop: activeer/deactiveer toonhoogtefader. Houdt ingedrukt en bedien gelijktijdig de PITCH BEND +/- knoppen [36] om het bereik van de toonhoogtefader aan te passen ($\pm 4\%$, $\pm 8\%$, $\pm 16\%$)
36	PITCH BEND '-' (lager) / '+' (hoger) knoppen: houdt ingedrukt om de toonhoogte onmiddellijk te verhogen/verlagen. Laat los om terug te keren naar normale toonhoogte.
37	snelheidscontrole (PITCH): gebruik deze schuiver om de snelheid van de track te verhogen of verlagen met max. 16% [35]. Schuif omhoog om de snelheid te verlagen.

38	start lus knop (IN): druk de knop in om het beginpunt van de lus te bepalen.
39	Einde lus knop (OUT): druk de knop in om het eindpunt van de lus te bepalen. De lus wordt nu continu afgespeeld. Druk opnieuw op de knop om de lus te wissen.
40	RELOOP knop: druk om terug te springen naar het begin van de lus
41	TIME knop: kies tussen weergave van reeds afgespeelde tijd (ELAPSED), of nog resterende afspeelduur (REMAIN) van de track.
42	<p>SGL/CTN knop: kies de 'single' of de 'continuous' afspeelmodus. De geselecteerde modus wordt op het lcd-scherm weergegeven.</p> <p>Single: Druk op SGL. De geselecteerde track wordt eenmaal afgespeeld waarna de speler stopt.</p> <p>Continuous: Druk op SGL. De geselecteerde track wordt eenmaal afgespeeld waarna de speler de volgende track in de folder afspeelt tot alle tracks zijn afgespeeld.</p>

6. Reiniging en onderhoud

1. Alle gebruikte schroeven moeten goed zijn aangespannen en mogen geen sporen van roest vertonen.
2. De behuizing, de lenzen, de montagebeugels en de montageplaats (bv. het plafond of het gebinte) mogen niet vervormd zijn of aangepast worden (geen extra gaten in montagebeugels, aansluitingen niet verplaatsen, enz.)
3. Mechanisch bewegende delen mogen geen sporen van slijtage vertonen en mogen niet onregelmatig bewegen.
4. De voedingskabels mogen niet beschadigd zijn. Laat het toestel onderhouden door een geschoolde technicus.
5. Ontkoppel het toestel van het lichtnet voor u aan onderhoudswerkzaamheden begint.
6. Maak het toestel geregeld schoon met een vochtige, niet pluizende doek. Gebruik geen alcohol of solvent.
7. De gebruiker mag geen onderdelen vervangen.
8. Bestel eventuele reserveonderdelen bij uw dealer.

7. Technische specificaties

voeding		230Vac / 50Hz
pitchregelling		4-8-16%
equalizer	bass	+12/-24dB
	hoog	+12/-24dB
	versterking	0 tot -20db
impedantie hoofdtelefoon		32 Ohm
distorsie		<0.1%
kanaalscheiding		55dB (1KHz)
gevoeligheid	PHONO	10mV, 47kOhm
	LINE	1V, 10kOhm
	MIC	10mV, 600 Ohm
EQ regeling (2-bands)		+12/-24dB
frequentierespons		20Hz-20KHz
S/R verhouding		80dB
REC uitgang		1.9V @ 600 ohms
afmetingen		19" x 132 x 60mm
gewicht		2.5kg

Gebruik dit toestel enkel met originele accessoires. Velleman nv is niet aansprakelijk voor schade of kwetsuren bij (verkeerd) gebruik van dit toestel.

Voor meer informatie over dit product en de laatste versie van deze handleiding, zie www.hgpower.eu.

De informatie in deze handleiding kan te allen tijde worden gewijzigd zonder voorafgaande kennisgeving.

NOTICE D'EMPLOI

1. Introduction

Aux résidents de l'Union européenne

Des informations environnementales importantes concernant ce produit



Ce symbole sur l'appareil ou l'emballage indique que l'élimination d'un appareil en fin de vie peut polluer l'environnement. Ne pas jeter un appareil électrique ou électronique (et des piles éventuelles) parmi les déchets municipaux non sujets au tri sélectif ; une déchèterie traitera l'appareil en question. Renvoyer les équipements usagés à votre fournisseur ou à un service de recyclage local. Il convient de respecter la réglementation locale relative à la protection de l'environnement.

En cas de questions, contacter les autorités locales pour élimination.

Nous vous remercions de votre achat ! Lire la présente notice attentivement avant la mise en service de l'appareil. Si l'appareil a été endommagé pendant le transport, ne pas l'installer et consulter votre revendeur.

Pour plus d'information concernant cet article et la dernière version de cette notice, visiter notre site web www.hqpower.eu.

2. Consignes de sécurité

	Être prudent lors de l'installation : toucher un câble sous tension peut causer des électrochocs mortels.
	Débrancher l'appareil s'il n'est pas utilisé ou pour le nettoyer. Tirer la fiche pour débrancher l'appareil ; non pas le câble.
	Garder hors de la portée de personnes non qualifiées et de jeunes enfants.
	Il n'y a aucune pièce maintenable par l'utilisateur. Commander des pièces de rechange éventuelles chez votre revendeur.

- La tension réseau ne peut pas dépasser la tension mentionnée dans les spécifications à la fin de cette notice.
- Le câble d'alimentation ne peut pas être replissé ou endommagé. Demander à votre revendeur de renouveler le câble d'alimentation si nécessaire.

3. Directives générales

Se référer à la **garantie de service et de qualité Velleman®** en fin de notice.

		Utiliser cet appareil uniquement à l'intérieur . Protéger de la pluie, de l'humidité et des projections d'eau. Ne jamais placer d'objet contenant un liquide sur l'appareil.
		Protéger contre la poussière. Protéger contre la chaleur extrême. Veiller à ce que les fentes de ventilation ne soient pas bloquées. Laisser une distance de minimum 2,5 cm entre le projecteur et tout autre objet.
		Protéger contre les chocs et le traiter avec circonspection pendant l'opération.

- Se familiariser avec le fonctionnement de l'appareil avant de l'utiliser. Ne pas permettre pas aux personnes non qualifiées d'opérer cet appareil. La plupart des dégâts sont causés par un usage non professionnel.
- Toute modification est interdite pour des raisons de sécurité. Les dommages occasionnés par des modifications par le client ne tombent pas sous la garantie.
- N'utiliser le spot qu'à sa fonction prévue. Tout autre usage peut causer des courts-circuits, des brûlures, des électrochocs, etc. Un usage impropre annule d'office la garantie.
- La garantie ne s'applique pas aux dommages survenus en négligeant certaines directives de cette notice et votre revendeur déclinera toute responsabilité pour les problèmes et les défauts qui en résultent.
- Confier l'installation et l'entretien à un personnel qualifié.
- Ne pas brancher l'appareil après exposition à des variations de température. Afin d'éviter des dommages, attendre jusqu'à ce que l'appareil ait atteint la température ambiante avant de l'utiliser.
- Cet appareil a été développé pour usage professionnel dans des discothèques, des théâtres, etc. Employer cet appareil à l'intérieur et le connecter à une source de courant CA de 230 VCA/50 Hz.
- Transporter l'appareil dans son emballage originel.
- Garder cette notice pour toute référence ultérieure.

4. Caractéristiques

- Lecteur USB/SD 3U avec pilotage DJ et avec afficheur LCD bleu
- effets scratch, frein à disque et reverse ainsi que fonction reloop
- mémoire avec fonction antichoc
- 4-8 et 16% contrôle de hauteur tonale
- Port USB 2.0 pour le stockage USB
- égaliseur 2 bandes avec réglage d'amplification (GAIN)
- entrées AUX pour des dispositifs PHONE et LINE

5. Description

Voir illustrations page 2 de ce mode d'emploi.

Ce lecteur MP3 dispose d'une double interface utilisateur : les commandes gauche et droite sont similaires. La plupart des boutons et indications est doublée.

1	interrupteur de puissance : allumer/éteindre le lecteur avec cet interrupteur.
2	prise d'alimentation : connexion 230 VCA/50 Hz.
3	connexion GND (TERRE) : en cas de signaux sonores, connecter aux tables de mixage pour créer une mise à la terre.
4	sortie BALANCED MASTER OUT : sorties audio XLR symétriques
5	entrée LINE/PHONE : relier un appareil externe (pas livré, p.ex. un lecteur CD, un lecteur MP3, etc.) à ces connecteurs RCA (cinch). Line1 = canal 1, line2 = canal 2.
6	sélecteur PHONE/LINE : placer le sélecteur sur PHONO si un table de mixage (pas livré) est connecté à l'entrée LINE1 ; sinon, mettre sur LINE.
7	port USB d'ordinateur : pour lire et/ou enregistrer, connecter un ordinateur (pas livré) à ce port (câble livré)
8	LINE OUTPUT (REC/AMP) : sorties d'enregistrement asymétriques – connecter de l'équipement d'enregistrement p.ex.; un lecteur-enregistreur (pas livré) à la sortie REC ; brancher un amplificateur (pas livré) à la sortie AMP .
9	MIC : prise d'entrée 6,35 mm pour microphone. (microphone pas livré)
10	prise d'entrée pour casque d'écoute : connexion d'entrée de 6.35mm pour un casque d'écoute. Impédance du casque d'écoute doit être >32Ω. Le signal vers le casque d'écoute est indépendant du signal de sortie vers l'amplificateur.
11	afficheur : LCD.
12	lecteur de carte SD : insérer une carte SD dans ce lecteur
13	port USB : connecter une interface USB à ce port
14	touche SD/USB : presser pour sélectionner la carte SD comme source audio, presser de nouveau pour USB
15	touches SEARCH : utiliser ◀◀ et ▶▶ pour effectuer des recherches en avant ou en arrière dans les fichiers audio
16	molette TRACK/FOLDER : quand la LED s'éteint, le lecteur est en mode lecture; tourner la molette vers la droite pour la plage suivante, gauche pour la plage précédente. Si la LED est allumée, l'appareil est en mode dossier; tourner la molette vers la droite pour sélectionner le dossier suivant, vers la gauche pour le dossier précédent.
17	faders de canal : ajuster le niveau de chaque canal de mixeur (0~10) avec ces glissières
18	réglage d'amplification (GAIN) : régler le niveau d'amplification général des canaux (gauche = canal 1, droite = canal 2).
19	réglage MIC : réglage du niveau de sortie vers le microphone
20	réglage HEADPHONE : réglage du niveau de sortie du casque d'écoute
21	sélecteur CUE : reproduire le son provenant de chaque canal vers le bus CUE par un casque d'écoute.
22	sélecteur d'entrée : sélectionner l'entrée audio qui sera assignée au canal correspondant. Positionner le sélecteur vers la gauche pour USB/SD; vers la droite pour PHONE/LINE.
23	réglage des aigus (HIGH) : réglage des aigus par canal de sortie
24	réglage des graves (LOW) : réglage des graves par canal de sortie
25	réglage de volume MASTER : réglage du niveau de volume de sortie général

26	crossfader: le fader permet de mélanger les signaux de sortie de deux canaux. Glisser vers la gauche pour augmenter graduellement le volume du canal 1 tout en assourdisant le volume du canal 2. En plaçant la glissière en position centrale, les signaux de sortie des deux canaux seront égaux.
27	touche FADER START: activer/désactiver la fonction crossfader. Utiliser le crossfader pour créer une transition rapide et impeccable entre le canal sélectionné vers l'autre canal. Le crossfader est activé quand la touche s'allume.
28	touche Play/pause (▶): utiliser cette touche pour choisir entre les modes lecture ou pause.
29	touche CUE: appuyer sur cette touche pour reprendre la lecture au point CUE enregistré.
30	la roue jog wheel a) la touche VINYL [33] s'allume: la fonction scratch est activée. En tournant la molette vers la droite pour le scratching en avant, vers la gauche pour le scratching en arrière. En tournant la roue plus rapidement, la vitesse de lecture accélère de plus en plus. b) la touche VINYL [33] ne s'allume pas: modification du pitch ou recherche par trame. En mode pause, tourner la roue vers la droite pour avancer rapidement, tourner la roue vers la gauche pour effectuer un recul rapide. En mode lecture, tourner la molette vers la droite pour accélérer la vitesse et vers la gauche pour diminuer la vitesse.
31	touche TAP (beats par minute): appuyer plusieurs fois sur la touche TAP pour ajuster le BPM (beats par minute). L'afficheur indique la valeur.
32	touche BRAKE: démarrer ou arrêter la plage à une vitesse inférieure à la vitesse normale (la vitesse de la plage diminue).
33	touche VINYL: activer/désactiver la fonction de scratch [30].
34	touche REVERSE: la plage se lit en arrière
35	touche PITCH: activer/désactiver le potentiomètre. Maintenir enfoncé et utiliser en même temps les touches +/- PITCH BEND [36] pour ajuster la fréquence du potentiomètre ($\pm 4\%$, $\pm 8\%$, $\pm 16\%$)
36	touches PITCH BEND '-' (moins) / '+' (plus): maintenir enfoncé pour augmenter/diminuer le pitch instantanément. Relâcher la touche pour revenir au pitch d'origine.
37	contrôle de vitesse (PITCH): utiliser cette glissière pour augmenter ou diminuer la vitesse de la plage avec 16% au maximum [35]. Glisser vers le haut pour diminuer la vitesse.
38	entrée de boucle (IN): enfoncer pour déterminer le point de départ de la boucle.
39	sortie de boucle (OUT): enfoncer pour déterminer la fin de la boucle. La boucle est répétée de manière continue. Renfoncer pour effacer la boucle.
40	touche RELOOP: enfoncer ce bouton pour sauter vers le point de départ de la boucle.
41	touche TIME: choisir entre l'affichage du temps écoulé de la plage (ELAPSED), ou du temps restant de la plage (REMAIN).
42	touche SGL/CTN: sélectionner le mode lecture 'single' ou 'continuous'. La sélection s'affiche sur l'écran. Single: Enfoncer SGL. Le lecteur lit la plage sélectionnée et s'arrête. Continuous: Enfoncer SGL. Le lecteur lit la plage sélectionnée et continue la lecture de toutes les plages sur l'interface.

6. Nettoyage et entretien

1. Serrer les écrous et les vis et vérifier qu'ils ne rouillent pas.
2. Le boîtier, les lentilles, les supports de montage et la construction portante ne peuvent pas être déformés, adaptés ou bricolés p.ex. pas de trous additionnels dans un support, ne pas déplacer les connexions etc.
3. Les parties mécaniques mobiles ne peuvent pas être usées ou bouger de manière irrégulière.
4. Les câbles d'alimentation ne peuvent pas être endommagés. Un technicien qualifié doit entretenir l'appareil.
5. Débrancher l'appareil avant de le nettoyer.
6. Essuyer l'appareil régulièrement avec un chiffon humide non pelucheux. Éviter l'usage d'alcool et de solvants.
7. Il n'y a aucune pièce maintenable par l'utilisateur.
8. Commander des pièces de rechange éventuelles chez votre revendeur.

7. Spécifications techniques

alimentation		230Vca / 50Hz
contrôle de hauteur tonale		4-8-16%
égaliseur	basses	+12/-24dB
	aigus	+12/-24dB
	amplification	0 à -20db
impédance casque d'écoute		32 Ohm
distorsion		<0.1%
séparation des canaux		55dB (1KHz)
sensibilité	PHONO	10mV, 47kOhm
	LINE	1V, 10kOhm
	MIC	10mV, 600 Ohm
réglage EQ (2 band)		+12/-24dB
réponse en fréquence		20Hz-20KHz
rapport S/B		80dB
sortie REC		1.9V @ 600 ohms
dimensions		19" x 132 x 60mm
poids		2.5kg

N'employer cet appareil qu'avec des accessoires d'origine. SA Velleman ne sera aucunement responsable de dommages ou lésions survenus à un usage (incorrect) de cet appareil.

Pour plus d'information concernant cet article et la dernière version de cette notice, visiter notre site web www.hqpower.eu.

Toutes les informations présentées dans cette notice peuvent être modifiées sans notification préalable.

MANUAL DEL USUARIO

1. Introducción

A los ciudadanos de la Unión Europea

Importantes informaciones sobre el medio ambiente concerniente a este producto



Este símbolo en este aparato o el embalaje indica que, si tira las muestras inservibles, podrían dañar el medio ambiente.

No tire este aparato (ni las pilas, si las hubiera) en la basura doméstica; debe ir a una empresa especializada en reciclaje. Devuelva este aparato a su distribuidor o a la unidad de reciclaje local. Respete las leyes locales en relación con el medio ambiente.

Si tiene dudas, contacte con las autoridades locales para residuos.

¡Gracias por haber comprado el **VDSMP31**! Lea atentamente las instrucciones del manual antes de usarlo. Si el aparato ha sufrido algún daño en el transporte no lo instale y póngase en contacto con su distribuidor.

Para más información sobre este producto y la versión más reciente de este manual del usuario, visite nuestra página www.hqpower.eu.



2. Instrucciones de seguridad

	Cuidado durante la instalación: puede sufrir una peligrosa descarga eléctrica al tocar un cable conectado a la red eléctrica.
	Desconecte siempre el aparato si no va a usarlo durante un largo periodo de tiempo o antes de limpiarlo. Tire siempre del enchufe para desconectar el cable de red, nunca del propio cable.
	Mantenga el aparato lejos del alcance de personas no capacitadas y niños.
	El usuario no habrá de efectuar el mantenimiento de ninguna pieza. Contacte con su distribuidor si necesita piezas de recambio.

- Asegúrese de que la tensión de red no sea mayor que la tensión indicada en las especificaciones.
- No aplaste el cable de alimentación y protéjalo contra posibles daños causados por algún tipo de superficie afilada. Si es necesario, pida a su distribuidor reemplazar el cable de alimentación.

3. Normas generales

Véase la **Garantía de servicio y calidad Velleman®** al final de este manual del usuario.

	Utilice el aparato sólo en interiores . No exponga este equipo a lluvia, humedad ni a ningún tipo de salpicadura o goteo. Nunca ponga un objeto con líquido, p.ej. un florero, en el aparato.
	No exponga este equipo a polvo. No exponga este equipo a temperaturas extremas. Asegúrese de que los orificios de ventilación no estén bloqueados. Deje una distancia de mín. 2,5cm entre el aparato y cualquier otro objeto.
	No agite el aparato. Evite usar excesiva fuerza durante el manejo y la instalación.

- Familiarícese con el funcionamiento del aparato. Sólo personas cualificadas pueden manejar este aparato. La mayoría de los daños son causados por un uso inadecuado.
- Por razones de seguridad, las modificaciones no autorizadas del aparato están prohibidas. Los daños causados por modificaciones no autorizadas, no están cubiertos por la garantía.
- Utilice sólo el **VDSMP31** para aplicaciones descritas en este manual a fin de evitar p.ej. cortocircuitos, quemaduras, descargas eléctricas, etc. Un uso desautorizado puede causar daños y anula la garantía completamente.
- Los daños causados por descuido de las instrucciones de seguridad de este manual invalidarán su garantía y su distribuidor no será responsable de ningún daño u otros problemas resultantes.
- La instalación y el mantenimiento deben ser realizados por personal especializado.
- No conecte el aparato si ha estado expuesto a grandes cambios de temperatura. Espere hasta que el aparato llegue a la temperatura ambiente.
- Este aparato ha sido diseñado para uso profesional en una discoteca, un teatro, etc. y es apto para un uso sólo en interiores. Conéctelo a una fuente de corriente CA de 230VCA / 50Hz.
- Transporte el aparato en su embalaje original.
- Guarde este manual del usuario para cuando necesite consultarlo.

4. Características

- reproductor USB/SD 3U con control DJ y pantalla LCD azul
- efecto 'scratch', 'brake' y 'reverse' y función 'reloop'
- memoria antichoque
- ajuste del pitch 4-8 y 16%
- puerto USB 2.0 para el almacenamiento USB
- ecualizador de 2 bandas con ajuste de ganancia (GAIN)
- entradas AUX para aparatos PHONE y LINE

5. Descripción

Véase las figuras en la página 2 de este manual del usuario.

Este aparato incluye dos paneles de control: Ambos paneles son similares. La mayoría de los botones e indicaciones está disponible en ambos paneles.

1	Interruptor ON/OFF: Active/desactive el aparato con este botón.
2	entrada de alimentación: 230 VAC/50 Hz.
3	Conexión GND (masa): En caso de interferencias, conecte el aparato a esta conexión para crear una conexión a tierra.
4	salida BALANCED MASTER OUT: Salidas de audio XLR balanceadas
5	Entrada LINE/PHONE: Conecte un aparato (no incl., p.ej. reproductor de CD, reproductor MP3, etc.) con estos conectores RCA (cinch). Line1 = canal 1, line2 = canal 2.
6	Selector PHONE/LINE: Ponga el selector en la posición PHONO si un tocadiscos (no incl.) está conectada a LINE1. Si no es el caso, ponga el selector en la posición LINE.
7	Puerto PC USB: Para reproducir y/o grabar, conecte un ordenador (no incl.) a este puerto (cable incl.)
8	Salida LINE (REC/AMP): Salidas no balanceadas – conecte un equipo de grabación (p.ej. un casete, no incl.) a la salida REC . Conecte un amplificador (no incl.) a la salida AMP .
9	MIC: Entrada de 6.35mm para micrófono (no incl.).

10	Conexión para auriculares: Entrada de 6.35mm para auriculares. Asegúrese de que la impedancia sea $>32\Omega$. La señal enviada a los auriculares puede ser distinta de la señal enviada al amplificador.
11	Pantalla: LCD.
12	Ranura para tarjeta SD: Introduzca una tarjeta SD en la ranura.
13	Puerto USB: Conecte un dispositivo de almacenamiento USB a este puerto.
14	Botón SD/USB: Pulse este botón para seleccionar una tarjeta SD como fuente de audio. Vuelva a pulsar para seleccionar USB.
15	Botones SEARCH: Utilice ◀◀ y ▶▶ para desplazarse por los ficheros de audio.
16	Botón giratorio TRACK/FOLDER: El aparato está en el modo TRACK si está desactivado el LED. Gire en el sentido de las agujas del reloj para seleccionar la siguiente pista. Gire en sentido contrario a las agujas del reloj para seleccionar la pista anterior. El aparato está en el modo FOLDER si está activado el LED. Gire en el sentido de las agujas del reloj para seleccionar la siguiente carpeta. Gire en sentido contrario a las agujas del reloj para seleccionar la carpeta anterior.
17	Conmutadores deslizantes de canal: Ajuste el nivel de los dos canales (0~10) con estos conmutadores deslizantes
18	Ajuste del volumen de canal (GAIN): Ajuste el volumen general de los canales (izquierda = canal 1, derecha = canal 2).
19	Ajuste MIC: Ajuste el volumen de salida del micrófono
20	Ajuste HEADPHONE: Ajuste el volumen de salida de los auriculares
21	Selector CUE: Seleccione el canal de reproducción para los auriculares
22	Selector de entradas: Seleccione la fuente de audio y el canal que quiere conectar. Desplace el selector hacia la izquierda para USB/SD; Desplace el selector hacia la derecha para PHONE/LINE.
23	Treble (HIGH): Ajuste los agudos para cada canal de salida
24	Bass (LOW): Ajuste los graves para cada canal de salida
25	Ajuste del volumen MASTER: Ajuste el nivel de salida maestro
26	Conmutador deslizante horizontal: Desplace el conmutador deslizante de la izquierda a la derecha para aumentar el volumen de canal 1 gradualmente y para silenciar canal 2. Ambos canales se reproducen con el mismo nivel de volumen al poner el conmutador deslizante en la posición central.
27	Botón FADER START: Active/desactive la función del conmutador deslizante horizontal. Utilice el conmutador deslizante horizontal para efectuar una transición perfecta de un canal a otro. Esta función está activada si el botón está iluminado.
28	Botón Play/Pause (▶): Utilice este botón para elegir entre el modo « reproducción » y el modo « pausa ».
29	Botón CUE: Pulse este botón durante la reproducción para volver a la posición donde empezó la reproducción.
30	<p>Rueda giratoria</p> <p>a) Si el indicador VINYL [33] se ilumina: función « scratch ». Gire la rueda durante la reproducción en el sentido de las agujas del reloj para hacer « scratch » hacia adelante. Gire la rueda en sentido contrario a las agujas del reloj para hacer « scratch » hacia atrás. Cuanto más rápido gire, más aumentará la velocidad del « scratch ».</p> <p>b) Si el indicador VINYL [33] no se ilumina: función de búsqueda o velocidad. En el modo « pausa », gire la rueda en el sentido de las agujas del reloj para avanzar de manera rápida en la pista. Gire la rueda en sentido contrario a las agujas del reloj para retroceder de manera rápida. Gire la rueda durante la reproducción en el sentido de las agujas del reloj para acelerar. Gire la rueda en sentido contrario a las agujas del reloj para frenar.</p>
31	Botón TAP (Beats Per Minute): Pulse el botón varias veces para ajustar los beats por minuto. El valor aparece en la pantalla.
32	Botón BRAKE: Active o desactive la pista a una velocidad más baja de lo normal (se reproduce la pista de manera más lenta)
33	Botón VINYL: Active/desactive la función « scratch » de la rueda [30].

34	Botón REVERSE: Inicia la reproducción de la pista hacia atrás
35	Botón PITCH: Active/desactive el conmutador deslizante « pitch ». Mantenga pulsado el botón y utilice simultáneamente los botones PITCH BEND +/- [36] para modificar el rango ($\pm 4\%$, $\pm 8\%$, $\pm 16\%$)
36	Botones PITCH BEND '-' (hacia abajo) / '+' (hacia arriba): Mantenga pulsado para subir/bajar el tono inmediatamente. Suelte para volver al tono original.
37	Ajuste de velocidad (PITCH): Utilice este conmutador deslizante para aumentar o reducir la velocidad de la pista con un máximo del 16% [35]. Deslice el conmutador deslizante hacia arriba para reducir la velocidad.
38	Botón START LOOP (IN): Pulse el botón para determinar el punto de inicio del bucle.
39	Botón END LOOP (OUT): Pulse el botón para determinar el punto final del bucle. Ahora, se reproducirá el bucle indefinidamente. Vuelva a pulsar para borrar el bucle.
40	Botón RELOOP: Pulse el botón para volver al punto de inicio del bucle.
41	Botón TIME: con el botón de tiempo puede seleccionar entre el tiempo transcurrido (ELAPSED) o el tiempo restante (REMAIN) de la pista.
42	<p>Botón SGL/CTN: seleccione el modo de reproducción « single » o el modo « continuous ». El modo seleccionado se visualiza en la pantalla LCD.</p> <p>Modo « Single »: Pulse SGL para seleccionar el modo « Single ». La unidad sólo reproduce una única pista.</p> <p>Modo « Continuous »: Pulse SGL para seleccionar el modo « Continuous ». La unidad reproduce todas las pistas hasta el final.</p>

6. Limpieza y mantenimiento

1. Apriete bien las tuercas y los tornillos y verifique que no hay señales de oxidación.
2. No modifique la caja, los soportes y las ópticas p.ej. no taladre agujeros adicionales en un soporte o no modifique las conexiones, etc.
3. Las partes móviles no pueden mostrar ningún rastro de desgaste y deben estar bien equilibradas.
4. No dañe los cables de alimentación. Contacte con un técnico especializado para instalar el aparato.
5. Desconecte el aparato de toda fuente antes de limpiarlo.
6. Limpie el aparato regularmente con un paño húmedo. Evite el uso de alcohol y de disolventes.
7. El usuario no habrá de efectuar el mantenimiento de ninguna pieza.
8. Contacte con su distribuidor si necesita piezas de recambio.

7. Especificaciones

alimentación	230Vac / 50Hz	
ajuste del pitch	4-8-16%	
ecualizador	graves	+12/-24dB
	agudos	+12/-24dB
	ganancia	de 0 a -20db
impedancia auriculares	32 Ohm	
distorsión	<0.1%	
separación de los canales	55dB (1KHz)	
sensibilidad	PHONO	10mV, 47kOhm
	LINE	1V, 10kOhm
	MIC	10mV, 600 Ohm
ajuste EQ (2 bandas)	+12/-24dB	
respuesta en frecuencia	20Hz-20KHz	
relación señal/ruido	80dB	
salida REC	1.9V @ 600 ohms	
dimensiones	19" x 132 x 60mm	
peso	2.5kg	

Utilice este aparato sólo con los accesorios originales. Velleman NV no será responsable de daños ni lesiones causados por un uso (indebido) de este aparato.

Para más información sobre este producto y la versión más reciente de este manual del usuario, visite nuestra página www.hqpower.eu.

Se pueden modificar las especificaciones y el contenido de este manual sin previo aviso.

BEDIENUNGSANLEITUNG

1. Einführung

An alle Einwohner der Europäischen Union

Wichtige Umweltinformationen über dieses Produkt

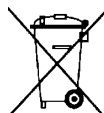





Dieses Symbol auf dem Produkt oder der Verpackung zeigt an, dass die Entsorgung dieses Produktes nach seinem Lebenszyklus der Umwelt Schaden zufügen kann. Entsorgen Sie die Einheit (oder verwendeten Batterien) nicht als unsortiertes Hausmüll; die Einheit oder verwendeten Batterien müssen von einer spezialisierten Firma zwecks Recycling entsorgt werden. Diese Einheit muss an den Händler oder ein örtliches Recycling-Unternehmen retourniert werden. Respektieren Sie die örtlichen Umweltvorschriften.

Falls Zweifel bestehen, wenden Sie sich für Entsorgungsrichtlinien an Ihre örtliche Behörde.

Wir bedanken uns für den Kauf des **VDSMP31**! Lesen Sie diese Bedienungsanleitung vor Inbetriebnahme sorgfältig durch. Überprüfen Sie, ob Transportschäden vorliegen. Sollte dies der Fall sein, verwenden Sie das Gerät nicht und wenden Sie sich an Ihren Händler.

Für mehr Informationen zu diesem Produkt und die neueste Version dieser Bedienungsanleitung, siehe www.hqpower.eu.





2. Sicherheitshinweise

	Seien Sie während der Installation des Gerätes sehr vorsichtig: das Berühren von unter Spannung stehenden Leitungen könnte zu lebensgefährlichen elektrischen Schlägen führen.
	Trennen Sie das Gerät bei Nichtbenutzung und vor jeder Reinigung vom Netz. Fassen Sie dazu den Netzstecker an der Grifffläche an und ziehen Sie nie an der Netzleitung.
	Halten Sie Kinder und Unbefugte vom Gerät fern.
	Es gibt keine zu wartenden Teile. Bestellen Sie eventuelle Ersatzteile bei Ihrem Fachhändler.

- Vergewissern Sie sich, dass die anzuschließende Netzspannung nicht höher ist als die Netzspannung beschrieben in dieser Bedienungsanleitung.
- Achten Sie darauf, dass die Netzleitung nicht gequetscht oder durch scharfe Kanten beschädigt werden kann. Bei Beschädigungen soll eine Fachkraft das Kabel ersetzen.

3. Allgemeine Richtlinien

Siehe **Velleman® Service- und Qualitätsgarantie** am Ende dieser Bedienungsanleitung.

 	Verwenden Sie das Gerät nur im Innenbereich . Schützen Sie das Gerät vor Regen und Feuchte. Setzen Sie das Gerät keiner Flüssigkeit wie z.B. Tropf- oder Spritzwasser, aus. Stellen Sie NIE mit Flüssigkeit befüllten Gegenstände, wie z.B. eine Vase, auf das Gerät.
 	Schützen Sie das Gerät vor Staub. Schützen Sie das Gerät vor extremen Temperaturen. Beachten Sie, dass die Lüftungsschlitze nicht blockiert werden. Beachten Sie eine minimale Entfernung von 2.5cm zwischen dem Gerät und jedem anderen Gegenstand.
	Vermeiden Sie Erschütterungen. Vermeiden Sie rohe Gewalt während der Installation und Bedienung des Gerätes.

- Nehmen Sie das Gerät erst in Betrieb, nachdem Sie sich mit seinen Funktionen vertraut gemacht haben. Lassen Sie das Gerät nicht von Personen bedienen, die sich nicht mit dem Gerät auskennen. Meist ist die Beschädigung des Gerätes das Ergebnis von unfachmännischer Bedienung.
- Eigenmächtige Veränderungen sind aus Sicherheitsgründen verboten. Bei Schäden verursacht durch eigenmächtige Änderungen erlischt der Garantieanspruch.
- Verwenden Sie das Gerät nur für Anwendungen beschrieben in dieser Bedienungsanleitung sonst kann dies zu Schäden am Produkt führen und erlischt der Garantieanspruch. Jede andere Verwendung ist mit Gefahren wie Kurzschluss, Brandwunden, elektrischem Schlag, usw. verbunden.

- Bei Schäden, die durch Nichtbeachtung der Bedienungsanleitung verursacht werden, erlischt der Garantieanspruch. Für daraus resultierende Folgeschäden übernimmt der Hersteller keine Haftung.
- Lassen Sie dieses Gerät von einem Fachmann installieren und warten.
- Das Gerät bei Temperaturschwankungen nicht sofort einschalten. Schützen Sie das Gerät vor Beschädigung, indem Sie es ausgeschaltet lassen bis es akklimatisiert ist (Zimmertemperatur erreicht hat).
- Dieses Gerät wurde für den professionellen Einsatz auf Bühnen, in Discotheken, Theatern, usw. entworfen und eignet sich nur für die Anwendung im Innenbereich. Verwenden Sie das Gerät mit einer Wechselspannung von 230VAC / 50Hz.
- Verwenden Sie die Originalverpackung, wenn das Gerät transportiert werden soll.
- Bewahren Sie diese Bedienungsanleitung für künftige Einsichtnahme auf.

4. Eigenschaften

- 3U USB/SD-Player mit DJ-Steuerung und blaues LCD-Display
- Scratch-, Brake- und Reverse-Effekt und Re-loop-Funktion
- Anti-Schock-Puffer
- 4-8 und 16%-Pitchregelung
- USB 2.0-Anschluss für USB-Speicherung
- 2-Band-Equalizer mit Verstärkungsregelung (GAIN)
- AUX-Eingänge für PHONO- und LINE-Geräte

5. Umschreibung

Siehe Abbildungen, Seite 2 dieser Bedienungsanleitung.

Das Gerät hat zwei Bedienfelder: Beide ähneln sich. Es gibt die meisten Tasten und Anzeigen auf beiden Bedienfeldern.

1	EIN/AUS-Schalter: Schalten Sie das Gerät mit diesem Schalter ein und aus.
2	Netzanschluss: 230 VAC/50 Hz.
3	GND-Anschluss (Masse): Gibt es Interferenzen, verbinden Sie das Gerät dann mit diesem GND-Anschluss, um so eine Masse-Anschluss zu kreieren.
4	BALANCED MASTER OUT-Ausgang: symmetrische XLR Audio-Ausgänge.
5	LINE/PHONE-Eingang: verbinden Sie einen Plattenspieler (nicht mitgeliefert, z.B. CD-Spieler, MP3-Player, usw.) mit diesen RCA-Buchsen (Cinch). Line1 = Kanal 1, line2 = Kanal 2.
6	PHONE/LINE-Taste: Stellen Sie diese Taste auf PHONO wenn ein externes Gerät (nicht mitgeliefert) mit dem LINE1-Eingang verbunden ist; Ist dies nicht der Fall, so stellen Sie diese Taste auf LINE.
7	PC USB-Port: um abzuspielen und/oder aufzunehmen, verbinden Sie ein PC (nicht mitgeliefert) mit diesem Port (Kabel mitgeliefert).
8	LINE OUTPUT (REC/AMP): Unsymmetrische Ausgänge – Verbinden Sie ein Aufnahmegerät (z.B. Kassettenrekorder, nicht mitgeliefert) mit dem REC-Ausgang . Verbinden Sie einen Verstärker (nicht mitgeliefert) mit dem AMP-Ausgang .
9	MIC: 6.35mm-Anschluss für Mikrofon. (nicht mitgeliefert).
10	Kopfhöreranschluss: 6.35mm-Anschluss für Kopfhörer. Die Impedanz der Kopfhörer muss >32Ω. Das Signal, das zum Kopfhörer gesendet wird, ist unabhängig vom Signal, das zum Verstärker gesendet wird.
11	Display: LCD.
12	SD-Karteneinschub: Stecken Sie eine SD-Karte in den Einschub.
13	USB-Anschluss: Verbinden Sie ein USB-Speichermedium mit diesem Port.
14	SD/USB-Taste: Drücken Sie, um die SD-Karte als Audioquelle auszuwählen. Drücken Sie wieder für USB.
15	SEARCH-Taste: Verwenden Sie ◀◀ und ▶▶ um durch die Audiodateien zu blättern.
16	TRACK/FOLDER -Drehtaste: Ist diese LED ausgeschaltet, dann befindet sich das Gerät im Track-Modus. Drehen Sie im Uhrzeigersinn für den nächsten Titel. Drehen Sie gegen den Uhrzeigersinn für den vorigen Titel. Leuchtet die LED, dann befindet sich das Gerät im FOLDER-Modus; Drehen Sie im Uhrzeigersinn für den nächsten Ordner. Drehen Sie gegen den Uhrzeigersinn für den vorigen Ordner.
17	Kanal-Schiebeschalter: Stellen Sie das Niveau der zwei Kanäle mit diesen Schiebeschaltern ein (0~10).

18	Einstellung Kanallautstärke (GAIN): Stellen Sie die allgemeine Lautstärke der Kanäle ein (links = Kanal 1, rechts = Kanal 2).
19	MIC-Einstellung: Stellen Sie die Ausgangslautstärke des Mikrofons ein
20	HEADPHONE-Einstellung: Stellen Sie die Ausgangslautstärke des Kopfhörers ein
21	CUE-Wählschalter: Wählen Sie den Wiedergabe-Kanal für den Kopfhörer
22	Eingangs-Wählschalter: Wählen Sie den Audio-Eingang und den Kanal, den Sie miteinander verbinden möchten, aus. Bewegen Sie den Schalter nach links für USB/SD und nach rechts für PHONE/LINE.
23	Treble (HIGH): Höhenregelungen per Ausgangskanal
24	Bass (LOW): Bassregelungen per Ausgangskanal
25	MASTER-Lautstärkeregler: regeln Sie das Master-Ausgangsniveau
26	Horizontaler Schiebeschalter: Bewegen Sie den Schiebeschalter von links nach rechts um die Lautstärke von Kanal 1 allmählich zu erhöhen und, um Kanal 2 stumm zu schalten. Stellen Sie den Schiebeschalter in die mittlere Position, so werden beide Kanälen mit derselben Lautstärke abgespielt.
27	FADER START-Taste: Schalten Sie die Funktion des horizontalen Schiebeschalters ein/aus. Verwenden Sie den horizontalen Schiebeschalter, um einen schnellen, nahtlosen Übergang vom einen Kanal auf den anderen zu kreieren. Leuchtet die Taste, dann ist die Funktion eingeschaltet.
28	Play/Pause-Taste (▶): Verwenden Sie diese Taste, um zwischen den Wiedergabe-Modus und den Pause-Modus zu schalten.
29	CUE-Taste: Drücken Sie diese Taste während des Abspielens, um auf die Stelle, an der der Titel das letzte Mal unterbrochen worden ist, zurückzuspringen
30	<p>Drehrad</p> <p>a) Leuchtet die VINYL-Anzeige [33]: Scratch-Funktion. Drehen Sie das Rad während des Abspielens nach rechts, um vorwärts zu scratchen. Drehen Sie das Rad nach links, um rückwärts zu scratchen. Je schneller Sie drehen, umso schneller scratchen Sie vor- oder rückwärts.</p> <p>b) Die VINYL- Anzeige [33] leuchtet nicht: Geschwindigkeits- oder Suchfunktion. Pausieren Sie den Titel und drehen Sie nach rechts für einen schnellen Vorlauf. Drehen Sie nach links für einen schnellen Rücklauf. Drehen Sie das Rad während des Abspielens nach rechts, um die Geschwindigkeit zu erhöhen. Drehen Sie nach links, um die Geschwindigkeit zu verringern.</p>
31	TAP-Taste (Beats Per Minute): Drücken Sie diese Taste wiederholt, um die Anzahl der Taktschläge pro Minute zu ermitteln. Der Wert erscheint im Display.
32	BRAKE-Taste: Starten oder stoppen Sie den Titel mit einem niedrigeren Geschwindigkeit als normal (der Titel läuft langsamer)
33	VINYL-Taste: Schalten Sie die Scratch-Funktion des Drehrads [30] ein/aus.
34	REVERSE-Taste: spielen Sie den aktuellen Titel rückwärts ab.
35	PITCH-Taste: Schalten Sie den Pitch-Schiebeschalter. Halten Sie diese gedrückt und bedienen Sie gleichzeitig die PITCH BEND +/- -Tasten [36] um den Bereich zu verändern ($\pm 4\%$, $\pm 8\%$, $\pm 16\%$)
36	PITCH BEND-Tasten '-' (niedriger) / '+' (höher): Halten Sie diese gedrückt, um die Tonhöhe sofort zu erhöhen/senken. Lassen Sie los, um zur normalen Tonhöhe zurückzukehren.
37	Geschwindigkeitskontrolle (PITCH): verwenden Sie diese Schiebeschalter, um die Geschwindigkeit eines Titels um max. 16% zu erhöhen oder zu verringern [35]. Schieben Sie nach oben, um die Geschwindigkeit zu reduzieren.
38	START LOOP-Taste (IN): Drücken Sie die Taste, um den Startpunkt der Schleife zu bestimmen.
39	END LOOP-Taste (OUT): Drücken Sie die Taste, um den Endpunkt der Schleife zu bestimmen. Die Schleife wird nun unendliche wiederholt. Drücken Sie die Taste wieder, um die Schleife zu löschen.
40	RELOOP-Taste: Drücken Sie, um auf den Anfang der Schleife zurückzuspringen.
41	TIME-Taste: Wählen Sie zwischen der Anzeige von der bereits gespielten Zeit (ELAPSED) oder der Restzeit (REMAIN) des laufenden Titels.

- 42 SGL/CTN-Taste:** Wählen Sie den 'Single'- (Einzeltitelwiedergabe) oder den 'Continuous'-(Gesamttitelwiedergabe) Modus aus. Der ausgewählte Modus wird im LCD-Display angezeigt.
- Single:** Drücken Sie auf SGL. Der ausgewählte Titel wird einmal abgespielt und danach stoppt das Gerät.
- Continuous:** Drücken Sie auf SGL. Es gibt eine fortlaufende Wiedergabe aller Titel.

6. Reinigung und Wartung

1. Alle verwendeten Schrauben müssen fest angespannt werden und dürfen keine Rostspuren zeigen.
2. Das Gehäuse, die Linsen, die Montagebügel und der Montageort (z.B. Decke oder Gebinde) dürfen nicht angepasst werden, z.B. bohren Sie keine zusätzlichen Löcher in Montagebügel, verändern Sie die Anschlüsse nicht, usw.)
3. Mechanische bewegende Teile dürfen keine Spuren von Verschleiß aufweisen.
4. Sorgen Sie dafür, dass die Netzkabel nicht beschädigt sind. Lassen Sie das Gerät von einer Fachkraft warten.
5. Trennen Sie das Gerät vom Netz ehe Sie mit den Servicearbeiten anfangen.
6. Verwenden Sie zur Reinigung ein feuchtes, fusselfreies Tuch. Verwenden Sie auf keinen Fall Alkohol oder irgendwelche Lösungsmittel.
7. Die Teile dürfen nicht eigenmächtig ersetzt werden.
8. Bestellen Sie eventuelle Ersatzteile bei Ihrem Fachhändler.

7. Technische Daten

Stromversorgung		230Vac / 50Hz
Pitchregelung		4-8-16%
Equalizer	Bass	+12/-24dB
	Höhen	+12/-24dB
	Verstärkung	0 bis -20db
Impedanz Kopfhörer		32 Ohm
Klirrfaktor		<0.1%
Kanaltrennung		55dB (1KHz)
Empfindlichkeit	PHONO	10mV, 47kOhm
	LINE	1V, 10kOhm
	MIC	10mV, 600 Ohm
EQ-Regelung (2-Band)		+12/-24dB
Frequenzbereich		20Hz-20KHz
Signal-/Rauschabstand		80dB
REC-Ausgang		1.9V @ 600 ohms
Abmessungen		19" x 132 x 60mm
Gewicht		2.5kg

Verwenden Sie dieses Gerät nur mit originellen Zubehörteilen. Velleman NV übernimmt keine Haftung für Schaden oder Verletzungen bei (falscher)

Anwendung dieses Gerätes. Für mehr Informationen zu diesem Produkt und die neueste Version dieser Bedienungsanleitung, siehe www.hqpower.eu.

Alle Änderungen ohne vorherige Ankündigung vorbehalten.



Velleman® Service and Quality Warranty

Velleman® has over 35 years of experience in the electronics world and distributes its products in more than 85 countries. All our products fulfil strict quality requirements and legal stipulations in the EU. In order to ensure the quality, our products regularly go through an extra quality check, both by an internal quality department and by specialized external organisations. If, all precautionary measures notwithstanding, problems should occur, please make appeal to our warranty (see guarantee conditions).

General Warranty Conditions Concerning Consumer Products (for EU):

- All consumer products are subject to a 24-month warranty on production flaws and defective material as from the original date of purchase.

- Velleman® can decide to replace an article with an equivalent article, or to refund the retail value totally or partially when the complaint is valid and a free repair or replacement of the article is impossible, or if the expenses are out of proportion.

You will be delivered a replacing article or a refund at the value of 100% of the purchase price in case of a flaw occurred in the first year after the date of purchase and delivery, or a replacing article at 50% of the purchase price or a refund at the value of 50% of the retail value in case of a flaw occurred in the second year after the date of purchase and delivery.

• Not covered by warranty:

- all direct or indirect damage caused after delivery to the article (e.g. by oxidation, shocks, falls, dust, dirt, humidity...), and by the article, as well as its contents (e.g. data loss), compensation for loss of profits;

- frequently replaced consumable goods, parts or accessories such as batteries, lamps, rubber parts, drive belts... (unlimited list);

- flaws resulting from fire, water damage, lightning, accident, natural disaster, etc. ...;

- flaws caused deliberately, negligently or resulting from improper handling, negligent maintenance, abusive use or use contrary to the manufacturer's instructions;

- damage caused by a commercial, professional or collective use of the article (the warranty validity will be reduced to six (6) months when the article is used professionally);

- damage resulting from an inappropriate packing and shipping of the article;

- all damage caused by modification, repair or alteration performed by a third party without written permission by Velleman®.

- Articles to be repaired must be delivered to your Velleman® dealer, solidly packed (preferably in the original packaging), and be completed with the original receipt of purchase and a clear flaw description.

- Hint: In order to save on cost and time, please reread the manual and check if the flaw is caused by obvious causes prior to presenting the article for repair. Note that returning a non-defective article can also involve handling costs.

- Repairs occurring after warranty expiration are subject to shipping costs.

- The above conditions are without prejudice to all commercial warranties.

The above enumeration is subject to modification according to the article (see article's manual).



Velleman® service- en kwaliteitsgarantie

Velleman® heeft ruim 35 jaar ervaring in de elektronica wereld en verdeelt in meer dan 85 landen.

Al onze producten beantwoorden aan strikte kwaliteitseisen en aan de wettelijke bepalingen geldig in de EU. Om de kwaliteit te waarborgen,

ondergaan onze producten op regelmatige tijdstippen een extra kwaliteitscontrole, zowel door onze eigen kwaliteitsafdeling als door externe gespecialiseerde organisaties. Mocht er ondanks deze voorzorgen toch een probleem optreden, dan kunt u steeds een beroep doen op onze waarborg (zie waarborgvoorwaarden).

Algemene waarborgvoorwaarden consumentengoederen (voor Europese Unie):

- Op alle consumentengoederen geldt een garantieperiode van 24 maanden op productie- en materiaalfouten en dit vanaf de oorspronkelijke aankoopdatum.

- Indien de klacht gegronsd is en een gratis reparatie of vervanging van een artikel onmogelijk is of indien de kosten hiervoor buiten verhouding zijn, kan Velleman® beslissen het desbetreffende artikel te vervangen door een gelijkwaardig artikel of de

aankoopsom van het artikel gedeeltelijk of volledig terug te betalen. In dat geval krijgt u een vervangend product of terugbetaling ter waarde van 100% van de aankoopsom bij ontdekking van een gebrek tot één jaar na aankoop en levering, of een vervangend product tegen 50% van de kostprijs of terugbetaling van 50 % bij ontdekking na één jaar tot 2 jaar.

• Valt niet onder waarborg:

- alle rechtstreekse of onrechtstreekse schade na de levering veroorzaakt aan het toestel (bv. door oxidatie, schokken, val, stof, vuil, vocht...), en door het toestel, alsook zijn inhoud (bv. verlies van data), vergoeding voor eventuele winstderving.

- verbruiksgoederen, onderdelen of hulpstukken die regelmatig dienen te worden vervangen, zoals bv. batterijen, lampen, rubberen onderdelen, aandrijfriemen... (onbeperkte lijst).

- defecten ten gevolge van brand, waterschade, bliksem, ongevallen, natuurrampen, enz.

- defecten veroorzaakt door opzet, nalatigheid of door een onoordeelkundige behandeling, slecht onderhoud of abnormaal gebruik of gebruik van het toestel strijdig met de voorschriften van de fabrikant.

- schade ten gevolge van een commercieel, professioneel of collectief gebruik van het apparaat (bij professioneel gebruik wordt de garantieperiode herleid tot 6 maand).

- schade veroorzaakt door onvoldoende bescherming bij transport van het apparaat.

- alle schade door wijzigingen, reparaties of modificaties uitgevoerd door derden zonder toestemming van Velleman®.

- Toestellen dienen ter reparatie aangeboden te worden bij uw Velleman®-verdelers. Het toestel dient vergezeld te zijn van het oorspronkelijke aankoopbewijs. Zorg voor een degelijke verpakking (bij voorkeur de originele verpakking) en voeg een duidelijke foutomschrijving bij.

- Tip: alvorens het toestel voor reparatie aan te bieden, kijk nog eens na of er geen voor de hand liggende reden is waarom het toestel niet naar behoren werkt (zie handleiding). Op deze wijze kunt u kosten en tijd besparen. Denk eraan dat er ook voor niet-defecte toestellen een kost voor controle aangerekend kan worden.

- Bij reparaties buiten de waarborgperiode zullen transportkosten aangerekend worden.

- Elke commerciële garantie laat deze rechten onverminderd.

Bovenstaande opsomming kan eventueel aangepast worden naargelang de aard van het product (zie handleiding van het betreffende product).



Garantie de service et de qualité Velleman®

Velleman® jouit d'une expérience de plus de 35 ans dans le monde de l'électronique avec une distribution dans plus de 85 pays.

Tous nos produits répondent à des exigences de qualité rigoureuses et à des dispositions légales en vigueur dans l'UE. Afin de garantir la qualité, nous soumettons régulièrement nos produits à des contrôles de qualité supplémentaires, tant par notre propre service qualité que par un service qualité externe. Dans le cas improbable d'un défaut malgré toutes les précautions, il est possible d'invoquer notre garantie (voir les conditions de garantie).

Conditions générales concernant la garantie sur les produits grand public (pour l'UE) :

- tout produit grand public est garanti 24 mois contre tout vice de production ou de matériaux à dater du jour d'acquisition effective ;

- si la plainte est justifiée et que la réparation ou le remplacement d'un article est jugé impossible, ou lorsque les coûts s'avèrent disproportionnés, Velleman® s'autorise à remplacer ledit article par un article équivalent ou à rembourser la totalité ou une partie du prix d'achat. Le cas échéant, il vous sera consenti un article de remplacement ou le remboursement complet du prix d'achat lors d'un défaut dans un délai de 1 an après l'achat et la livraison, ou un article de remplacement moyennant 50% du prix d'achat ou le remboursement de 50% du prix d'achat lors d'un défaut après 1 à 2 ans.

• sont par conséquent exclus :

- tout dommage direct ou indirect survenu à l'article après livraison (p.ex. dommage lié à l'oxydation, choc, chute, poussière, sable, impureté...) et provoqué par l'appareil, ainsi que son contenu (p.ex. perte de données) et une indemnisation éventuelle pour perte de revenus ;

- tout bien de consommation ou accessoire, ou pièce qui nécessite un remplacement régulier comme p.ex. piles, ampoules, pièces en caoutchouc, courroies... (liste illimitée) ;

- tout dommage qui résulte d'un incendie, de la foudre, d'un accident, d'une catastrophe naturelle, etc. ;

- out dommage provoqué par une négligence, volontaire ou non, une utilisation ou un entretien incorrect, ou une utilisation de l'appareil contraire aux prescriptions du fabricant ;
- tout dommage à cause d'une utilisation commerciale, professionnelle ou collective de l'appareil (la période de garantie sera réduite à 6 mois lors d'une utilisation professionnelle) ;
- tout dommage à l'appareil qui résulte d'une utilisation incorrecte ou différente que celle pour laquelle il a été initialement prévu comme décrit dans la notice ;
- tout dommage engendré par un retour de l'appareil emballé dans un conditionnement non ou insuffisamment protégé.
- toute réparation ou modification effectuée par une tierce personne sans l'autorisation explicite de SA Velleman® ; - frais de transport de et vers Velleman® si l'appareil n'est plus couvert sous la garantie.
- toute réparation sera fournie par l'endroit de l'achat. L'appareil doit nécessairement être accompagné du bon d'achat d'origine et être dûment conditionné (de préférence dans l'emballage d'origine avec mention du défaut) ;
- tuyau : il est conseillé de consulter la notice et de contrôler câbles, piles, etc. avant de retourner l'appareil. Un appareil retourné jugé défectueux qui s'avère en bon état de marche pourra faire l'objet d'une note de frais à charge du consommateur ;
- une réparation effectuée en-dehors de la période de garantie fera l'objet de frais de transport ;
- toute garantie commerciale ne porte pas atteinte aux conditions susmentionnées.

La liste susmentionnée peut être sujette à une complémentation selon le type de l'article et être mentionnée dans la notice d'emploi.



Garantía de servicio y calidad Velleman®

Velleman® disfruta de una experiencia de más de 35 años en el mundo de la electrónica con una distribución en más de 85 países. Todos nuestros productos responden a normas de calidad rigurosas y disposiciones legales vigentes en la UE. Para garantizar la calidad, sometemos nuestros productos regularmente a controles de calidad adicionales, tanto a través de nuestro propio servicio de calidad como de un servicio de calidad externo. En el caso improbable de que surgieran problemas a pesar de todas las precauciones, es posible recurrir a nuestra garantía (véase las condiciones de garantía).

Condiciones generales referentes a la garantía sobre productos de venta al público (para la Unión Europea):

- Todos los productos de venta al público tienen un periodo de garantía de 24 meses contra errores de producción o errores en materiales desde la adquisición original;
- Si la queja está fundada y si la reparación o sustitución de un artículo no es posible, o si los gastos son desproporcionados, Velleman® autoriza reemplazar el artículo por un artículo equivalente o reembolsar la totalidad o una parte del precio de compra. En este caso, usted recibirá un artículo de recambio o el reembolso completo del precio de compra si encuentra algún fallo hasta un año después de la compra y entrega, o un artículo de recambio al 50% del precio de compra o el reembolso del 50% del precio de compra si encuentra un fallo después de 1 año y hasta los 2 años después de la compra y entrega.

Por consiguiente, están excluidos entre otras cosas:

- todos los daños causados directa o indirectamente al aparato (p.ej. por oxidación, choques, caída,...) y a su contenido (p.ej. pérdida de datos) después de la entrega y causados por el aparato, y cualquier indemnización por posible pérdida de ganancias;
- partes o accesorios que deban ser reemplazados regularmente, como por ejemplo baterías, lámparas, partes de goma, etc. (lista ilimitada)
- defectos causados por un incendio, daños causados por el agua, rayos, accidentes, catástrofes naturales, etc.;
- defectos causados a conciencia, descuido o por malos tratos, un mantenimiento inapropiado o un uso anormal del aparato contrario a las instrucciones del fabricante;
- daños causados por un uso comercial, profesional o colectivo del aparato (el periodo de garantía se reducirá a 6 meses con uso profesional);
- daños causados por un uso incorrecto o un uso ajeno al que está previsto el producto inicialmente como está descrito en el manual del usuario;
- daños causados por una protección insuficiente al transportar el aparato.
- daños causados por reparaciones o modificaciones efectuadas por una tercera persona sin la autorización explícita de Velleman®;
- se calcula gastos de transporte de y a Velleman® si el aparato ya no está cubierto por la garantía.
- Cualquier artículo que tenga que ser reparado tendrá que ser devuelto a su distribuidor Velleman®. Devuelva el aparato con la factura de compra original y transpórtelo en un embalaje sólido (preferentemente el embalaje original). Incluya también una buena descripción del fallo;

- Consejo: Lea el manual del usuario y controle los cables, las pilas, etc. antes de devolver el aparato. Si no se encuentra un defecto en el artículo los gastos podrían correr a cargo del cliente;
- Los gastos de transporte correrán a cargo del cliente para una reparación efectuada fuera del periodo de garantía.
- Cualquier gesto comercial no disminuye estos derechos.

La lista previamente mencionada puede ser adaptada según el tipo de artículo (véase el manual del usuario del artículo en cuestión).



Velleman® Service- und Qualitätsgarantie

Velleman® hat gut 35 Jahre Erfahrung in der Elektronikwelt und vertreibt seine Produkte in über 85 Ländern. Alle Produkte entsprechen den strengen Qualitätsforderungen und gesetzlichen Anforderungen in der EU. Um die Qualität zu gewährleisten werden unsere Produkte regelmäßig einer zusätzlichen Qualitätskontrolle unterworfen, sowohl von unserer eigenen Qualitätsabteilung als auch von externen spezialisierten Organisationen. Sollten, trotz aller Vorsichtsmaßnahmen, Probleme auftreten, nehmen Sie bitte die Garantie in Anspruch (siehe Garantiebedingungen).

Allgemeine Garantiebedingungen in Bezug auf Konsumgüter (für die Europäische Union):

- Alle Produkte haben für Material- oder Herstellungsfehler eine Garantieperiode von 24 Monaten ab Verkaufsdatum.
- Wenn die Klage berechtigt ist und falls eine kostenlose Reparatur oder ein Austausch des Gerätes unmöglich ist, oder wenn die Kosten dafür unverhältnismäßig sind, kann Velleman® sich darüber entscheiden, dieses Produkt durch ein gleiches Produkt zu ersetzen oder die Kaufsumme ganz oder teilweise zurückzuzahlen. In diesem Fall erhalten Sie ein Ersatzprodukt oder eine Rückzahlung im Werte von 100% der Kaufsumme im Falle eines Defektes bis zu 1 Jahr nach Kauf oder Lieferung, oder Sie bekommen ein Ersatzprodukt im Werte von 50% der Kaufsumme oder eine Rückzahlung im Werte von 50 % im Falle eines Defektes im zweiten Jahr.

• Von der Garantie ausgeschlossen sind:

- alle direkten oder indirekten Schäden, die nach Lieferung am Gerät und durch das Gerät verursacht werden (z.B. Oxidation, Stöße, Fall, Staub, Schmutz, Feuchtigkeit, ...), sowie auch der Inhalt (z.B. Datenverlust), Entschädigung für eventuellen Gewinnausfall.
- Verbrauchsgüter, Teile oder Zubehörteile, die regelmäßig ausgewechselt werden, wie z.B. Batterien, Lampen, Gummiteile, Treibriemen, usw. (unbeschränkte Liste).
- Schäden verursacht durch Brandschaden, Wasserschaden, Blitz, Unfälle, Naturkatastrophen, usw.
- Schäden verursacht durch absichtliche, nachlässige oder unsachgemäße Anwendung, schlechte Wartung, zweckentfremdete Anwendung oder Nichtbeachtung von Benutzerhinweisen in der Bedienungsanleitung.
- Schäden infolge einer kommerziellen, professionellen oder kollektiven Anwendung des Gerätes (bei gewerblicher Anwendung wird die Garantieperiode auf 6 Monate zurückgeführt).
- Schäden verursacht durch eine unsachgemäße Verpackung und unsachgemäßen Transport des Gerätes.
- alle Schäden verursacht durch unautorisierte Änderungen, Reparaturen oder Modifikationen, die von einem Dritten ohne Erlaubnis von Velleman® vorgenommen werden.
- Im Fall einer Reparatur, wenden Sie sich an Ihren Velleman®-Verteiler. Legen Sie das Produkt ordnungsgemäß verpackt (vorzugsweise die Originalverpackung) und mit dem Original-Kaufbeleg vor. Fügen Sie eine deutliche Fehlerbeschreibung hinzu.
- Hinweis: Um Kosten und Zeit zu sparen, lesen Sie die Bedienungsanleitung nochmals und überprüfen Sie, ob es keinen auf der Hand liegenden Grund gibt, ehe Sie das Gerät zur Reparatur zurückschicken. Stellt sich bei der Überprüfung des Gerätes heraus, dass kein Geräteschaden vorliegt, könnte dem Kunden eine Untersuchungspauschale berechnet.
- Für Reparaturen nach Ablauf der Garantiefrist werden Transportkosten berechnet.
- Jede kommerzielle Garantie lässt diese Rechte unberührt.

Die oben stehende Aufzählung kann eventuell angepasst werden gemäß der Art des Produktes (siehe Bedienungsanleitung des Gerätes).