

PT

RU

DE

PL

IT

Quick Start Guide

Check out behringer.com for expanded Owner Manuals

NL



GR

EUROPORT EPA150

Ultra-Compact 150-Watt 5-Channel Portable PA System
with Digital Effects and FBQ Feedback Detection

SE

DK

FI

PT

PT Instruções de Segurança Importantes



Aviso!

Terminais marcados com o símbolo carregam corrente elétrica de magnitude suficiente para constituir um risco de choque elétrico. Use apenas cabos de alto-falantes comercialmente disponíveis de alta qualidade com plugues TS de ¼" pré-instalados. Todas as outras instalações e modificações devem ser efetuadas por pessoas qualificadas.



Este símbolo, onde quer que o encontre, alerta-o para a leitura das instruções de manuseamento que acompanham o equipamento. Por favor leia o manual de instruções.



Atenção

De forma a diminuir o risco de choque elétrico, não remover a cobertura (ou a secção de trás). Não existem peças substituíveis por parte do utilizador no seu interior. Para esse efeito recorrer a um técnico qualificado.



Atenção

Para reduzir o risco de incêndios ou choques elétricos o aparelho não deve ser exposto à chuva nem à humidade. Além disso, não deve ser sujeito a salpicos, nem devem ser colocados em cima do aparelho objectos contendo líquidos, tais como jarras.



Atenção

Estas instruções de operação devem ser utilizadas, em exclusivo, por técnicos de assistência qualificados. Para evitar choques elétricos não proceda a reparações ou intervenções, que não as indicadas nas instruções de operação, salvo se possuir as qualificações necessárias. Para evitar choques elétricos não proceda a reparações ou intervenções, que não as indicadas nas instruções de operação. Só o deverá fazer se possuir as qualificações necessárias.

1. Leia estas instruções.
2. Guarde estas instruções.
3. Preste atenção a todos os avisos.
4. Siga todas as instruções.
5. Não utilize este dispositivo perto de água.
6. Limpe apenas com um pano seco.
7. Não obstrua as entradas de ventilação. Instale de acordo com as instruções do fabricante.
8. Não instale perto de quaisquer fontes de calor tais como radiadores, bocas de ar quente, fogões de sala ou outros aparelhos (incluindo amplificadores) que produzam calor.

9. Não anule o objectivo de segurança das fichas polarizadas ou do tipo de ligação à terra. Uma ficha polarizada dispõe de duas palhetas sendo uma mais larga do que a outra. Uma ficha do tipo ligação à terra dispõe de duas palhetas e um terceiro dente de ligação à terra. A palheta larga ou o terceiro dente são fornecidos para sua segurança. Se a ficha fornecida não encaixar na sua tomada, consulte um electricista para a substituição da tomada obsoleta.

10. Proteja o cabo de alimentação de pisadelas ou apertos, especialmente nas fichas, extensões, e no local de saída da unidade. Certifique-se de que o cabo eléctrico está protegido. Verifique particularmente nas fichas, nos receptáculos e no ponto em que o cabo sai do aparelho.

11. O aparelho tem de estar sempre conectado à rede eléctrica com o condutor de protecção intacto.

12. Se utilizar uma ficha de rede principal ou uma tomada de aparelhos para desligar a unidade de funcionamento, esta deve estar sempre acessível.

13. Utilize apenas ligações/acessórios especificados pelo fabricante.



14. Utilize apenas com o carrinho, estrutura, tripé, suporte, ou mesa especificados pelo fabricante ou vendidos com o dispositivo. Quando utilizar um carrinho, tenha cuidado ao

mover o conjunto carrinho/dispositivo para evitar danos provocados pela terpidação.

15. Desligue este dispositivo durante as trovoadas ou quando não for utilizado durante longos períodos de tempo.

16. Qualquer tipo de reparação deve ser sempre efectuado por pessoal qualificado. É necessária uma reparação sempre que a unidade tiver sido de alguma forma danificada, como por exemplo: no caso do cabo de alimentação ou ficha se encontrarem danificados; na eventualidade de líquido ter sido derramado ou objectos terem caído para dentro do dispositivo; no caso da unidade ter estado exposta à chuva ou à humidade; se esta não funcionar normalmente, ou se tiver caído.



17. Correcta eliminação deste produto: este símbolo indica que o produto não deve ser eliminado juntamente com os resíduos domésticos, segundo a Directiva REEE (2002/96/CE) e a legislação nacional. Este produto deverá

ser levado para um centro de recolha licenciado para a reciclagem de resíduos de equipamentos eléctricos e electrónicos (EEE). O tratamento incorrecto deste tipo de resíduos pode ter um eventual impacto negativo no ambiente e na saúde humana devido a substâncias potencialmente perigosas que estão geralmente associadas aos EEE. Ao mesmo tempo, a sua colaboração para a eliminação correcta deste produto irá contribuir para a utilização eficiente dos recursos naturais. Para mais informação acerca dos locais onde poderá deixar o seu

equipamento usado para reciclagem, é favor contactar os serviços municipais locais, a entidade de gestão de resíduos ou os serviços de recolha de resíduos domésticos.

Legal Renunciante

As especificações técnicas e a aparência estão sujeitas a mudança sem aviso prévio. As informações contidas aqui estão corretas no momento de sua impressão. Todas as marcas registradas são propriedade dos seus respectivos proprietários. MUSIC Group não se responsabiliza por qualquer perda que possa ter sido sofrida por qualquer pessoa que acredite tanto completa quanto parcialmente em qualquer descrição, foto ou afirmação aqui contida. Cores e especificações podem variar um pouco do produto. Os produtos da BEHRINGER são vendidos através de distribuidores autorizados apenas. Distribuidores e revendedores não são agentes da MUSIC Group e não têm autoridade alguma para obrigar a MUSIC Group a qualquer tarefa ou representação expressa ou implícita. Este manual tem direitos autorais. Parte alguma deste manual pode ser reproduzida ou transmitida de qualquer forma ou meio, eletrônico ou mecânico, incluindo fotocópia e gravação de qualquer tipo, para qualquer intenção, sem a permissão escrita expressa de Red Chip Company Ltd.

TODOS DIREITOS RESERVADOS.
© 2010 Red Chip Company Ltd.
Trident Chambers, Wickhams Cay, P.O. Box 146,
Road Town, Tortola, Ilhas Virgens Britânicas

Garantia Limitada

§ 1 Garantia

1 A presente garantia limitada é válida somente se você comprou o produto de um distribuidor autorizado BEHRINGER no país de compra. Uma lista de distribuidores autorizados pode ser achada no website da BEHRINGER behringer.com em "Where to Buy", ou você pode entrar em contato com o escritório da BEHRINGER mais próxima de você.

2 A MUSIC Group* garante que os componentes mecânicos e eletrônicos deste produto estão livres de defeitos em material e mão-de-obra se usado sob circunstâncias de funcionamento normais por um período de um (1) ano da data original de compra (veja os Termos de Garantia Limitada no § 4 abaixo), a menos que um período de garantia mínimo mais longo tenha sido compulsório por leis locais aplicáveis. Se o produto não mostra defeito algum dentro do período de garantia especificado e que esse defeito não está excluído sob o § 4, a MUSIC Group, em sua discricção, substituirá ou reparará o produto usando o produto apropriado ou as peças novas ou recondiçionadas. Caso a MUSIC Group decida substituir o produto inteiro, esta garantia limitada aplicar-se-á ao produto reposto para o período de garantia inicial restante, isto é, um (1) ano (ou período de garantia mínimo de outra maneira aplicável) da data da compra do produto original.

3 Sob a validação da solicitação de garantia, o produto reparado ou reposto será devolvido ao usuário com o frete pago antecipadamente pela MUSIC Group.

4 Solicitações de garantia outra que aquelas indicadas acima estão expressamente excluídas.

FAVOR RETER SUA NOTA FISCAL. ELA É A SUA PROVA DE COMPRA DANDO COBERTURA À SUA GARANTIA LIMITADA. ESTA GARANTIA LIMITADA É NULA SEM TAL PROVA DE COMPRA.

§ 2 Registro online

Favor lembrar-se de registrar seu equipamento da BEHRINGER logo após sua compra em behringer.com em "Support" e leia, por gentileza, os termos e condições de nossa garantia limitada. Registrando sua compra e equipamento conosco, ajuda-nos a processar suas solicitações de reparo mais rápida e eficientemente. Obrigado pela sua cooperação!

§ 3 Autorização para o retorno do material

1 Para obter o serviço de garantia, favor contatar o varejista de quem o equipamento foi comprado. Se seu fornecedor BEHRINGER não estiver situado nas suas proximidades, você pode contatar o distribuidor de BEHRINGER para seu país alistado sob "Support" em behringer.com. Se seu país não está listado, você pode contatar o Serviço de Atendimento ao Consumidor BEHRINGER, cujos detalhes podem igualmente ser encontrados sob "Support" em behringer.com. Alternativamente, favor enviar uma solicitação de garantia online em behringer.com ANTES de retornar o produto. Todos os inquéritos devem ser acompanhados de uma descrição do problema e do número de série do produto. Após ter verificado a elegibilidade da garantia do produto com a nota fiscal original, a MUSIC Group emitirá, então, um número de Autorização de Retorno de Materiais ("RMA").

2 Subseqüentemente, o produto deve ser retornado em sua caixa de transporte original, juntamente com o número de Autorização de Retorno de Materiais ao endereço indicado pela MUSIC Group.

3 Os envios sem frete pago antecipadamente não serão aceitos.

§ 4 Exclussões de Garantia

1 A presente garantia limitada não cobre as peças consumíveis que incluem, mas não estão limitadas a estas, os fusíveis e as baterias. Onde aplicável, a MUSIC Group garante que as válvulas ou os medidores contidos no produto estão livres de defeitos em material e mão-de-obra por um período de noventa (90) dias a partir da data da compra.

2 Esta garantia limitada não cobre o produto caso este tenha sido eletrônico ou mecanicamente modificado de qualquer forma. Se o produto precisar ser modificado ou adaptado para cumprir com os padrões técnicos e de segurança aplicáveis em um nível nacional ou local, em qualquer país que não seja o país em que o produto foi originalmente desenvolvido e manufaturado, esta modificação/adaptação não deverá ser considerada um defeito em materiais ou mão-de-obra. Esta garantia limitada não cobre qualquer uma dessas modificações/adaptações, mesmo que estas tenham sido feitas apropriadamente ou não. Nos termos da presente garantia limitada, MUSIC Group não deverá ser responsabilizada por qualquer custo resultado de tais modificações/adaptações.

3 A presente garantia limitada cobre apenas o hardware do produto. Não cobre assistência técnica para o uso de hardware ou software e não cobre qualquer produto de software contido ou não no produto. Qualquer software é fornecido "COMO FOR" a não ser que expressamente fornecido com a garantia limitada do software.

4 A presente garantia limitada torna-se inválida caso o número de série aplicado em fábrica tenha sido alterado ou removido do produto.

5 Trabalho de manutenção/reparo gratuito está expressamente excluído da presente garantia limitada, especialmente, se causado por manejo impróprio por parte do usuário. Isto também se aplica a defeitos causados por desgastes devido a uso, especialmente, de botões deslizantes, potenciômetros, chaves/botões, cordas de guitarra, luzes e partes similares.

6 Danos/defeitos causados pelas seguintes condições não estão cobertas pela presente garantia limitada:

- manejo impróprio, negligência ou falha de operação da unidade conforme as instruções dadas nos manuais do usuário ou de serviço BEHRINGER;
- conexão ou operação da unidade que, de qualquer forma, não siga as conformidades dos regulamentos técnicos e de segurança aplicados no país onde o produto é usado;
- danos/defeitos causados por ações divinas/naturais (acidente, incêndio, enchente, etc.) ou qualquer outra condição que está além do controle da MUSIC Group.

7 Qualquer reparo ou abertura da unidade feito por pessoas não autorizadas (usuário incluso) anulará validade legal da presente garanti limitada.

8 Se uma inspeção do produto realizada pela MUSIC Group mostrar que o defeito em questão não é coberto pela garantia limitada, os custos da inspeção deverão ser pagos pelo cliente/comprador.

9 Produtos que não cumprem com os termos desta garantia limitada serão consertados sob despesa do comprador. MUSIC Group ou seu centro de serviço autorizado informará o comprador de tal circunstância. Caso o comprador falte em enviar um pedido de reparo por escrito dentro de 6 semanas após a notificação, MUSIC Group devolverá a unidade com pagamento na entrega com uma fatura separada para o frete e embalagem. Tais custos também estarão inclusos em faturas separadas quando o comprador tiver enviado o pedido de reparo por escrito.

10 Fornecedores autorizados BEHRINGER não vendem produtos novos diretamente em leilões online. Compras feitas através de leilões online estão sob os cuidados do comprador. Confirmações e recibos de compra de leilões online não são aceitos para verificação de garantia e a MUSIC Group não consertará ou trocará qualquer produto comprado através de leilões online.

§ 5 Transferência de Garantia

A presente garantia limitada é estendida exclusivamente ao comprador original (cliente de um distribuidor autorizado) e não é transferível a qualquer um que possa subseqüentemente comprar este produto. Nenhuma outra pessoa (distribuidor, etc.) deverá ser intitulada a dar alguma promessa de garantia em nome da MUSIC Group.

§ 6 Processo de indenização

Sujeita somente à operação de leis obrigatórias de aplicação local, a MUSIC Group não terá qualquer obrigação financeira ao comprador pela presente garantia por qualquer perda consecutiva ou indireta ou danos de qualquer espécie. De forma alguma deve a obrigação financeira da MUSIC Group sob a presente garantia exceder o valor total da fatura do produto.

§ 7 Limitação de responsabilidade legal

A presente garantia limitada é a garantia completa e exclusiva entre você e a MUSIC Group. Ela substitui todas as outras comunicações escritas ou faladas relacionadas a este produto. A MUSIC Group não oferece outras garantias a este produto.

§ 8 Direitos de outra garantia e lei nacional

1 A presente garantia limitada não exclui ou limita os direitos legais do comprador como um consumidor de nenhuma forma.

2 Os regulamentos da garantia limitada aqui mencionados são aplicados ao menos que os mesmos constituam uma infração às leis obrigatórias de aplicação local.

3 Esta garantia não diminui as obrigações do vendedor no que concerne a qualquer falta de conformidade ao produto ou qualquer defeito escondido.

§ 9 Emenda

As condições de serviço de garantia estão sujeitas a mudança sem aviso prévio. Para os últimos termos e condições e informações adicionais com respeito à garantia limitada da MUSIC Group, favor consultar os detalhes completos online em behringer.com.

* MUSIC Group Macao Commercial Offshore Limitada de Rue de Pequim No. 202-A, Centro Financeiro de Macau 9/J, Macau, incluindo todo MUSIC Group companhias

RU Важные указания по технике безопасности



Предупреждение

Входы и выходы, обозначенные символом, находятся под напряжением, которое способно привести к поражению электрическим током. Используйте только качественный серийный акустический кабель с готовым ¼" TS-штекером. Другие работы по установке или модификации оборудования должен выполнять только квалифицированный персонал.



Этот символ указывает на важную информацию в сопроводительной документации, касающуюся эксплуатации и обслуживания устройства. Пожалуйста, ознакомьтесь с инструкцией по эксплуатации.



Внимание

Во избежание поражения электрическим током запрещено снимать крышку или заднюю панель устройства. Внутри устройства нет элементов, которые пользователь может отремонтировать самостоятельно. Ремонтные работы должны выполняться только квалифицированным персоналом.



Внимание

Во избежание возникновения пожара или поражения электрическим током необходимо защищать устройство от воздействия дождя или влаги, а также от попадания внутрь капель воды или других жидкостей. Не ставьте на устройство заполненные жидкостью сосуды, например, вазы.



Внимание

Все сервисные указания предназначены исключительно для квалифицированного персонала. Во избежание поражения электрическим током не выполняйте ремонтных работ, не описанных в инструкции по эксплуатации. Ремонтные работы должны выполняться только квалифицированными специалистами.

1. Прочтите эти указания.
2. Сохраните эти указания.
3. Придерживайтесь этих указаний.
4. Соблюдайте все указания по эксплуатации.
5. Не пользуйтесь устройством в непосредственной близости от воды.
6. Протирайте устройство только сухой тряпкой.
7. Не загромождайте вентиляционные отверстия. При установке устройства руководствуйтесь указаниями фирмы-производителя.

8. Не устанавливайте устройство вблизи источников тепла, таких как радиаторы, плиты и другие излучающие тепло приборы (в том числе усилители).
9. Ни в коем случае не удаляйте предохранительное устройство с двухполюсных или заземленных штекеров. Двухполюсный штекер имеет два контакта различной ширины. Заземленный штекер имеет два сетевых контакта и дополнительный контакт заземления. Широкий контакт или дополнительный контакт заземления служат для Вашей безопасности. Если поставляемый формат штекера не соответствует формату Вашей розетки, попросите электрика заменить розетку.

10. Прокладывайте сетевую кабель так, чтобы на него нельзя было наступить, чтобы он не соприкасался с острыми углами и не мог быть поврежден. Обратите особое внимание на то, чтобы удлинительный кабель, участки рядом с вилкой и место крепления сетевого кабеля к устройству были хорошо защищены.

11. Устройство должно быть подключено к электросети через сетевую розетку с исправным заземлением.

12. Если сетевая вилка или штепсельная розетка устройства служат для отключения устройства от сети, они должны быть легко доступными.

13. Используйте только рекомендованные производителем дополнительные устройства и принадлежности.



14. Пользуйтесь только стойками, штативами, тележками, креплениями или подставками, рекомендованными изготовителем или входящими в комплект поставки устройства. Если для перемещения устройства используется тележка, будьте осторожны чтобы не споткнуться и не получить травму.

поставки устройства. Если для перемещения устройства используется тележка, будьте осторожны чтобы не споткнуться и не получить травму.

15. Отключайте устройство от сети во время грозы или при длительных перерывах в эксплуатации.

16. Поручайте выполнение всех работ по ремонту устройства только квалифицированному сервисному персоналу. Ремонт требуется при повреждении устройства (например, при повреждении штекера или сетевого кабеля), если внутрь устройства попали посторонние предметы или жидкость, если устройство находилось под дождем или во влажной среде, если устройство упало на пол или плохо работает.



17. Правильная утилизация устройства: Этот символ указывает на то, что устройство должно быть утилизировано отдельно от бытовых отходов, в соответствии с Директивой WEEE (2002/96/EC)

и национальным законодательством вашего государства. Это устройство должен быть передано на авторизованный сборочный пункт для

утилизации отходов электрического и электронного оборудования (ЭЭО). Неправильное обращение с такого рода отходами может оказать негативное воздействие на окружающую среду и здоровье человека из-за потенциально опасных веществ, которые обычно имеются в ЭЭО. В то же время, ваше содействие правильной утилизации данного продукта способствует эффективному использованию природных ресурсов. Для получения более подробной информации о том, где можно утилизировать вышедшее из использования оборудование, пожалуйста, свяжитесь с местными органами управления, уполномоченным органом по сбору мусора или службой сбора бытовых отходов.

Законное опровержение

Технические данные и внешний вид устройства могут изменяться без предварительного уведомления. Информация, указанная в данной инструкции, является верной на момент сдачи документа в печать. Все торговые марки являются собственностью их соответствующих владельцев. Компания MUSIC Group не несет ответственности за ущерб, нанесенный кому-либо из-за формулировки, изображений или утверждений, приведенных в данном документе. Цвета и технические характеристики изделия могут незначительно отличаться. Продукция компании BEHRINGER продается только у авторизованных дилеров. Дистрибьюторы и дилеры не являются агентами компании MUSIC Group и не уполномочены связывать компанию MUSIC Group прямыми или подразумеваемыми гарантиями или поручительствами. Данная инструкция защищена законом об авторском праве. Частичное или полное копирование настоящей инструкции в любом виде и любым способом, как механическими, так и электронными средствами, включая ксерокопирование и запись независимо от цели таких действий, допускается только с письменного согласия Red Chip Company Ltd.

АВТОРСКИЕ ПРАВА ЗАЩИЩЕНЫ.

© 2010 Red Chip Company Ltd.
Trident Chambers, Wickhams Cay, P.O. Box 146,
Road Town, Tortola, British Virgin Islands

Ограниченная гарантия

§ 1 Гарантия

- 1 Настоящая гарантия действительна только в случае покупки продукции BEHRINGER у авторизованного дилера в стране, где куплен товар. Список авторизованных дилеров можно найти на сайте BEHRINGER: behringer.com на странице "Где купить" (Where to Buy) или узнать в ближайшем офисе компании BEHRINGER.

- 2 Компания MUSIC Group* предоставляет гарантию на все механические и электронные детали устройства при условии надлежащего использования сроком на один (1) год со дня покупки (см. положения § 4 настоящей Гарантии), если по действующему местному законодательству не предусмотрен более длительный гарантийный срок. Если в течение гарантийного срока будут обнаружены неисправности, возникшие по причинам, не указанным в § 4, компания MUSIC Group либо заменит устройство новым, либо отремонтирует его по своему усмотрению с помощью новых или отремонтированных деталей. Если компания MUSIC Group решит заменить продукт новым, срок гарантии на новый товар останется без изменений, т.е. один (1) год (либо иной минимальный установленный гарантийный период) со дня покупки первого изделия.

- 3 При обоснованных гарантийных требованиях отремонтированный или замененный товар будет возвращен пользователю за счет компании MUSIC Group.

- 4 Иные гарантийные услуги не оказываются. ПОЖАЛУЙСТА, СОХРАНИТЕ ТОВАРНЫЙ ЧЕК. ОН ЯВЛЯЕТСЯ ДОКАЗАТЕЛЬСТВОМ ГАРАНТИЙНОЙ ПОКУПКИ. БЕЗ ЧЕКА ДАННАЯ ГАРАНТИЯ НЕДЕЙСТВИТЕЛЬНА.

§ 2 Регистрация онлайн

Не забудьте зарегистрировать Ваше новое устройство BEHRINGER на странице "Поддержка" (Support) на сайте behringer.com сразу после покупки, а также, пожалуйста, внимательно прочтите гарантийные условия. Регистрация покупки и прибора на нашем сайте поможет облегчить процедуру оформления гарантийного случая. Благодарим Вас за сотрудничество!

§ 3 Разрешения на возврат материалов

- 1 Для получения гарантийного обслуживания свяжитесь с продавцом, у которого Вы приобрели данное устройство. Если в Вашем регионе нет дилера BEHRINGER, Вы можете обратиться к дистрибьютору компании BEHRINGER по стране (см. список стран на странице "Поддержка" (Support)) по адресу behringer.com. Если Вашей страны нет в списке, Вы можете попытаться решить проблему с помощью Службы поддержки BEHRINGER на странице "Поддержка" (Support) по адресу behringer.com. В противном случае, ПРЕЖДЕ ЧЕМ возвращать товар, направьте, пожалуйста, свою претензию по гарантии через Интернет по адресу behringer.com. Все запросы должны сопровождаться описанием неисправности с указанием серийного номера товара. После проверки действительности гарантии на товар на основании товарного чека компания MUSIC Group присваивает Номер разрешения на возврат (RMA).

- 2 После этого изделие должно быть отправлено в оригинальной заводской упаковке с указанием номера разрешения на возврат по адресу, указанному компанией MUSIC Group.

- 3 Письма, подлежащие оплате получателем, не принимаются.

§ 4 Исключения по гарантии

- 1 Настоящая гарантия не распространяется на расходные материалы, включая, помимо прочего, предохранители и батареи. В соответствующих случаях компания MUSIC Group предоставляет гарантию на материал и рабочее состояние ламп и измерительных приборов в компоновке устройства сроком на девяносто (90) дней с даты покупки.
- 2 Данная гарантия не распространяется на случаи модификации электронных или механических деталей устройства. Если требуется изменение конструкции изделия для обеспечения соответствия государственным или локальным стандартам, в любой стране, не являющейся страной, для которой данное изделие было разработано и произведено,

это не будет считаться неисправностью или дефектом. Данная гарантия не распространяется на изменения/улучшения такого характера, независимо от правильности их осуществления. Согласно условиям данной гарантии, компания MUSIC Group не несет материальной ответственности за подобные изменения/улучшения.

- 3 Данная гарантия распространяется только на аппаратное обеспечение устройства. Она не распространяется ни на техническую поддержку в целях эксплуатации аппаратного или программного обеспечения, ни на программные продукты, независимо от того, входят ли они в комплект поставки устройства. Любое подобное программное обеспечение поставляется "КАК ЕСТЬ", если иное не оговаривается в гарантии прилагаемого программного обеспечения.

- 4 Если заводской номер изделия изменен или удален, данная гарантия считается недействительной.

- 5 Данная гарантия не распространяется на ремонт/обслуживание изделий, если неисправности возникли ввиду ненадлежащего использования изделия. Это также относится и к неисправностям, связанным с обычным износом быстроизнашивающихся деталей, в частности фейдеров, кросс-фейдеров, потенциометров, кнопок/клавиш, гитарных струн, осветительных приборов и иных аналогичных компонентов.

- 6 Гарантия не распространяется на повреждения/дефекты, возникшие при следующих обстоятельствах:

- ненадлежащее использование, небрежное обращение с изделием или несоблюдение положений и правил инструкций по эксплуатации или техническому обслуживанию продукции BEHRINGER;
- нарушение принятых в стране использования товара правил техники безопасности при подключении или эксплуатации;
- повреждения/дефекты, полученные в результате действия непреодолимой силы (несчастный случай, пожар, наводнение и др.) либо по другой причине, не зависящей от компании MUSIC Group.

- 7 Любой неавторизованный ремонт или вскрытие прибора посторонними лицами, включая пользователя, будет означать отмену гарантийных обязательств.

- 8 Если после обследования изделия специалистами MUSIC Group окажется, что гарантия на дефект не распространяется, клиент обязан оплатить услуги по проверке изделия.

- 9 Изделия, на которые гарантия не распространяется, ремонтируются исключительно за счёт покупателя. Компания MUSIC Group или ее авторизованный сервисный центр проинформирует покупателя при возникновении таких обстоятельств. Если покупатель не оплатит заказ в течение 6 недель после уведомления, компания MUSIC Group возвратит изделие наложенным платежом с отдельным счетом за доставку и упаковку. Если покупатель направил письменный заказ на ремонт, такие затраты также включаются в отдельный платёж.

- 10 Авторизованные дилеры продукции BEHRINGER не продают новые товары с интерактивных аукционов. Товары на интерактивном аукционе продаются "под ответственность покупателя". Товарные чеки и документы, подтверждающие покупку на интерактивном аукционе, не считаются обоснованием для действия гарантии, и компания MUSIC Group не будет осуществлять ремонт либо замену товара, приобретенного через интерактивный аукцион.

§ 5 Передача гарантии

Данная гарантия распространяется исключительно на первоначального покупателя (клиента авторизованного розничного дилера) и не подлежит передаче другим лицам, приобретающим у такого покупателя данный товар. Другие лица (розничные дилеры и т.д.) не могут принимать на себя гарантийные обязательства от имени компании MUSIC Group.

§ 6 Требование о возмещении ущерба

Компания MUSIC Group не несет ответственность перед покупателем по настоящей гарантии в отношении каких-либо косвенных убытков или ущерба, если иное не предусмотрено действующим местным законодательством. В любом случае, размер обязательств компании MUSIC Group по данной гарантии не может превышать фактурную стоимость изделия.

§ 7 Ограничение ответственности

Положения данной гарантии являются окончательными и распространяются исключительно на покупателя и компанию MUSIC Group. Они отменяют все письменные и устные договоренности, касающиеся данного товара. Компания MUSIC Group не предоставляет иных гарантий к данному изделию.

§ 8 Другие гарантийные права и внутригосударственное право

- 1 Данная гарантия не отменяет и не ограничивает законные права покупателя.

- 2 Положения гарантии, содержащиеся в данном документе, действительны в том случае, если они не противоречат действующему местному законодательству.

- 3 Данная гарантия не отменяет обязательства продавца в отношении несоответствия либо скрытых дефектов товара.

§ 9 Внесение изменений и дополнений

Условия гарантийного обслуживания могут изменяться без предварительного уведомления. Последняя редакция гарантийных условий, а также дополнительная информация о гарантии, предоставляемой компанией MUSIC Group, доступна на сайте behringer.com.

* MUSIC Group Macao Commercial Offshore Limited of Rue de Pequin No. 202-A, Macau Finance Centre 9/J, Macau, включая все компании MUSIC Group

DE Wichtige Sicherheitshinweise



Vorsicht
Die mit dem Symbol markierten Anschlüsse führen so viel Spannung, dass die Gefahr eines Stromschlags besteht. Verwenden Sie nur hochwertige, im Handel erhältliche Lautsprecherkabel mit vorinstallierten 6,3 mm TS-Steckern. Alle anderen Installationen oder Modifikationen sollten nur von qualifiziertem Fachpersonal ausgeführt werden.

Achtung
Um eine Gefährdung durch Stromschlag auszuschließen, darf die Geräteabdeckung bzw. Geräterückwand nicht abgenommen werden. Im Innern des Geräts befinden sich keine vom Benutzer reparierbaren Teile. Reparaturarbeiten dürfen nur von qualifiziertem Personal ausgeführt werden.

Achtung
Um eine Gefährdung durch Feuer bzw. Stromschlag auszuschließen, darf dieses Gerät weder Regen oder Feuchtigkeit ausgesetzt werden noch sollten Spritzwasser oder tropfende Flüssigkeiten in das Gerät gelangen können. Stellen Sie keine mit Flüssigkeit gefüllten Gegenstände, wie z. B. Vasen, auf das Gerät.

Achtung
Die Service-Hinweise sind nur durch qualifiziertes Personal zu befolgen. Um eine Gefährdung durch Stromschlag zu vermeiden, führen Sie bitte keinerlei Reparaturen an dem Gerät durch, die nicht in der Bedienungsanleitung beschrieben sind. Reparaturen sind nur von qualifiziertem Fachpersonal durchzuführen.

1. Lesen Sie diese Hinweise.
2. Bewahren Sie diese Hinweise auf.
3. Beachten Sie alle Warnhinweise.
4. Befolgen Sie alle Bedienungshinweise.
5. Betreiben Sie das Gerät nicht in der Nähe von Wasser.
6. Reinigen Sie das Gerät mit einem trockenen Tuch.
7. Blockieren Sie nicht die Belüftungsschlitze. Beachten Sie beim Einbau des Gerätes die Herstellerhinweise.
8. Stellen Sie das Gerät nicht in der Nähe von Wärmequellen auf. Solche Wärmequellen sind z. B. Heizkörper, Herde oder andere Wärme erzeugende Geräte (auch Verstärker).
9. Entfernen Sie in keinem Fall die Sicherheitsvorrichtung von Zweipol- oder geerdeten Steckern. Ein Zweipolstecker hat zwei unterschiedlich breite Steckkontakte. Ein geerdeter Stecker hat zwei Steckkontakte und einen dritten Erdungskontakt. Der breitere Steckkontakt oder der zusätzliche Erdungskontakt dient Ihrer Sicherheit. Falls das

mitgelieferte Steckerformat nicht zu Ihrer Steckdose passt, wenden Sie sich bitte an einen Elektriker, damit die Steckdose entsprechend ausgetauscht wird.

10. Verlegen Sie das Netzkabel so, dass es vor Tritten und scharfen Kanten geschützt ist und nicht beschädigt werden kann. Achten Sie bitte insbesondere im Bereich der Stecker, Verlängerungskabel und an der Stelle, an der das Netzkabel das Gerät verlässt, auf ausreichenden Schutz.

11. Das Gerät muss jederzeit mit intaktem Schutzleiter an das Stromnetz angeschlossen sein.

12. Sollte der Hauptnetzstecker oder eine Gerätesteckdose die Funktionseinheit zum Abschalten sein, muss diese immer zugänglich sein.

13. Verwenden Sie nur Zusatzgeräte/Zubehörteile, die laut Hersteller geeignet sind.



14. Verwenden Sie nur Wagen, Standvorrichtungen, Stative, Halter oder Tische, die vom Hersteller benannt oder im Lieferumfang des Geräts enthalten sind. Falls Sie einen Wagen

benutzen, seien Sie vorsichtig beim Bewegen der Wagen-Gerätkombination, um Verletzungen durch Stolpern zu vermeiden.

15. Ziehen Sie den Netzstecker bei Gewitter oder wenn Sie das Gerät längere Zeit nicht benutzen.

16. Lassen Sie alle Wartungsarbeiten nur von qualifiziertem Service-Personal ausführen. Eine Wartung ist notwendig, wenn das Gerät in irgendeiner Weise beschädigt wurde (z. B. Beschädigung des Netzkabels oder Steckers), Gegenstände oder Flüssigkeit in das Geräteinnere gelangt sind, das Gerät Regen oder Feuchtigkeit ausgesetzt wurde, das Gerät nicht ordnungsgemäß funktioniert oder auf den Boden gefallen ist.



17. Korrekte Entsorgung dieses Produkts: Dieses Symbol weist darauf hin, das Produkt entsprechend der WEEE Richtlinie (2002/96/EC) und der jeweiligen nationalen Gesetze nicht zusammen mit Ihren

Haushaltsabfällen zu entsorgen. Dieses Produkt sollte bei einer autorisierten Sammelstelle für Recycling elektrischer und elektronischer Geräte (EEE) abgegeben werden. Wegen bedenklicher Substanzen, die generell mit elektrischen und elektronischen Geräten in Verbindung stehen, könnte eine unsachgemäße Behandlung dieser Abfallart eine negative Auswirkung auf Umwelt und Gesundheit haben. Gleichzeitig gewährleistet Ihr Beitrag zur richtigen Entsorgung dieses Produkts die effektive Nutzung natürlicher Ressourcen. Für weitere Informationen zur Entsorgung Ihrer Geräte bei einer Recycling-Stelle nehmen Sie bitte Kontakt zum zuständigen städtischen Büro, Entsorgungsamt oder zu Ihrem Haushaltsabfallsorger auf.

Zugelassener Verzicht

Technische Daten und Erscheinungsbild können unangekündigt geändert werden. Alle hier enthaltenen Angaben sind zum Zeitpunkt der Drucklegung korrekt. Alle Warenzeichen sind das Eigentum ihrer jeweiligen Besitzer. MUSIC Group übernimmt keine Haftung für Verluste, die Personen entstehen, die sich ganz oder teilweise auf hier enthaltene Beschreibungen, Fotos oder Aussagen verlassen. Abgebildete Farben und Spezifikationen können geringfügig vom Produkt abweichen. BEHRINGER Produkte werden nur über autorisierte Fachhändler verkauft. Die Vertriebspartner und Händler sind keine Vertreter von MUSIC Group und sind nicht berechtigt, MUSIC Group durch ausdrückliche oder stillschweigende Handlungen oder Repräsentanzen zu verpflichten. Diese Bedienungsanleitung ist urheberrechtlich geschützt. Kein Teil dieses Handbuchs darf in irgendeiner Form oder mit irgendwelchen Mitteln elektronisch oder mechanisch, inklusive Fotokopie oder Aufnahme, zu irgendeinem Zweck ohne die schriftliche Zustimmung der Firma Red Chip Company Ltd. vervielfältigt oder übertragen werden.

ALLE RECHTE VORBEHALTEN.
© 2010 Red Chip Company Ltd.
Trident Chambers, Wickhams Cay, P.O. Box 146,
Road Town, Tortola, British Virgin Islands

Eingeschränkte Garantie

§ 1 Garantie

1 Diese eingeschränkte Garantie ist nur gültig, wenn Sie das Produkt von einem autorisierten BEHRINGER Händler im Einkaufsland erworben haben. Eine Liste mit autorisierten Händlern finden Sie auf BEHRINGERS Website behringer.com unter „Where to Buy“ oder Sie kontaktieren eine BEHRINGER Niederlassung in Ihrer Nähe.

2 MUSIC Group* garantiert für den Zeitraum eines (1) Jahres ab Datum des Erstkaufs, sofern keine längere Mindestgaranzzeit von geltenden örtlichen Gesetzen gefordert ist, dass die mechanischen und elektronischen Bauteile des Gerätes frei von Material- und Verarbeitungsfehlern sind, wenn das Gerät unter normalen Betriebsbedingungen eingesetzt wird (siehe Bedingungen der eingeschränkten Garantie in § 4 unten). Wenn das Produkt während der festgelegten Garanzzeit einen Defekt aufweist und dieser Defekt nicht unter § 4 ausgeschlossen ist, wird MUSIC Group nach ihrem Ermessen das Produkt mittels geeigneter neuer oder aufbereiteter Produkte oder Bauteile entweder ersetzen oder reparieren. Sollte MUSIC Group sich entschließen, das Produkt komplett zu ersetzen, wird diese eingeschränkte Garantie für die Dauer der verbleibenden ursprünglichen Garanzzeit, d. h. ein (1) Jahr (oder eine andere anwendbare Mindestgaranzzeit) ab Datum des Erstkaufs auf das Ersatzprodukt angewandt.

3 Bei berechtigten Garantieansprüchen wird das reparierte oder ersetzte Produkt frachtfrei von MUSIC Group an den Kunden zurückgesandt.

4 Andere als die vorgenannten Garantieleistungen werden nicht gewährt.

BITTE BEWAHREN SIE IHREN KASSENZETTEL SORGFÄLTIG AUF. ER DIENT ALS KAUFBELEG UND GARANTIEBERECHTIGUNG. OHNE KAUFBELEG HABEN SIE KEINEN GARANTIEANSPRUCH.

§ 2 Online Registrierung

Registrieren Sie bitte Ihr neues BEHRINGER Gerät möglichst direkt nach dem Kauf unter behringer.com in der Rubrik „Support“ und lesen Sie aufmerksam die Bedingungen unserer eingeschränkten Garantie. Nach der Registrierung Ihres Kaufs und Geräts bei uns können

wir Ihre Reparaturansprüche wesentlich schneller und effizienter bearbeiten. Viele Dank für Ihre Mitarbeit!

§ 3 Return Materials Authorization

1 Um Garantieleistungen zu erhalten, setzen Sie sich bitte mit dem Händler in Verbindung, bei dem Sie das Gerät gekauft haben. Sollte sich Ihr BEHRINGER Händler nicht in Ihrer Nähe befinden, können Sie auch den BEHRINGER Vertrieb Ihres Landes kontaktieren, der unter behringer.com in der Rubrik „Support“ aufgelistet ist. Wenn Ihr Land nicht aufgeführt ist, können Sie auch den BEHRINGER Customer Service kontaktieren, der ebenfalls unter behringer.com in der Rubrik „Support“ zu finden ist. Alternativ reichen Sie bitte Ihren Garantieanspruch online unter behringer.com ein, BEVOR Sie das Produkt zurücksenden. Alle Anfragen müssen ergänzt werden von einer Beschreibung des Problems und der Seriennummer des Produkts. Nach Prüfung des Garantieanspruchs anhand des ursprünglichen Kaufbelegs stellt MUSIC Group eine Reparaturnummer („RMA“) aus.

2 Das Gerät muss anschließend im Originalkarton zusammen mit der Reparaturnummer an die von MUSIC Group genannte Adresse geschickt werden.

3 Unfreie Sendungen werden nicht angenommen.

§ 4 Garantiausschluss

1 Diese eingeschränkte Garantie gilt nicht für Verschleißteile, wie Sicherungen und Batterien. Wo anwendbar, gewährt MUSIC Group für neunzig (90) Tage ab Kaufdatum die Garantie, dass die im Produkt enthaltenen Röhren oder Anzeigen frei von Material- und Verarbeitungsfehlern sind.

2 Diese eingeschränkte Garantie gilt nicht für Produkte, die auf irgendeine Weise elektronisch oder mechanisch modifiziert wurden. Wenn ein Produkt verändert oder angepasst werden muss, damit es in einem Land, für das es ursprünglich nicht entwickelt oder hergestellt wurde, den geltenden technischen oder sicherheitstechnischen Standards auf nationaler oder lokaler Ebene entspricht, ist diese Veränderung/Anpassung nicht als Material- oder Verarbeitungsfehler anzusehen. Diese eingeschränkte Garantie umfasst nicht derartige Veränderungen/Anpassungen unabhängig davon, ob diese ordnungsgemäß durchgeführt wurden oder nicht. MUSIC Group übernimmt im Rahmen dieser Garantie für derartige Veränderungen auch keine Kosten.

3 Diese eingeschränkte Garantie gilt nur für die Hardware des Produkts. Sie schließt keine technische Unterstützung für die Anwendung der Hard- oder Software ein und sie gilt nicht für Software-Produkte, gleichgültig ob sie im Produkt enthalten sind oder nicht. Die Software wird im „IST-ZUSTAND“ geliefert, sofern ihr keine besondere eingeschränkte Software-Garantie beiliegt.

4 Diese eingeschränkte Garantie erlischt, wenn die im Werk angebrachte Seriennummer verändert oder entfernt wurde.

5 Diese eingeschränkte Garantie berechtigt nicht zur kostenlosen Inspektion und Wartung/Reparatur des Geräts, insbesondere wenn die Defekte auf unsachgemäße Benutzung zurückzuführen sind. Die Garantie gilt auch nicht für Defekte durch normale Abnutzung, besonders bei Fadern, Crossfadern, Potentiometern, Tasten, Gitarrensaiten, Leuchtmitteln und ähnlichen Teilen.

6 Unter diese eingeschränkte Garantie fallen auch keine Schäden/Defekte, die verursacht wurden durch:

- unsachgemäße Handhabung, Nachlässigkeit oder Fehlgebrauch des Gerätes entgegen den Hinweisen, die in den Bedienungs- oder Wartungsanleitungen der Firma BEHRINGER aufgeführt sind;
- den Anschluss oder Gebrauch des Produkts in einer Weise, die den geltenden technischen oder sicherheitstechnischen Anforderungen in dem Land, in dem das Gerät eingesetzt wird, nicht entspricht;
- Schäden/Defekte, die durch höhere Gewalt/Natur (Unglück, Brand, Überschwemmung usw.) oder andere nicht auf die Firma MUSIC Group zurückführbare Ursachen bedingt sind.

7 Die eingeschränkte Garantie erlischt, wenn das Gerät durch nicht autorisierte Personen (einschließlich dem Kunden) repariert oder geöffnet wurde.

8 Sollte bei einer Überprüfung des Geräts durch MUSIC Group festgestellt werden, dass der fragliche Defekt nicht unter die eingeschränkte Garantie fällt, muss der Kunde die Kosten der Überprüfung tragen.

9 Produkte ohne Garantieanspruch werden nur gegen Kostenübernahme durch den Käufer repariert. MUSIC Group oder ihr autorisiertes Service-Center wird den Kunden vorab über die Sachlage informieren. Sollte der Kunde innerhalb von sechs Wochen nach Benachrichtigung keinen schriftlichen Reparaturauftrag mit Kostenübernahme erteilen, wird MUSIC Group das Gerät mit einer separaten Rechnung für Fracht und Verpackung per Nachnahme an den Kunden zurücksenden. Wenn ein Reparaturauftrag gegen Kostenübernahme erteilt wird, werden die Kosten für Fracht und Verpackung zusätzlich, ebenfalls gesondert, in Rechnung gestellt.

10 Autorisierte BEHRINGER Händler verkaufen neue Produkte nicht direkt in online Auktionen. Käufe in online Auktionen sind mit Risiken behaftet. Bestätigungen von Käufen in online Auktionen oder Kaufbelege werden bei der Garantieüberprüfung nicht akzeptiert und die in einer online Auktion gekauften Produkte werden von MUSIC Group weder repariert noch ersetzt.

§ 5 Übertragbarkeit der Garantie

Diese eingeschränkte Garantie wird ausschließlich dem ursprünglichen Käufer (Kunde des Vertragshändlers) gewährt und ist nicht übertragbar auf Personen, die das Produkt anschließend kaufen. Außer der Firma MUSIC Group ist kein Dritter (Händler etc.) berechtigt, Garantiever sprechen für die Firma MUSIC Group abzugeben.

§ 6 Schadenersatzansprüche

Vorbehaltlich der Durchsetzung lokalen Rechts, ist MUSIC Group unter dieser Garantie dem Käufer gegenüber nicht haftbar für resultierende oder indirekte Verluste oder Schäden jeglicher Art. Die Haftung der Firma MUSIC Group beschränkt sich in allen Fällen auf den Warenwert des Gerätes.

§ 7 Haftungsbeschränkung

Diese eingeschränkte Garantie ist die vollständige und einzige Garantie, die von der Firma MUSIC Group gewährt wird. Sie setzt alle anderen schriftlichen oder mündlichen Vereinbarungen bezüglich dieses Produkts außer Kraft. MUSIC Group gewährt keine weiteren Garantien für dieses Produkt.

§ 8 Andere Garantien und nationale Gesetze

1 Durch diese eingeschränkte Garantie werden die gesetzlichen Rechte des Käufers als Verbraucher weder ausgeschlossen noch eingeschränkt.

2 Die hier erwähnten eingeschränkten Garantiebedingungen gelten nur, solange sie kein geltendes lokales Recht verletzen.

3 Diese Garantie verringert nicht die Verpflichtungen des Verkäufers zur Behebung von mangelnder Konformität und versteckten Defekten des Produkts.

§ 9 Zusatz

Die Garantiebedingungen können unangekündigt geändert werden. Die aktuellsten Garantiesatzungen und -bedingungen sowie weitere Informationen zur eingeschränkten Garantie von MUSIC Group finden Sie online unter behringer.com.

* MUSIC Group Macao Commercial Offshore Limited of Rue de Pequim No. 202-A, Macau Finance Centre 9/J, Macau, inklusive aller Firmen der MUSIC Group

PL Ważne informacje o bezpieczeństwie



Uwaga
Terminale oznaczone symbolem prądu przesyłają wysokie napięcie elektryczne, aby stworzyć ryzyko porażenia prądem. Używaj wyłącznie wysokiej jakości fabrycznie przygotowanych kabli z zainstalowanymi wtyczkami ¼" TS. Wszystkie inne instalacje lub modyfikacje powinny być wykonywane wyłącznie przez wykwalifikowany personel techniczny.

Uwaga
Ten symbol informuje o ważnych wskazówkach dotyczących obsługi i konserwacji urządzenia w dołączonej dokumentacji. Proszę przeczytać stosowne informacje w instrukcji obsługi.

Uwaga
W celu wyeliminowania zagrożenia porażenia prądem zabrania się zdejmowania obudowy lub tylnej ścianki urządzenia. Elementy znajdujące się we wnętrzu urządzenia nie mogą być naprawiane przez użytkownika. Naprawy mogą być wykonywane jedynie przez wykwalifikowany personel.

Uwaga
W celu wyeliminowania zagrożenia porażenia prądem lub zapalenia się urządzenia nie wolno wystawiać go na działanie deszczu i wilgotności oraz dopuszczać do tego, aby do wnętrza dostała się woda lub inna ciecz. Nie należy stawiać na urządzeniu napełnionych cieczą przedmiotów takich jak np. wazon lub szklanka.

Uwaga
Prace serwisowe mogą być wykonywane jedynie przez wykwalifikowany personel. W celu uniknięcia zagrożenia porażenia prądem nie należy wykonywać żadnych manipulacji, które nie są opisane w instrukcji obsługi. Naprawy wykonywane mogą być jedynie przez wykwalifikowany personel techniczny.

1. Proszę przeczytać poniższe wskazówki.
2. Proszę przechowywać niniejszą instrukcję.
3. Należy przestrzegać wszystkich wskazówek ostrzegawczych.
4. Należy postępować zgodnie z instrukcją obsługi.
5. Urządzenia nie wolno używać w pobliżu wody.
6. Urządzenie można czyścić wyłącznie suchą szmatką.
7. Nie zasłaniać otworów wentylacyjnych. W czasie podłączania urządzenia należy przestrzegać zaleceń producenta.

8. Nie stawiać urządzenia w pobliżu źródeł ciepła takich, jak grzejniki, piece lub urządzenia produkujące ciepło (np. wzmacniacze).

9. W żadnym wypadku nie należy usuwać zabezpieczeń z wtyczek dwubiegunowych oraz wtyczek z uziemieniem. Wtyczka dwubiegunowa posiada dwa wtyki kontaktowe o różnej szerokości. Wtyczka z uziemieniem ma dwa wtyki kontaktowe i trzeci wtyk uziemienia. Szerszy wtyk kontaktowy lub dodatkowy wtyk uziemienia służą do zapewnienia bezpieczeństwa użytkownikowi. Jeśli format wtyczki urządzenia nie odpowiada standardowi gniazdka, proszę zwrócić się do elektryka z prośbą o wymienienie gniazda.

10. Kabel sieciowy należy ułożyć tak, aby nie był narażony na deptanie i działanie ostrych krawędzi, co mogłoby doprowadzić do jego uszkodzenia. Szczególną uwagę zwrócić należy na odpowiednią ochronę miejsc w pobliżu wtyczek i przedłużaczy oraz miejsce, w którym kabel sieciowy przymocowany jest do urządzenia.

11. Urządzenie musi być zawsze podłączone do sieci sprawnym przewodem z uziemieniem.

12. Jeżeli wtyk sieciowy lub gniazdo sieciowe w urządzeniu pełni funkcję wyłącznika, to muszą one być zawsze łatwo dostępne.

13. Używać wyłącznie sprzętu dodatkowego i akcesoriów zgodnie z zaleceniami producenta.



14. Używać jedynie zalecanych przez producenta lub znajdujących się w zestawie wózków, stojaków, statywów, uchwytów i stołów. W przypadku

posługiwania się wózkiem należy zachować szczególną ostrożność w trakcie przewożenia zestawu, aby uniknąć niebezpieczeństwa potknięcia się i zranienia.

15. W trakcie burzy oraz na czas dłuższego nieużywania urządzenia należy wyjąć wtyczkę z gniazdka sieciowego.

16. Wykonywanie wszelkich napraw należy zlecać jedynie wykwalifikowanemu pracownikowi serwisu. Przeprowadzenie przeglądu technicznego staje się konieczne, jeśli urządzenie zostało uszkodzone w jakikolwiek sposób (dotyczy to także kabla sieciowego lub wtyczki), jeśli do wnętrza urządzenia dostały się przedmioty lub ciecz, jeśli urządzenie wystawione było na działanie deszczu lub wilgoci, jeśli urządzenie nie funkcjonuje poprawnie oraz kiedy spadło na podłogę.



17. Prawidłowa utylizacja produktu: Ten symbol wskazuje, że tego produktu nie należy wyrzucać razem ze zwykłymi odpadami domowymi, tylko zgodnie z dyrektywą

w sprawie zużytego sprzętu elektrycznego i elektronicznego (WEEE) (2002/96/WE) oraz przepisami krajowymi. Niniejszy produkt należy przekazać do autoryzowanego punktu zbiórki zużytego sprzętu elektrycznego i elektronicznego. Niewłaściwe postępowanie z tego typu odpadami może wywołać

szkodliwe działanie na środowisko naturalnej i zdrowie człowieka z powodu potencjalnych substancji niebezpiecznych zaliczanych jako zużyty sprzęt elektryczny i elektroniczny. Jednocześnie, Twój wkład w prawidłową utylizację niniejszego produktu przyczynia się do oszczędnego wykorzystywania zasobów naturalnych. Szczegółowych informacji o miejscach, w których można oddawać zużyty sprzęt do recyklingu, udzielają urzędy miejskie, przedsiębiorstwa utylizacji odpadów lub najbliższy zakład utylizacji odpadów.

Prawne Zrezygnowanie

Specyfikacja techniczna oraz wygląd mogą ulec zmianie bez powiadomienia. Niniejsza informacja jest aktualna na dzień jej opublikowania. Wszystkie znaki towarowe są własnością ich właścicieli. MUSIC Group nie ponosi odpowiedzialności za jakikolwiek szkodę poniesioną przez jakąkolwiek osobę, która opiera się na opisie, fotografii lub oświadczeniach tu zawartych. Kolory oraz specyfikacje mogą nieznacznie różnić się od produktu. BEHRINGER produkty sprzedawane są jedynie za pośrednictwem autoryzowanych dealerów. Dystrybutorzy i dealerzy nie są agentami firmy MUSIC Group i nie są uprawnieni do zaciągania w imieniu MUSIC Group jakichkolwiek wyrażeń lub dorozumianych zobowiązań. Instrukcja ta chroniona jest prawem autorskim. Żadna część tej instrukcji nie może być reprodukowana lub przesyłana w jakiegokolwiek formie lub za pomocą jakichkolwiek środków, elektronicznych czy mechanicznych, włączając w to kopiowanie czy nagrywanie dowolnego rodzaju, w jakimkolwiek celu, bez wyraźnej pisemnej zgody ze strony Red Chip Company Ltd.

WSZYSTKIE PRAWA ZASTRZEŻONE.
© 2010 Red Chip Company Ltd.
Trident Chambers, Wickhams Cay, P.O. Box 146,
Road Town, Tortola, Brytyjskie Wyspy Dziewicze.

Gwarancja

§ 1 Gwarancja

1. Niniejsza gwarancja jest ważna pod warunkiem, że produkt zakupiony został u autoryzowanego dealera BEHRINGER w kraju zakupu. Listę autoryzowanych dealerów można znaleźć na stronie internetowej BEHRINGER, behringer.com w zakładce: "Where to Buy" ("Gdzie kupić"), można też skontaktować się z najbliższym biurem BEHRINGER.

2. MUSIC Group* gwarantuje, że mechaniczne i elektroniczne komponenty tego produktu są wolne od wad fizycznych, jeśli są wykorzystywane w normalnych warunkach przez okres jednego (1) roku od daty zakupu (patrz: Gwarancja warunków w § 4 poniżej), chyba że stosowne przepisy prawa danego kraju ustalają dłuższy minimalny okres gwarancji. Jeżeli produkt nie wykazuje żadnych wad w określonym okresie gwarancyjnym i dana wada nie jest wykluczona na mocy § 4, MUSIC Group, według swojego uznania wymieni produkt albo naprawi produkt przy użyciu odpowiednich nowych lub odnowionych części lub produktu. W przypadku gdy MUSIC Group postanowi wymienić produkt, to gwarancja ma zastosowanie do wymienionego produktu przez pozostały okres gwarancyjny dla poprzedniego produktu, na przykład, okres jednego (1) roku (lub inny minimalny okres gwarancji) od daty zakupu oryginalnego produktu.

3. Po uznaniu roszczenia z tytułu gwarancji, naprawiony lub wymieniony produkt zostanie odesłany do użytkownika na koszt firmy MUSIC Group.

4. Roszczenia gwarancyjne inne niż wymienione powyżej są wyraźnie wyłączone.

PROSZĘ ZACHOWAĆ PARAGON SPRZEDAŻY. JEST TO DOWÓD ZAKUPU STANOWIĄCY TWOJĄ GWARANCJĘ. NINIEJSZA GWARANCJA JEST NIEWAŻNA BEZ TAKIEGO DOWODU ZAKUPU.

§ 2 Rejestracja Online

Prosimy pamiętać o konieczności zarejestrowania na stronie internetowej: behringer.com pod hasłem "Support" ("Wsparcie") nowego sprzętu BEHRINGER tuż po dokonaniu jego zakupu i staranne zapoznanie się z warunkami gwarancji. Zarejestrowanie zakupionego sprzętu pomoże szybciej i efektywniej zrealizować Twoje roszczenia gwarancyjne. Dziękujemy za współpracę!

§ 3 Zwrot materiałów zezwolenia

1. Aby skorzystać z usługi serwisu gwarancyjnego, należy skontaktować się ze sprzedawcą, od którego urządzenie zostało zakupione. Jeżeli Twój sprzedawca BEHRINGER nie jest zlokalizowany w pobliżu, możesz skontaktować się z dystrybutorem BEHRINGER dla danego kraju wymienionym w zakładce "Support" ("Wsparcie") na stronie internetowej: behringer.com. Alternatywnie, należy zgłosić roszczenie z tytułu gwarancji na stronie internetowej behringer.com ZANIM dokona się zwrotu produktu. Wszelkie zapytania należy opatrzyć opisem problemu i numerem seryjnym produktu. Po zweryfikowaniu zgodności gwarancji produktu z paragonem sprzedaży, MUSIC Group wyda numer Autoryzowanego Zwrotu Produktu (RMA).

2. Następnie, produkt musi być zwrócony w oryginalnym opakowaniu, w którym został dostarczony, wraz z autoryzowanym numerem zwrotu na adres wskazany przez MUSIC Group.

3. Koszt przesyłki do serwisu pokrywa użytkownik produktu.

§ 4 Wyłączenia gwarancji

1. Niniejsza gwarancja nie obejmuje części zużywających się, w tym, między innymi, bezpieczników i baterii. MUSIC Group we wskazanych przypadkach udziela gwarancji w odniesieniu do wad fizycznych przez okres dziewięćdziesięciu (90) dni od daty zakupu na lampy lub mierniki znajdujące w produkcie.

2. Niniejsza gwarancja nie obejmuje produktu, jeżeli został on elektronicznie lub mechanicznie zmodyfikowany w jakikolwiek sposób. Jeśli produkt wymaga modyfikacji lub przystosowania do celu zapewnienia zgodności z obowiązującymi przepisami technicznymi lub normami bezpieczeństwa na poziomie krajowym lub lokalnym, w każdym kraju, który nie jest krajem, w którym produkt został pierwotnie opracowany i wyprodukowany, to taka zmiana / adaptacja nie będzie uznana za wadę fizyczną. Niniejsza gwarancja nie obejmuje takich zmian / adaptacji, niezależnie od tego, czy została przeprowadzona prawidłowo, czy nie. Zgodnie z warunkami niniejszej gwarancji, MUSIC Group nie ponosi odpowiedzialności za jakiegokolwiek koszt wynikający z takiej zmiany / adaptacji.

3. Niniejsza gwarancja dotyczy wyłącznie sprzętu. Nie obejmuje ona pomocy technicznej dla sprzętu lub oprogramowania i nie obejmuje samego oprogramowania, bez względu na to, czy zostało ono zawarte w produkcie. Każde takie oprogramowanie jest dostarczane w takim stanie jak widać, bez gwarancji, chyba że gwarancja zostanie do niego dołączona.

4. Niniejsza gwarancja jest nieważna, jeśli fabryczny numer seryjny został zmieniony lub usunięty z produktu.

5. Darmowe kontrole i konserwacje / naprawy są wyraźnie wyłączone z zakresu niniejszej gwarancji, w szczególności, jeżeli powstały w wyniku niewłaściwego używania produktu przez użytkownika. Dotyczy to również wad spowodowanych przez normalne zużycie, w szczególności w odniesieniu do tłumików, crossfaderów, potencjometrów, klawiszy / przycisków, strun gitarowych, iluminantów i podobnych części.

6. Szkody / wady spowodowane w następujący sposób nie są objęte niniejszą gwarancją:

- niewłaściwe używanie, zlekceważenie lub niezastosowanie się do zaleceń posługiwania się produktem w sposób zgodny ze wskazaniami określonymi w instrukcji dla użytkownika BEHRINGER lub instrukcji podręcznej;
- uruchamianie lub używanie produktu w sposób, który nie jest zgodny z przepisami technicznymi i bezpieczeństwem obowiązującymi w kraju, w którym produkt jest używany;
- szkody / wady spowodowane wskutek siły wyższej (wypadek, pożar, powódź, itp.) lub wszelkie czynniki, które są poza kontrolą MUSIC Group.

7. Wszelkie naprawy lub demontowanie produktu dokonywane przez osoby nieuprawnione, w tym przez użytkownika, powoduje utratę gwarancji.

8. Jeśli z kontroli produktu dokonanej przez MUSIC Group wynika, że dana wada nie jest objęta gwarancją, koszty kontroli ponosi kupujący.

9. Produkty, które nie spełniają warunków niniejszej gwarancji zostaną naprawione wyłącznie na koszt kupującego. MUSIC Group lub autoryzowane centrum serwisowe poinformuje kupującego o takich okolicznościach. Jeśli kupujący nie złoży pisemnego zamówienia naprawy w terminie 6 tygodni po zgłoszeniu wady, MUSIC Group zwróci sprzęt za pobraniem z oddzielną fakturą obejmującą koszty pakowania i przesyłki. Koszty te będą również osobno fakturowane w przypadku, gdy kupujący prześle pisemne zlecenie naprawy.

10. Autoryzowani dealerzy BEHRINGER nie dokonują sprzedaży nowych produktów na internetowych aukcjach. Zakupy dokonane za pośrednictwem internetowych aukcji dokonywane są na ryzyko kupującego. Potwierdzenia lub pokwitowania dokonania zakupu na aukcjach internetowych nie są dopuszczone do weryfikacji w zakresie gwarancji i MUSIC Group nie będzie dokonywał naprawy lub wymiany jakiegokolwiek produktu zakupionego za pośrednictwem aukcji internetowych.

§ 5 Niezbywalność gwarancji

Niniejsza gwarancja przysługuje wyłącznie pierwotnemu kupującemu (klientowi detalicznemu autoryzowanego sprzedawcy) i nie może być przeniesiona na kogokolwiek, kto w dalszej kolejności zakupi dany produkt. Żadna inna osoba (sprzedawca detaliczny, itp.) nie jest uprawniona do udzielania gwarancji w imieniu MUSIC Group.

§ 6 Roszczenie odszkodowawcze

W zakresie wynikającym ze stosownych przepisów prawa obowiązujących na danym terenie, w ramach niniejszej gwarancji MUSIC Group nie ponosi wobec kupującego odpowiedzialności za wszelkie pośrednie lub następcze szkody lub straty. W żadnym wypadku odpowiedzialność MUSIC Group w ramach niniejszej gwarancji nie może przekroczyć wskazanej w fakturze wartości produktu.

§ 7 Ograniczenie odpowiedzialności

Niniejsza gwarancja stanowi całkowitą i wyłączną gwarancję, przysługującą Użytkownikowi wobec MUSIC Group. Zastępuje ona wszelkie inne pisemne lub ustne ustalenia związane z danym produktem. MUSIC Group nie przewiduje żadnych innych gwarancji dla danego produktu.

§ 8 Inne uprawnienia gwarancyjne i prawo krajowe

1. Niniejsza gwarancja w żaden sposób nie wyklucza ani nie ogranicza ustawowych uprawnień kupującego jako konsumenta.
2. Wymienione w niniejszym dokumencie postanowienia dotyczące ograniczonej gwarancji nie mają zastosowania, o ile naruszają one stosowne przepisy prawa obowiązujące na danym terenie.
3. Niniejsza gwarancja nie usuwa obowiązków sprzedającego w odniesieniu do jakiegokolwiek braku zgodności produktu jak również jakichkolwiek wad ukrytych.

§ 9 Zmiana

Warunki serwisu gwarancyjnego mogą ulec zmianie bez powiadomienia. Najnowsze warunki gwarancji i dodatkowe informacje dotyczące gwarancji MUSIC Group można znaleźć szczegółowo omówione na stronie internetowej pod adresem: behringer.com.

* MUSIC Group Macao Commercial Offshore Limited of Rue de Pequim No. 202-A, Macau Finance Centre 9/J, Macau, w tym wszystkie spółki MUSIC Group

IT Istruzioni di sicurezza importanti



Attenzione

I terminali contrassegnati con il simbolo conducono una corrente elettrica sufficiente a costituire un rischio di scossa elettrica. Usare unicamente cavi per altoparlanti (Speaker) d'elevata qualità con connettori jack TS da ¼" pre-installati. Ogni altra installazione o modifica deve essere effettuata esclusivamente da personale tecnico qualificato.



Questo simbolo, avverte, laddove appare, della presenza di importanti istruzioni per l'uso e per la manutenzione nella documentazione allegata. Si prega di consultare il manuale.



Attenzione

Per ridurre il rischio di scossa elettrica non rimuovere la copertura superiore (o la sezione posteriore). All'interno non sono contenute parti che possono essere sottoposte a riparazione da parte dell'utente. Interventi di riparazione possono essere eseguiti solo da personale qualificato.



Attenzione

Al fine di ridurre il rischio di incendi o di scosse elettriche, non esporre questo dispositivo alla pioggia ed all'umidità. L'apparecchio non deve essere esposto a sgocciolamenti o spruzzi, e sull'apparecchio non devono essere posti oggetti contenenti liquidi, ad esempio vasi.



Attenzione

Queste istruzioni per l'uso sono destinate esclusivamente a personale di servizio qualificato. Per ridurre il rischio di scosse elettriche non effettuare operazioni all'interno di quelle contenute nel manuale istruzioni. Interventi di riparazione possono essere eseguiti solo da personale qualificato.

1. Leggere queste istruzioni.
2. Conservare queste istruzioni.
3. Fare attenzione a tutti gli avvertimenti.
4. Seguire tutte le istruzioni.
5. Non usare questo dispositivo vicino all'acqua.
6. Pulire solo con uno strofinaccio asciutto.
7. Non bloccare alcuna fessura di ventilazione. Installare conformemente alle istruzioni del produttore.
8. Non installare nelle vicinanze di fonti di calore come radiatori, caloriferi, stufe o altri apparecchi (amplificatori compresi) che generano calore.
9. Non annullare l'obiettivo di sicurezza delle spine polarizzate o con messa a terra. Le spine polarizzate hanno due lame, con una più larga dell'altra. Una spina con messa a terra ha due lame e un terzo polo di terra.

La lama larga o il terzo polo servono per la sicurezza dell'utilizzatore. Se la spina fornita non è adatta alla propria presa, consultate un elettricista per la sostituzione della spina.

10. Disporre il cavo di alimentazione in modo tale da essere protetto dal calpestio e da spigoli taglienti e che non possa essere danneggiato. Accertarsi che vi sia una protezione adeguata in particolare nel campo delle spine, del cavo di prolunga e nel punto in cui il cavo di alimentazione esce dall'apparecchio.

11. L'apparecchio deve essere costantemente collegato alla rete elettrica mediante un conduttore di terra in perfette condizioni.

12. Se l'unità da disattivare è l'alimentatore o un connettore per apparecchiature esterne, essa dovrà rimanere costantemente accessibile.

13. Usare solo dispositivi opzionali/accessori specificati dal produttore.



14. Usare solo con carrello, supporto, cavalletto, sostegno o tavola specificate dal produttore o acquistati con l'apparecchio. Quando si usa un carrello, prestare attenzione, muovendo il

carrello/la combinazione di apparecchi, a non ferirsi.

15. Staccare la spina in caso di temporale o quando non si usa l'apparecchio per un lungo periodo.

16. Per l'assistenza tecnica rivolgersi a personale qualificato. L'assistenza tecnica è necessaria nel caso in cui l'unità sia danneggiata, per es. per problemi del cavo di alimentazione o della spina, rovesciamento di liquidi od oggetti caduti nell'apparecchio, esposizione alla pioggia o all'umidità, anomalie di funzionamento o cadute dell'apparecchio.



17. Smaltimento corretto di questo prodotto: Questo simbolo indica che questo prodotto non deve essere smaltito con i rifiuti domestici, conformemente alle disposizioni WEEE (2002/96/CE) e alle leggi in vigore nel vostro

paese. Questo prodotto deve essere consegnato ad un centro autorizzato alla raccolta per il riciclaggio dei dispositivi elettrici ed elettronici (DEE). Una gestione inadeguata di questo tipo di rifiuti potrebbe avere un impatto negativo sull'ambiente e sulla salute a causa delle sostanze potenzialmente pericolose generalmente associate ai DEE. Al tempo stesso, la vostra collaborazione per un corretto smaltimento di questo prodotto contribuirà ad uno sfruttamento più efficace delle risorse naturali. Per maggiori informazioni sui centri di raccolta per il riciclaggio vi invitiamo a contattare le autorità comunali della vostra città, gli enti addetti allo smaltimento o il servizio per lo smaltimento dei rifiuti domestici.

Diniego Legale

Le specifiche tecniche e l'aspetto estetico del prodotto possono essere soggetti a variazioni senza alcun preavviso. Le informazioni contenute nella presente documentazione sono da ritenersi corrette al momento della stampa. Tutti i marchi sono di proprietà dei rispettivi proprietari. MUSIC Group non si assume alcuna responsabilità per eventuali mancanze o perdite subite da chiunque abbia fatto affidamento completamente o in parte su qualsivoglia descrizione, fotografia o dichiarazione contenuta nella presente documentazione. I colori e le specifiche potrebbero variare leggermente rispetto al prodotto. I prodotti BEHRINGER sono venduti esclusivamente da rivenditori autorizzati. I distributori e i negozianti non costituiscono il ruolo di agente MUSIC Group e non possiedono alcuna autorità nell'assunzione di impegni o obblighi a nome di MUSIC Group, espressamente o in modo implicito. Il presente manuale d'uso è coperto da copyright. È vietata la riproduzione o la trasmissione del presente manuale in ogni sua parte, sotto qualsiasi forma o mediante qualsiasi mezzo, elettronico o meccanico, inclusa la fotocopiatura o la registrazione di ogni tipo e per qualsiasi scopo, senza espresso consenso scritto da parte di Red Chip Company Ltd.

TUTTI I DIRITTI RISERVATI.
© 2010 Red Chip Company Ltd.
Trident Chambers, Wickhams Cay, P.O. Box 146,
Road Town, Tortola, Isole Vergini Britanniche

Garanzia Limitata

§ 1 Garanzia

1 La presente garanzia limitata è da ritenersi valida solo nel caso in cui il prodotto sia stato acquistato presso un rivenditore BEHRINGER autorizzato nello stato in cui è avvenuto l'acquisto. Nel sito web BEHRINGER (behringer.com – sezione "Where to Buy"), è disponibile la lista dei rivenditori autorizzati; in alternativa è possibile contattare l'ufficio BEHRINGER più vicino.

2 Se usato in condizioni operative normali, MUSIC Group* garantisce l'assenza di difettosità delle componenti meccaniche e elettroniche del prodotto, per un periodo di un (1) anno dalla data d'acquisto (consultare i termini di Garanzia Limitata riportati nella successiva sezione § 4), a meno che le norme locali vigenti non prevedano l'applicazione di un periodo minimo di garanzia più lungo. Se il prodotto presentasse un qualsiasi difetto non escluso dai termini riportati nella sezione § 4 (entro il periodo di copertura della garanzia specificato), MUSIC Group procederà, a sua discrezione, alla sostituzione o alla riparazione del prodotto usando parti o prodotti adeguati, nuovi o ricondizionati. Nel caso in cui MUSIC Group decida di sostituire l'intero prodotto, questa garanzia limitata si applicherà al prodotto di sostituzione per il periodo rimanente della copertura iniziale, ovvero un (1) anno dalla data d'acquisto del prodotto originale (o altro periodo minimo di garanzia applicabile).

3 Previa convalida della richiesta di intervento in garanzia, il prodotto riparato o sostituito verrà reso al cliente mediante spedizione a carico di MUSIC Group.

4 Le richieste di interventi in garanzia per cause diverse da quelle indicate nei punti precedenti sono da ritenersi espressamente escluse.

SI PREGA DI CONSERVARE LO SCORTRINO/RICEVUTA, UTILE PER ATTESTARE L'ACQUISTO E VALIDARE LA COPERTURA DELLA GARANZIA LIMITATA; IN ASSENZA DI TALE PROVA D'ACQUISTO, QUESTA GARANZIA LIMITATA È DA RITENERSI INVALIDATA.

§ 2 Registrazione online

Subito dopo l'acquisto, ricordati di registrare il nuovo prodotto BEHRINGER accedendo alla sezione "Support" del sito web behringer.com; ti preghiamo di leggere attentamente i termini e le condizioni della nostra garanzia limitata. Registrando il prodotto e l'acquisto effettuato, contribuirai a rendere più veloci ed efficienti le eventuali procedure di riparazione in garanzia. Grazie per la cooperazione!

§ 3 Return materials authorization

- 1 Per usufruire del servizio di assistenza in garanzia, si prega di contattare il rivenditore presso il quale il prodotto è stato acquistato; nel caso in cui il negoziante BEHRINGER si trovasse in una località lontana, è possibile contattare il distributore BEHRINGER che si occupa del proprio stato - consultando l'elenco presente nella sezione "Support" del sito web behringer.com. Se lo stato non fosse incluso nella lista, contattare il BEHRINGER Customer Service (i cui recapiti di contatto sono reperibili nella sezione "Support" del sito web behringer.com). In alternativa, si prega di sottoporre una richiesta online di assistenza in garanzia dal sito web behringer.com, PRIMA di inviare il prodotto. Ogni richiesta deve essere accompagnata da una descrizione del problema e dal numero di serie del prodotto. Dopo aver verificato l'idoneità della garanzia del prodotto con lo scontrino d'acquisto originale, MUSIC Group procederà all'emissione di un numero "RMA" (Return Materials Authorization).
- 2 Successivamente, il prodotto dovrà essere spedito all'indirizzo indicato da MUSIC Group, usando l'imballo originale e allegando il numero RMA.
- 3 Il materiale ricevuto senza spedizione prepagata non sarà accettato.

§ 4 Esclusione da garanzia

- 1 La presente garanzia limitata non copre le parti deperibili, inclusi (ma non limitandosi a) i fusibili e le batterie. Ove applicabile, MUSIC Group garantisce la non difettosità (dei materiali o di lavorazione) delle valvole o dei meter presenti nel prodotto, nell'arco di un periodo di novanta (90) giorni dalla data d'acquisto.
- 2 La presente garanzia limitata non copre il prodotto nel caso in cui questo risulti essere stato modificato in qualsiasi modo, meccanicamente o elettronicamente. Se il prodotto necessitasse di modifiche o adattamenti per conformarsi a standard tecnici o di sicurezza applicabili a livello nazionale o locale (nell'ambito di qualsiasi stato diverso da quello per il quale il prodotto è stato originariamente sviluppato e fabbricato), tale modifica non potrà essere considerata come un difetto dei materiali e/o di lavorazione. Questa garanzia non copre tali modifiche, anche se risultassero effettuate in modo corretto. In base ai termini di questa garanzia limitata, MUSIC Group non è da ritenersi responsabile per ogni eventuale costo dovuto a tali modifiche.

3 La presente garanzia limitata copre solo le componenti hardware del prodotto. Non copre l'assistenza tecnica dovuta all'usura (hardware o software), né copre alcun prodotto software presente o meno nel prodotto. Qualsiasi software del genere viene fornito "COSÌ COM'È", a meno che espressamente provvisto di garanzia limitata inclusa.

4 La presente garanzia limitata è da ritenersi invalidata se il numero di serie applicato dal costruttore sul prodotto risulti essere stato alterato o rimosso.

5 Le ispezioni gratuite e gli interventi di riparazione/manutenzione sono espressamente esclusi dalla presente garanzia, in particolare se dovuti ad un uso improprio del prodotto da parte dell'utente. Ciò si applica anche ai difetti causati dal normale deterioramento dovuto all'usura (in particolare nei fader, crossfader, potenziometri, tasti/pulsanti, corde di chitarra, indicatori luminosi o parti simili).

6 Questa garanzia limitata non copre i danni/difetti causati dalle seguenti condizioni:

- uso improprio, trascuratezza o incapacità di operare con l'unità conformemente alle istruzioni fornite dal manuale d'uso/di servizio BEHRINGER;
 - modalità di collegamento o messa in funzione dell'unità non conformi in qualsiasi modo alle norme tecniche e di sicurezza applicabili nello stato in cui il prodotto viene utilizzato;
 - danni/difetti causati da forza maggiore/naturali (incidenti, alluvioni, incendi, ecc.) o qualsiasi altra condizione al di fuori del controllo di MUSIC Group.
- 7 Qualsiasi riparazione o apertura dell'unità effettuata da personale non autorizzato (incluso l'utente) invaliderà la presente garanzia limitata.
- 8 Nel caso in cui un'ispezione del prodotto condotta da MUSIC Group dimostrasse che il difetto in questione risultasse non coperto dalla garanzia limitata, i costi di tale ispezione saranno a carico del cliente.
- 9 I costi di riparazione dei prodotti che non rispondono ai termini di questa garanzia limitata saranno a carico dell'acquirente. MUSIC Group o i propri centri di assistenza autorizzati sono tenuti ad informare il cliente di tali circostanze. Se l'acquirente omette di sottoporre un ordine scritto per la riparazione entro 6 settimane dalla notifica, MUSIC Group restituirà l'unità C.O.D. (pagamento in contassegno) con allegata la fattura emessa per le spese di spedizione e di imballaggio. Tali costi saranno anche fatturati separatamente una volta ricevuto dall'acquirente l'ordine scritto per la riparazione.

10 I rivenditori autorizzati BEHRINGER non effettuano la vendita diretta di prodotti nuovi tramite le aste online; tale tipo di acquisto viene effettuato sulla base del principio di autoreponsabilità dell'acquirente ("caveat emptor"). Le ricevute di pagamento o le conferme di acquisti effettuati tramite aste online non sono accettate al fine di verifica della garanzia e MUSIC Group non procederà alla riparazione/sostituzione di alcun prodotto acquistato in questo modo.

§ 5 Trasferibilità della garanzia

La presente garanzia limitata è estesa esclusivamente all'acquirente originale (cliente di un rivenditore autorizzato) e non è trasferibile a nessun altro soggetto che possa in seguito acquistare questo prodotto. Nessun altro soggetto (rivenditore, ecc.) sarà autorizzato a fornire alcuna promessa di garanzia a nome di MUSIC Group.

§ 6 Reclami per danni

Soggetta unicamente alle operazioni obbligatorie basate sulle leggi locali vigenti, MUSIC Group non è da ritenersi responsabile dall'utente per perdite o danni di qualsiasi tipo, conseguenti o indiretti. In nessun caso la responsabilità da parte di MUSIC Group coperta dalla presente garanzia limitata supererà il valore fatturato del prodotto.

§ 7 Limiti di responsabilità

La presente garanzia limitata rappresenta la completa ed esclusiva garanzia stipulata tra l'acquirente e MUSIC Group, rimpiazzando ogni altra comunicazione verbale o scritta relativa al prodotto in oggetto. Nessun'altra garanzia viene fornita da MUSIC Group per il prodotto in oggetto.

§ 8 Altre normative nazionali e diritti riguardanti la garanzia

- 1 La presente garanzia limitata non esclude né limita in alcun modo i diritti statuari dell'acquirente come consumatore.
- 2 Le norme menzionate nella presente garanzia limitata sono applicabili a meno che non costituiscano una violazione delle norme locali vigenti e applicabili.
- 3 La presente garanzia non sottrae l'obbligo da parte del rivenditore relativamente a qualsiasi mancanza di conformità del prodotto o di qualsiasi altro difetto.

§ 9 Emendamento

Le condizioni relative al servizio d'assistenza in garanzia possono essere soggette a variazioni senza alcun preavviso. Per conoscere le norme e i termini più aggiornati e per informazioni aggiuntive riguardanti la garanzia limitata MUSIC Group, si prega di consultare il testo completo disponibile online nel sito web behringer.com.

* MUSIC Group Macao Commercial Offshore Limited - Rue de Pequin N° 202-A, Macau Finance Centre 9/J, Macau, include tutte le compagnie del MUSIC Group

NL Belangrijke veiligheidsvoorschriften



Waarschuwing

Aansluitingen die gemerkt zijn met het symbool voeren een zodanig hoge spanning dat ze een risico vormen voor elektrische schokken. Gebruik uitsluitend kwalitatief hoogwaardige, in de handel verkrijgbare luidsprekerkabels die voorzien zijn van ¼" TS stekkers. Laat uitsluitend gekwalificeerd personeel alle overige installatie- of modificatiehandelingen uitvoeren.



Dit symbool wijst u altijd op belangrijke bedienings- en onderhoudsvoorschriften in de bijbehorende documenten.

Wij vragen u dringend de handleiding te lezen.



Attentie

Verwijder in geen geval de bovenste afdekking (van het achterste gedeelte) anders bestaat er gevaar voor een elektrische schok. Het apparaat bevat geen te onderhouden onderdelen. Reparatiwerkzaamheden mogen uitsluitend door gekwalificeerd personeel uitgevoerd worden.



Attentie

Om het risico op brand of elektrische schokken te beperken, dient u te voorkomen dat dit apparaat wordt blootgesteld aan regen en vocht. Het apparaat mag niet worden blootgesteld aan neerdruppelend of opspattend water en er mogen geen met water gevulde voorwerpen – zoals een vaas – op het apparaat worden gezet.



Attentie

Deze onderhoudsinstructies zijn uitsluitend bedoeld voor gekwalificeerd onderhoudspersoneel. Om elektrische schokken te voorkomen, mag u geen andere onderhoudshandelingen verrichten dan in de bedieningsinstructies vermeld staan. Reparatiwerkzaamheden mogen alleen uitgevoerd worden door gekwalificeerd onderhoudspersoneel.

1. Lees deze voorschriften.
2. Bewaar deze voorschriften.
3. Neem alle waarschuwingen in acht.
4. Volg alle voorschriften op.
5. Gebruik dit apparaat niet in de buurt van water.
6. Reinig het uitsluitend met een droge doek.
7. Let erop geen van de ventilatie-openingen te bedekken. Plaats en installeer het volgens de voorschriften van de fabrikant.
8. Het apparaat mag niet worden geplaatst in de buurt van radiatoren, warmte-uitlaten, kachels of andere zaken (ook versterkers) die warmte afgeven.

9. Maak de veiligheid waarin door de polarisatie- of aardingsstekker wordt voorzien, niet ongedaan. Een polarisatiestekker heeft twee bladen, waarvan er een breder is dan het andere. Een aardingsstekker heeft twee bladen en een derde uitsteeksel voor de aarding. Het bredere blad of het derde uitsteeksel zijn er voor uw veiligheid. Mocht de geleverde stekker niet in uw stopcontact passen, laat het contact dan door een elektricien vervangen.

10. Om beschadiging te voorkomen, moet de stroomleiding zo gelegd worden dat er niet kan worden over gelopen en dat ze beschermd is tegen scherpe kanten. Zorg zeker voor voldoende bescherming aan de stekkers, de verlengkabels en het punt waar het netsnoer het apparaat verlaat.

11. Het toestel met altijd met een intacte aarddraad aan het stroomnet aangesloten zijn.

12. Wanneer de stekker van het hoofdnetwerk of een apparaatstopcontact de functionele eenheid voor het uitschakelen is, dient deze altijd toegankelijk te zijn.

13. Gebruik uitsluitend door de producent gespecificeerd toebehoren c.q. onderdelen.



14. Gebruik het apparaat uitsluitend in combinatie met de wagen, het statief, de driepoot, de beugel of tafel die door de producent is aangegeven, of die in combinatie met het apparaat wordt verkocht.

Bij gebruik van een wagen dient men voorzichtig te zijn bij het verrijden van de combinatie wagen/apparaat en letsel door vallen te voorkomen.

15. Bij onweer en als u het apparaat langere tijd niet gebruikt, haalt u de stekker uit het stopcontact.

16. Laat alle voorkomende reparaties door vakkundig en bevoegd personeel uitvoeren. Reparatiwerkzaamheden zijn nodig als het toestel op enige wijze beschadigd is geraakt, bijvoorbeeld als de hoofd-stroomkabel of -stekker is beschadigd, als er vloeistof of voorwerpen in terecht zijn gekomen, als het aan regen of vochtigheid heeft bloot-gestaan, niet normaal functioneert of wanneer het is gevallen.



17. Correcte afvoer van dit product: dit symbool geeft aan dat u dit product op grond van de AEEA-richtlijn (2002/96/EG) en de nationale wetgeving van uw land niet met het gewone huishoudelijke afval mag weggooien. Dit product moet na afloop van de nuttige levensduur naar een officiële inzamelpost voor afgedankte elektrische en elektronische apparatuur (AEEA) worden gebracht, zodat het kan worden gerecycled. Vanwege de potentieel gevaarlijke stoffen die in elektrische en elektronische apparatuur kunnen voorkomen, kan een onjuiste afvoer van afval van het onderhavige type een negatieve invloed op het milieu en de menselijke gezondheid hebben. Een juiste afvoer van dit product is echter niet alleen beter voor het milieu en de

gezondheid, maar draagt tevens bij aan een doelmatiger gebruik van de natuurlijke hulpbronnen. Voor meer informatie over de plaatsen waar u uw afgedankte apparatuur kunt inleveren, kunt u contact opnemen met uw gemeente of de plaatselijke reinigingsdienst.

Wettelijke Ontkenning

Technische specificaties en uiterlijk kunnen zonder aankondiging worden gewijzigd. De hierin vervatte informatie is correct bij het ter perse gaan. Alle handelsmerken zijn het eigendom van hun respectieve eigenaars. MUSIC Group aanvaardt geen aansprakelijkheid voor enig verlies dat enig persoon zou ondervinden, die geheel of gedeeltelijk vertrouwt op enige beschrijving, foto of uitspraak die hierin is opgenomen. Kleuren en specificaties kunnen tussen producten onderling enigszins afwijken. Producten van BEHRINGER worden uitsluitend verkocht door geautoriseerde dealers. Distributeurs en dealers zijn geen agenten van MUSIC Group en hebben absoluut geen autoriteit om MUSIC Group te binden door middel van enige uitdrukkelijke of besloten actie of vertegenwoordiging. Deze handleiding is auteursrechtelijk beschermd. Niets van deze handleiding mag worden gereproduceerd of overgedragen in enige vorm of op enige wijze, elektronisch of mechanisch, waaronder fotokopiëren en opnemen op enigerlei wijze, voor enig doel, zonder de uitdrukkelijke schriftelijke toestemming van Red Chip Company Ltd.

ALLE RECHTEN VOORBEHOUDEN.
© 2010 Red Chip Company Ltd.
Trident Chambers, Wickhams Cay, P.O. Box 146,
Road Town, Tortola, British Virgin Islands

Beperkte garantie

§ 1 Garantie

1 Deze beperkte garantie is uitsluitend van kracht als u het product hebt gekocht van een geautoriseerde dealer van BEHRINGER, gevestigd in het land van aankoop. Een lijst van geautoriseerde dealers is te vinden op de website van BEHRINGER behringer.com onder de rubriek „Where to Buy“, of u kunt contact opnemen met het dichtstbijzijnde kantoor van BEHRINGER.

2 MUSIC Group* garandeert, dat de mechanische en elektronische onderdelen van dit product vrij zijn van materiaal- of fabricagedefecten, mits gebruikt onder de normale bedrijfsomstandigheden, en wel voor de duur van een (1) jaar na de oorspronkelijke datum van aankoop (zie de voorwaarden van de Beperkte Garantie in § 4 hieronder). Tenzij een langere minimale garantieperiode is voorgeschreven door de toepasselijke lokale wetgeving. Als het product binnen de garantieperiode enig defect vertoont, en als dat defect niet onder § 4 is uitgesloten, zal MUSIC Group naar eigen goeddunken het product vervangen danwel herstellen onder gebruikmaking van (een) geschikt(e) nieuw(e) of gereconditioneerd(e) producten of onderdelen. In het geval dat MUSIC Group besluit het volledige product te vervangen, dan zal deze beperkte garantie van toepassing zijn op het vervangende product voor de restduur van de initiële garantieperiode, dat wil zeggen een (1) jaar (of anders de toepasselijke minimale garantieperiode) te rekenen vanaf de datum van aankoop van het oorspronkelijke product.

3 Na het valideren van de aanspraak op garantie, zal MUSIC Group het herstelde of vervangende product vrij van vrachtkosten aan de gebruiker retourneren.

4 Aanspraken op garantie anders dan die, welke hierboven zijn benoemd, zijn nadrukkelijk uitgesloten. BEWAAR A.U.B. UW AANKOOPBON. DIT IS UW BEWIJS VAN AANKOOP EN DEKT UW BEPERKTE GARANTIE. DEZE BEPERKTE GARANTIE IS ONGELDIG ZONDER EEN DERGELIJKE AANKOOPBEWIJS.

§ 2 Online registreren

Vergeet a.u.b. niet uw nieuwe BEHRINGER-apparaat direct na aankoop te registreren op behringer.com onder de rubriek “Support” en wees zo vriendelijk de voorwaarden en bepalingen van onze beperkte garantie te lezen. Het registreren van uw aankoop en apparaat helpt ons uw aanspraken op reparatie sneller en doelmatiger te verwerken. Dank u voor uw medewerking!

§ 3 Retour materiaal autorisatie

1 Om garantieservice te verkrijgen, moet u contact opnemen met de detaillist waar u de apparatuur werd aangekocht. Mocht de BEHRINGER-dealer niet in uw buurt gevestigd zijn, dan kunt u contact opnemen met de BEHRINGER-distributeur zoals vermeld in de rubriek “Support” op de internetsite behringer.com. Als uw land niet is vermeld, mag u contact opnemen met de Klantendienst van BEHRINGER, waarvan de details ook te vinden zijn in de rubriek “Support” op de internetsite behringer.com. Als alternatief kunt u online een garantielaanvraag indienen via de internetsite behringer.com ALVORENS het product te retourneren. Alle verzoeken moeten vergezeld gaan van een probleembeschrijving en het serienummer van het product. Na verificatie - aan de hand van het aankoopbewijs - van de geldigheid van de garantie voor het product, zal MUSIC Group een RMA-nummer (Return Materials Authorization: autorisatie tot het retourneren van goederen) afgeven.

2 Vervolgens moet het product in de originele verpakking, samen met het RMA-nummer, worden geretourneerd naar het adres dat MUSIC Group heeft vermeld.

3 Zendingen, waarvan de verzendkosten niet vooraf zijn betaald, worden niet geaccepteerd.

§ 4 Garantieuitsluitingen

1 Deze beperkte garantie dekt geen verbruiksartikelen, zoals - maar niet beperkt tot - zekeringen en batterijen. Indien van toepassing garandeert MUSIC Group dat buizen of meters, die onderdeel van het product uitmaken, vrij zijn van materiaal- en fabricagedefecten voor de duur van negentig (90) dagen na de datum van aankoop.

2 Deze beperkte garantie dekt het product niet, als deze op enigerlei wijze elektronisch of mechanisch werd gemodificeerd. Als het product moet worden gemodificeerd of aangepast, teneinde te voldoen aan de toepasselijke technische normen of veiligheidsnormen op nationaal of lokaal niveau in enig land dat niet het land was waarvoor het product oorspronkelijk werd ontwikkeld en vervaardigd, dan zal die modificatie/aanpassing niet worden beschouwd als een materiaal- of fabricagedefect. Deze beperkte garantie dekt niet enige modificatie/aanpassing van een dergelijke aard, ongeacht of deze al dan niet correct werd uitgevoerd.

MUSIC Group zal - onder de voorwaarden van de beperkte garantie - niet verantwoordelijk kunnen worden gehouden voor kosten, die voortvloeien uit een dergelijke modificatie/aanpassing.

3 Deze beperkte garantie dekt alleen de apparaatcomponent van dit product. Het dekt geen technische assistentie voor het gebruik van apparatuur of programmatuur en dekt geen programmatuurproducten, al dan niet deelsmakend van dit product. Alle dergelijke programmatuur wordt geleverd “AS IS” tenzij uitdrukkelijk voorzien is in een bijgesloten beperkte garantie betreffende de programmatuur.

4 Deze beperkte garantie is ongeldig indien het in de fabriek aangebrachte serienummer op het product is gewijzigd of verwijderd.

5 Kostenloze inspecties en onderhouds-/reparatiwerkzaamheden zijn uitdrukkelijk uitgesloten van deze beperkte garantie, in het bijzonder indien veroorzaakt doordat de gebruiker op onjuiste wijze met het product is omgegaan. Dit is ook van toepassing op defecten veroorzaakt door normaal gebruik en slijtage, in het bijzonder van faders, crossfaders, potentiometers, toetsen/drukknoppen, gitaarsnaren, lichtgevende componenten en soortgelijke onderdelen.

6 Deze beperkte garantie dekt geen schade/defecten veroorzaakt onder de navolgende omstandigheden:

- onjuiste hantering, negeren of nalaten de eenheid te gebruiken overeenkomstig de aanwijzingen verstrekt in de gebruiks- of onderhoudshandleidingen van BEHRINGER;
- aansluiten of gebruik van de eenheid op enige wijze die niet overeenstemt met de technische voorschriften of veiligheidsrichtlijnen die van toepassing zijn in het land waar het product wordt gebruikt;
- schade/defecten veroorzaakt door daden van god of natuur (ongeval, brand, overstroming, en dergelijke) of enig andere omstandigheid buiten de invloedssfeer van MUSIC Group.

7 De beperkte garantie zal teniet worden gedaan, indien de eenheid is gerepareerd of geopend, door niet-geautoriseerd personeel (waaronder de gebruiker).

8 Als een inspectie van het product door MUSIC Group uitwijst dat het defect in kwestie niet wordt gedekt door de beperkte garantie, dan moet de gebruiker de kosten van de inspectie betalen.

9 Producten die niet voldoen aan de voorwaarden van deze beperkte garantie worden uitsluitend op kosten van de koper gerepareerd. MUSIC Group of diens geautoriseerde reparatiecentrum zal de koper van een dergelijke situatie op de hoogte stellen. Als de koper nalaat binnen 6 weken na kennisgeving een schriftelijke reparatieopdracht te verstrekken, zal MUSIC Group de eenheid onder rembours terugzenden onder bijsluiting van een aparte rekening voor verzending en verpakking. Dergelijke kosten worden ook apart in rekening gebracht als de koper een schriftelijke reparatieopdracht heeft gezonden.

10 Geautoriseerde BEHRINGER-dealers verkopen niet rechtstreeks nieuwe producten via online veilingen. Aankopen, gedaan op een online veiling, geschieden op basis van “koper hoeft u...”. Bevestigingen of aankoopbewijzen van online veilingen worden niet geaccepteerd voor garantieverificatie en MUSIC Group zal geen enkel product, aangeschaft via een online veiling, repareren of vervangen.

§ 5 Overdracht van garantie

Deze beperkte garantie wordt uitsluitend verstrekt aan de oorspronkelijke koper (klant of geautoriseerde detaillist) en is niet overdraagbaar aan iemand die dit product naderhand aankoopt. Niemand (detaillist en dergelijke) is gemachtigd namens MUSIC Group een garantiebelofte af te geven.

§ 6 Schadeclaim

Behoudens de werkingsfeer van verplichte toepasselijke lokale wetten, zal MUSIC Group onder deze garantie niet jegens de koper aansprakelijk zijn voor indirecte schade of verlies danwel gevolgschade of -verlies. In geen geval zal de aansprakelijkheid van MUSIC Group onder deze beperkte garantie uitgaan boven de gefactureerde waarde van het product.

§ 7 Inperking van aansprakelijkheid

Deze beperkte garantie betreft de volledige en exclusieve garantie tussen u en MUSIC Group. Het prevaleert boven alle andere geschreven of mondelinge communicatie met betrekking tot dit product. MUSIC Group verstrekt geen andere garanties voor dit product.

§ 8 Andere garantierechten en nationale wetgeving

1 Op geen enkele wijze sluit deze beperkte garantie uit, noch beperkt de statutaire rechten van de koper als consument.

2 De hierin genoemde beperkte garantieregels zijn van toepassing tenzij ze inbreuk maken op toepasselijke, verplichte lokale wetten.

3 Deze garantie ontslaat de verkoper niet van zijn verplichtingen met betrekking tot enig gebrek aan conformiteit van het product en enig verborgen defect.

§ 9 Amendering

Garantieservicevoorwaarden kunnen zonder aankondiging worden gewijzigd. Zie voor de laatste versie van de garantievoorwaarden en -bepalingen evenals additionele informatie met betrekking tot de beperkte garantie van MUSIC Group, de volledige details online op de internetsite behringer.com.

* MUSIC Group Macao Commercial Offshore Limited,
Rue de Pequim nr. 202-A, Macau Finance Centre 9/J, Macau,
omvattende alle bedrijven van de MUSIC Group

GR Σημαντικ οδηγ ασφαλε



Προσοχη
Τερματικά σημειωμένα με το σύμβολο φέρουν ηλεκτρικό ρεύμα αρκετής ισχύος για να αποτελούν κίνδυνο ηλεκτροπληξίας. Χρησιμοποιείτε μόνο υψηλής ποιότητας διαθέσιμα στο εμπόριο καλώδια ηχείων με προ-εγκατεστημένα βύσματα ¼" TS. Οποιαδήποτε άλλη εγκατάσταση ή τροποποίηση πρέπει να διεξάγεται μόνο από εξειδικευμένο προσωπικό.

Το σύμβολο αυτό σας προειδοποιεί, όπου εμφανίζεται, για τις σημαντικότερες οδηγίες χειρισμού και συντήρησης στα συνοδευτικά έντυπα της συσκευής. Παρακαλούμε να διαβάσετε το εγχειρίδιο οδηγιών χρήσης.

Προειδοπο
Για να περιοριστεί ο κίνδυνος ηλεκτροπληξίας, δεν επιτρέπεται η αφαίρεση του επάνω καλύμματος (ή του πίσω τοιχώματος) της συσκευής. Στο εσωτερικό δεν υπάρχουν εξαρτήματα που μπορούν να επισκευαστούν από τον χρήστη. Για τις εργασίες επισκευής πρέπει οπωσδήποτε να απευθύνεστε σε εξειδικευμένο προσωπικό.

Προειδοπο
Για να αποφύγετε τον κίνδυνο πυρκαγιάς ή ηλεκτροπληξίας, αυτή η συσκευή δεν πρέπει να εκτίθεται σε βροχή ή υγρασία. Επίσης η συσκευή δεν πρέπει να έρχεται σε επαφή με νερό που στάζει ή εκτοξεύεται, ενώ επάνω στη συσκευή δεν επιτρέπεται να τοποθετούνται αντικείμενα που περιέχουν υγρά, όπως π.χ. βάζα.

Προειδοπο
Οι παρούσες οδηγίες σέρβις απευθύνονται αποκλειστικά σε εξειδικευμένο προσωπικό σέρβις. Για να αποφύγετε τον κίνδυνο ηλεκτροπληξίας, μην επιχειρήσετε να πραγματοποιήσετε εργασίες σέρβις στη συσκευή, που δεν περιγράφονται στο εγχειρίδιο οδηγιών χρήσης. Επισκευές πρέπει να διεξάγονται μόνο από εξειδικευμένο ειδικό προσωπικό.

1. Διαβάστε τις παρούσες οδηγίες.
2. Φυλάξτε τις παρούσες οδηγίες.
3. Προσέξτε όλες τις προειδοποιήσεις.
4. Τηρήστε όλες τις οδηγίες.
5. Μην χρησιμοποιείτε αυτή τη συσκευή κοντά σε νερό.
6. Για τον καθαρισμό χρησιμοποιήστε μόνο ένα στεγνό πανί.
7. Μη φράζετε τα ανοίγματα εξαερισμού. Η εγκατάσταση πρέπει να πραγματοποιείται σύμφωνα με τις οδηγίες του κατασκευαστή.

8. Μην τοποθετείτε τη συσκευή κοντά σε πηγές θερμότητας, όπως π.χ. καλοριφέρ, θερμοσυσσωρευτές, σόμρες ή λουπές συσκευές (ακόμη και ενισχυτές) που παράγουν θερμότητα.

9. Μην αχρηστεύετε τα χαρακτηριστικά ασφαλείας ενός φις συγκεκριμένης πολικότητας ή ενός φις με γείωση. Ένα βύσμα συγκεκριμένης πολικότητας διαθέτει δύο ελάσματα, όπου το ένα έχει μεγαλύτερο μήκος από το άλλο. Ένα φις με γείωση διαθέτει δύο ελάσματα και μια τρίτη προεξοχή γείωσης. Το έλασμα μεγαλύτερου μήκους ή η τρίτη προεξοχή αποσκοπούν στην ασφάλειά σας. Εάν το φις που παρέχεται δεν ταιριάζει στην πρίζα σας, συμβουλευθείτε έναν ηλεκτρολόγο για την αντικατάσταση της πρίζας.

10. Τοποθετήστε το καλώδιο δικτύου έτσι ώστε να προστατεύεται από το να πατηθεί, να είναι μακριά από αιχμηρές γωνίες και από το να πάθει ζημιά. Παρακαλούμε προσέχετε για επαρκή προστασία, ιδιαίτερα στο πεδίο των βυσμάτων, των καλωδίων επέκτασης και στη θέση εξόδου του καλωδίου δικτύου από τη συσκευή.

11. Η συσκευή πρέπει να συνδέεται πάντα με άθικτο προστατευτικό αγωγό στο ηλεκτρικό δίκτυο.

12. Αν το κύριο βύσμα τροφοδοσίας ή ένα βύσμα συσκευής απενεργοποιεί τη μονάδα λειτουργίας, θα πρέπει αυτό να είναι πάντα προσβάσιμο.

13. Χρησιμοποιήστε αποκλειστικά πρόσθετα εξαρτήματα/αξεσουάρ που προβλέπονται από τον κατασκευαστή.



14. Η συσκευή επιτρέπεται να χρησιμοποιείται με καροτσάκι, βάση, τρίποδο, βραχίονα ή πάγκο που προβλέπεται από τον κατασκευαστή ή που διατίθεται μαζί με τη συσκευή. Εάν χρησιμοποιείτε καροτσάκι, πρέπει να είστε προσεκτικοί όταν μετακινείτε το συγκρότημα καροτσάκι/συσκευή, για να αποφύγετε τυχόν τραυμα-τισμούς λόγω εμποδίων.

15. Αποσυνδέστε τη συσκευή από το ηλεκτρικό δίκτυο κατά τη διάρκεια καταιγιδίων με κεραυνούς ή εάν δεν πρόκειται να την χρησιμοποιήσετε για μεγαλύτερο χρονικό διάστημα.

16. Για τις εργασίες επισκευής πέπει οπωσδήποτε να απευθύνεστε σε εξειδικευμένο προσωπικό. Σέρβις απαιτείται όταν η μονάδα έχει υποστεί ζημιά, όπως π.χ. ζημιά στοX καλώδιο τροφοδοσίας ή το φις, εάν πέσουν υγρά ή ξένα αντικείμενα μέσα στη συσκευή, εάν η μονάδα εκτεθεί σε βροχή ή υγρασία, εάν δεν λειτουργεί σωστά ή πέσει στο έδαφος.



17. Σωστή διάθεση του προϊόντος αυτού στα απορρίμματα: Αυτό το σύμβολο αυτό υποδηλώνει ότι το προϊόν δεν πρέπει να διατίθεται μαζί με τα οικιακά απορρίμματα, σύμφωνα με την οδηγία περί απόρριψης αποβλήτων ηλεκτρονικού εξοπλισμού (2002/96/ΕΚ) και την εθνική νομοθεσία. Το προϊόν πρέπει να παραδίδεται

σε σημεία συλλογής για την ανακύκλωση ηλεκτρικών και ηλεκτρονικών συσκευών. Τυχόν ακατάλληλη διάθεση τέτοιου είδους απορριμμάτων ενδέχεται να έχει αρνητικές συνέπειες στο περιβάλλον και στην υγεία λόγω δυνητικά επιβλαβών ουσιών που γενικά υπάρχουν στις ηλεκτρικές και ηλεκτρονικές συσκευές. Η συμβολή σας στη σωστή διάθεση του προϊόντος αυτού στα απορρίμματα θα συμβάλει στην αποτελεσματική χρήση των φυσικών πόρων. Για περισσότερες πληροφορίες για τα σημεία διάθεσης των συσκευών για ανακύκλωση, επικοινωνήστε με το αρμόδιο τοπικό γραφείο του δήμου σας.

Νομική αποκήρυξη

Τεχνικές προδιαγραφές και εμφάνιση υπόκεινται σε αλλαγές χωρίς προειδοποίηση. Οι πληροφορίες που περιέχονται εν τω παρόντι είναι ορθές την περίοδο της εκτύπωσης. Όλα τα εμπορικά σήματα είναι ιδιοκτησία των αντίστοιχων ιδιοκτητών τους. Η MUSIC Group δεν αποδέχεται υπευθυνότητα για οποιαδήποτε απώλεια που μπορεί να υποστεί οποιοδήποτε πρόσωπο που βασίζεται, είτε πλήρως είτε μερικώς, σε οποιαδήποτε περιγραφή, φωτογραφία ή δήλωση που περιέχεται εν τω παρόντι. Χρώματα και προδιαγραφές μπορεί να διαφέρουν ελαφρώς από προϊόν σε προϊόν. Τα προϊόντα της BEHRINGER πωλούνται μόνο από εξουσιοδοτημένους αντιπροσώπους. Διανομείς και αντιπρόσωποι δεν αποτελούν πράκτορες της MUSIC Group και δεν έχουν απολύτως καμία δικαιοδοσία να δεσμεύσουν την MUSIC Group με οποιαδήποτε ρητή ή υπονοούμενη πράξη ή αντιπροσώπευση. Το εγχειρίδιο αυτό προστατεύεται από πνευματικά δικαιώματα. Κανένα μέρος του εγχειριδίου αυτού δεν μπορεί να αναπαραχθεί ή να μεταδοθεί με οποιαδήποτε μορφή ή με οποιοδήποτε μέσο, ηλεκτρονικό ή μηχανικό, συμπεριλαμβανομένων της φωτοτυπίας και της εγγραφής οποιουδήποτε είδους, για οποιονδήποτε σκοπό, χωρίς την ρητή γραπτή άδεια της Red Chip Company Ltd.

ΟΛΑ ΤΑ ΔΙΚΑΙΩΜΑΤΑ ΚΑΤΟΧΥΡΩΝΟΝΤΑΙ.
© 2010 Red Chip Company Ltd.
Trident Chambers, Wickhams Cay, P.O. Box 146,
Road Town, Tortola, Βρετανικές Παρθένες Νήσοι

Περιορισμένη Εγγύηση

§ 1 Εγγύηση

1 Αυτή η περιορισμένη εγγύηση είναι έγγυρη μόνο αν αγοράσατε το προϊόν από εξουσιοδοτημένο αντιπρόσωπο BEHRINGER στη χώρα αγοράς. Μια λίστα εξουσιοδοτημένων αντιπροσώπων μπορεί να βρεθεί στην ιστοσελίδα της BEHRINGER behringer.com στο «Που να αγοράσετε» ή μπορείτε να έρθετε σ'επαφή με το πλησιέστερο σε σας γραφείο της BEHRINGER.

2 Η MUSIC Group* εγγυάται ότι τα μηχανικά και ηλεκτρονικά εξαρτήματα αυτού του προϊόντος δεν έχουν βλάβες στο υλικό και στην εργασία αν λειτουργείται υπό κανονικές συνθήκες λειτουργίας για μια περίοδο ενός (1) έτους από την αρχική ημερομηνία αγοράς (δείτε τους όρους Περιορισμένης Εγγύησης στην § 4 παρακάτω), εκτός αν μια μεγαλύτερη ελάχιστη περίοδος περιορισμένης εγγύησης είναι υποχρεωτική από κατάλληλους τοπικούς νόμους. Αν το προϊόν εμφανίζει οποιαδήποτε βλάβη εντός της περιορισμένης περιόδου εγγύησης και αυτή η βλάβη δεν εξαιρείται από την § 4, η MUSIC Group, κατά την διακριτική της ευχέρεια, είτε θα αντικαταστήσει είτε θα επισκευάσει το προϊόν χρησιμοποιώντας κατάλληλα καινούρια ή επιδιορθωμένα προϊόντα ή ανταλλακτικά. Σε περίπτωση όπου η MUSIC Group αποφασίσει να αντικαταστήσει ολόκληρο το προϊόν, αυτή τη περιορισμένη εγγύηση θα ισχύει στο αντικατασταθέν προϊόν για την υπολειπόμενη αρχική περίοδο εγγύησης, α. σ. ένα (1) έτος (ή διαφορετικά εφαρμόσιμη ελάχιστη περίοδο εγγύησης) από την ημερομηνία αγοράς του αρχικού προϊόντος.

3 Σε περίπτωση επικύρωσης της απαίτησης εγγύησης, το επισκευασμένο ή αντικατασταθέν προϊόν θα επιστραφεί στον χρήστη με προπληρωμένα τέλη μεταφοράς από την MUSIC Group.

4 Απαιτήσεις εγγύησης άλλες από αυτές που υποδεικνύονται παραπάνω αποκλείονται ρητά.

ΠΑΡΑΚΑΛΟΥΜΕ ΔΙΑΤΗΡΗΣΤΕ ΤΗΝ ΑΠΟΔΕΙΞΗ ΑΓΟΡΑΣ ΣΑΣ. ΕΙΝΑΙ Η ΑΠΟΔΕΙΞΗ ΑΓΟΡΑΣ ΣΑΣ ΠΟΥ ΚΑΛΥΠΤΕΙ ΤΗΝ ΠΕΡΙΟΡΙΣΜΕΝΗ ΕΓΓΥΗΣΗ ΣΑΣ. ΑΥΤΗ Η ΠΕΡΙΟΡΙΣΜΕΝΗ ΕΓΓΥΗΣΗ ΕΙΝΑΙ ΑΚΥΡΗ ΧΩΡΙΣ ΤΕΤΟΙΑ ΑΠΟΔΕΙΞΗ ΑΓΟΡΑΣ.

§ 2 Διαδικτυακή εγγραφή

Παρακαλούμε θυμηθείτε να καταχωρήσετε τον καινούριο εξοπλισμό σας BEHRINGER αμέσως μετά την αγορά σας στο behringer.com στο "Υποστήριξη" και έχετε την καλοσύνη να διαβάσετε τους όρους και τις συνθήκες της περιορισμένης εγγύησης προσεκτικά. Καταχωρώντας την αγορά και τον εξοπλισμό σας με εμάς μάς βοηθάει να επεξεργαστούμε τις απαιτήσεις επισκευής σας γρηγορότερα και πιο αποτελεσματικά. Σας ευχαριστούμε για την συνεργασία σας!

§ 3 Έγκριση επιστροφής υλικών

1 Για να αποκτήσετε υπηρεσίες εγγύησης, παρακαλούμε επικοινωνήστε με τον λιανικό πωλητή από τον οποίο αγοράστηκε ο εξοπλισμός. Αν ο αντιπρόσωπός σας BEHRINGER δεν μπορεί να εντοπιστεί κοντά σας, μπορείτε να επικοινωνήσετε με τον διανομέα BEHRINGER της χώρας σας που είναι καταχωρημένος στο «Υποστήριξη» στο behringer.com. Αν η χώρα σας δεν είναι καταχωρημένη, μπορείτε να επικοινωνήσετε με την Εξυπηρέτηση Πελατών της BEHRINGER, λεπτομέρειες οι οποίες μπορούν επίσης να βρεθούν στο "Υποστήριξη" στο behringer.com. Εναλλακτικά, παρακαλούμε υποβάλετε μια διαδικτυακή απαίτηση εγγύησης στο behringer.com PIN επιστρέψετε το προϊόν. Όλες οι ερωτήσεις πρέπει να συνοδεύονται από μια περιγραφή του προβλήματος και τον σειριακό αριθμό του προϊόντος. Αφού επαληθεύσει την επιλεξιμότητα εγγύησης του προϊόντος με την αρχική απόδειξη λιανικής πώλησης, η MUSIC Group θα εκδώσει έναν αριθμό Εξουσιοδότησης Επιστροφής Υλικού ("EEY").

2 Ακολουθώντας, το προϊόν πρέπει να επιστραφεί στο αρχικό κουτί αποστολής του, μαζί με τον αριθμό εξουσιοδότησης επιστροφής στην διεύθυνση που υποδεικνύεται από την MUSIC Group.

3 Αποστολές χωρίς προπληρωμένο τέλος μεταφοράς δεν θα γίνουν αποδεκτές.

§ 4 Εξαιρέσεις Εγγύησης

1 Αυτή η περιορισμένη εγγύηση δεν καλύπτει ανάλωμα μέρη συμπεριλαμβανομένων, άλλα όχι περιορισμένα σε, ασφαλειών και μπαταριών. Όπου μπορεί να εφαρμοστεί, η MUSIC Group εγγυάται ότι οι βαλβίδες ή οι μετρητές που περιέχονται στο προϊόν δεν παρουσιάζουν βλάβες στο υλικό και στην εργασία για μια περίοδο ενενήντα (90) ημερών από την ημερομηνία αγοράς.

2 Αυτή η περιορισμένη εγγύηση δεν καλύπτει το προϊόν, αν αυτό έχει τροποποιηθεί ηλεκτρονικά ή μηχανικά με οποιονδήποτε τρόπο. Εάν το προϊόν χρειάζεται να τροποποιηθεί ή να προσαρμοστεί έτσι ώστε να συμμορφώνεται με τα εφαρμόσιμα τεχνικά ή ασφαλείας πρότυπα σε εθνικό ή τοπικό επίπεδο, σε οποιαδήποτε

χώρα η οποία δεν είναι η χώρα για την οποία αρχικά αναπτύχθηκε και κατασκευάστηκε το προϊόν, αυτή η τροποποίηση/προσαρμογή δεν θα θεωρηθεί ως βλάβη σε υλικά ή σε εργασία. Αυτή η περιορισμένη εγγύηση δεν καλύπτει οποιαδήποτε τέτοια τροποποίηση/προσαρμογή, ανεξάρτητα αν πραγματοποιήθηκε σωστά ή όχι. Υπό τους όρους αυτής της περιορισμένης εγγύησης, η MUSIC Group δεν θα θεωρηθεί υπεύθυνη για οποιαδήποτε ζημιά που θα προκύψει από μια τέτοια τροποποίηση/προσαρμογή.

3 Αυτή η περιορισμένη εγγύηση καλύπτει μόνο το υλικό του προϊόντος. Δεν καλύπτει τεχνική υποστήριξη για χρήση υλικού ή λογισμικού και δεν καλύπτει προϊόντα λογισμικού είτε περιέχονται στο προϊόν είτε όχι. Οποιοδήποτε τέτοιο λογισμικό παρέχεται "ΩΣ ΕΧΕΙ" εκτός αν προβλέπεται ρητά σε οποιαδήποτε εσωκλειόμενη περιορισμένη εγγύηση λογισμικού.

4 Αυτή η περιορισμένη εγγύηση είναι άκυρη αν ο εργοστασιακός σειριακός αριθμός έχει αλλοιωθεί ή αφαιρεθεί από το προϊόν.

5 Δωρεάν επιθεωρήσεις και εργασία συντήρησης/επισκευής αποκλείονται ρητά από αυτή την περιορισμένη εγγύηση, ιδιαίτερα, αν οφείλονται σε ακατάλληλο χειρισμό του προϊόντος από τον χρήστη. Αυτό επίσης ισχύει σε βλάβες που οφείλονται από κανονική φθορά, ιδιαίτερα, των ολισθητικών ρυθμιστών, των ολισθητικών ρυθμιστών ζεύξης, των ποτενοσίμετρων, των κλειδιών/κουμπιών, των χορδών κιθάρας, των φωτιστικών και παρόμοιων ανταλλακτικών.

6 Βλάβες/ελαττώματα που προκλήθηκαν από τις ακόλουθες συνθήκες δεν καλύπτονται από αυτή την περιορισμένη εγγύηση:

- ακατάλληλος χειρισμός, αμέλεια ή έλλειψη στο χειρισμό της μονάδας σύμφωνα με τις οδηγίες που δίνονται στα εγχειρίδια χρήστη ή υπηρεσιών της BEHRINGER
- σύνδεση ή λειτουργία της μονάδας με οποιονδήποτε τρόπο που δεν συμμορφώνεται με τις τεχνικές ρυθμίσεις ή τις ρυθμίσεις ασφαλείας που εφαρμόζονται στην χώρα που χρησιμοποιείται το προϊόν
- βλάβες/ελαττώματα που προκλήθηκαν από πράξεις ανωτέρας βίας/φυσικές (ατύχημα, πυρκαγιά, πλημμύρα, κτλ.) ή οποιαδήποτε άλλη κατάσταση η οποία είναι πέραν από τον έλεγχο της MUSIC Group.

7 Οποιαδήποτε επισκευή ή άνοιγμα της μονάδας που διεξάγεται από μη εξουσιοδοτημένο προσωπικό (συμπεριλαμβανομένου του χρήστη) θα ακυρώσει την περιορισμένη εγγύηση.

8 Αν μια επιθεώρηση του προϊόντος από την MUSIC Group φανερώσει ότι η εν λόγω βλάβη δεν καλύπτεται από την περιορισμένη εγγύηση, το κόστος επιθεώρησης πληρώνεται από τον πελάτη.

9 Προϊόντα, τα οποία δεν πληρούν τους όρους αυτής περιορισμένης εγγύησης θα επισκευαστούν αποκλειστικά με δαπάνη του αγοραστή. Η MUSIC Group ή το εξουσιοδοτημένο κέντρο υπηρεσιών της θα ενημερώσει τον αγοραστή για όποια τέτοια περίπτωση. Αν ο αγοραστής παραλείψει να υποβάλει μια γραπτή εντολή επισκευής εντός 6 εβδομάδων κατόπιν ενημέρωσης, η MUSIC Group θα επιστρέψει τη μονάδα με αντικαταβολή με ένα ξεχωριστό τιμολόγιο για την μεταφορά και την

συσκευασία. Τέτοια έξοδα θα τιμολογηθούν επίσης ξεχωριστά όταν ο αγοραστής έχει στείλει μια γραπτή εντολή επισκευής.

10 Οι εξουσιοδοτημένοι αντιπρόσωποι BEHRINGER δεν πωλάνε καινούρια προϊόντα απευθείας σε διαδικτυακές δημοπρασίες. Αγορές που γίνονται μέσω διαδικτυακής δημοπρασίας γίνονται σε μια βάση "αγοραστή έχε γνώση". Επιβεβαιώσεις διαδικτυακής δημοπρασίας ή αποδείξεις λιανικής πώλησης δεν είναι αποδεκτές ως επαλήθευση εγγύησης και η MUSIC Group δεν θα επισκευάσει ή αντικαταστήσει οποιοδήποτε προϊόν που αγοράστηκε μέσω μιας διαδικτυακής δημοπρασίας.

§ 5 Δυνατότητα μεταβίβασης της εγγύησης

Αυτή η περιορισμένη εγγύηση παρατείνεται αποκλειστικά στον αρχικό αγοραστή (πελάτη του εξουσιοδοτημένου λιανικού πωλητή) και δεν μπορεί να μεταφερθεί σε οποιονδήποτε ενδεχομένως αγοράσει το προϊόν. Κανένα άλλο πρόσωπο (λιανικός αντιπρόσωπος, κτλ.) δεν δικαιούται να δίνει οποιαδήποτε υπόσχεση εγγύησης εκ μέρους της MUSIC Group.

§ 6 Απαίτηση για ζημιές

Υποκείμενη μόνο στην λειτουργία υποχρεωτικών εφαρμοσίων τοπικών νόμων, η MUSIC Group δεν θα είναι υπεύθυνη απέναντι στον αγοραστή με αυτή την εγγύηση για οποιαδήποτε επακόλουθη ή έμμεση απώλεια ή βλάβη οποιουδήποτε είδους. Σε καμία περίπτωση δεν θα ξεπεράσει η υπευθυνότητα της MUSIC Group υπό αυτή την περιορισμένη εγγύηση την τιμολογημένη αξία του προϊόντος.

§ 7 Περιορισμός υπευθυνότητας

Αυτή η περιορισμένη εγγύηση είναι η πλήρης και αποκλειστική εγγύηση μεταξύ εσάς και της MUSIC Group. Αντικαθιστά όλες τις άλλες γραπτές ή προφορικές επικοινωνίες σχετικές με αυτό το προϊόν. Η MUSIC Group δεν παρέχει άλλες εγγυήσεις γι' αυτό το προϊόν.

§ 8 Άλλα δικαιώματα εγγύησης και εθνικός νόμος

1 Αυτή η περιορισμένη εγγύηση δεν αποκλείει ούτε περιορίζει τα νομικά δικαιώματα του αγοραστή ως καταναλωτή με οποιονδήποτε τρόπο.

2 Οι κανονισμοί περιορισμένης εγγύησης που αναφέρονται εν τω παρόντι εφαρμόζονται εκτός αν αποτελούν παράβαση εφαρμοσίων υποχρεωτικών τοπικών νόμων.

3 Αυτή η εγγύηση δεν αποσούρει τις υποχρεώσεις του πωλητή σχετικά με οποιαδήποτε έλλειψη συμμόρφωσης του προϊόντος και οποιαδήποτε κρυφή βλάβη.

§ 9 Τροποποίηση

Οι συνθήκες υπηρεσιών εγγύησης υπόκεινται σε αλλαγή χωρίς προειδοποίηση. Για τους πιο πρόσφατους όρους και συνθήκες εγγύησης και επιπρόσθετες πληροφορίες σχετικά με την περιορισμένη εγγύηση της MUSIC Group, παρακαλούμε δείτε τις πλήρεις λεπτομέρειες διαδικτυακά στο behringer.com.

* MUSIC Group Macao Commercial Offshore Limited of Rue de Pequin No. 202-A, Macau Finance Centre 9/J, Macau, συμπεριλαμβανομένων όλων των εταιρειών του MUSIC Group

SE Viktiga säkerhetsanvisningar



Varning

Uttag markerade med symbolen leder elektrisk strömstyrka som är tillräckligt stark för att utgöra en risk för elchock. Använd endast högkvalitativa, kommersiellt tillgängliga högtalarkablar med förhåndsinstallerade ¼" TS-kontakter. All annan installation eller modifikation bör endast utföras av kompetent personal.



Den här symbolen hänvisar till viktiga punkter om användning och underhåll i den medföljande dokumentationen.

Var vänlig och läs bruksanvisningen.



Försiktighet

Minska risken för elektriska stötar genom att aldrig ta av höljet upptill på apparaten (eller ta av baksidan). Inuti apparaten finns det inga delar som kan repareras av användaren. Endast kvalificerad personal får genomföra reparationer.



Försiktighet

För att minska risken för brand och elektriska stötar ska apparaten skyddas mot regn och fukt. Apparaten går inte utsättas för dropp eller spill och inga vattenbehållare som vaser etc. får placeras på den.



Försiktighet

Serviceinstruktionen är enbart avsedd för kvalificerad servicepersonal. För att undvika risker genom elektriska stötar, genomför inga reparationer på apparaten, vilka inte är beskrivna i bruksanvisningen. Endast kvalificerad fackpersonal får genomföra reparationerna.

1. Läs dessa anvisningar.
2. Spara dessa anvisningar.
3. Beakta alla varningar.
4. Följ alla anvisningar.
5. Använd inte apparaten i närheten av vatten.
6. Rengör endast med torr trasa.
7. Blockera inte ventilationsöppningarna. Installera enligt tillverkarens anvisningar.
8. Installera aldrig in till värmekällor som värme-element, varmluftsintag, spisar eller annan utrustning som avger värme (inklusive förstärkare).
9. Ändra aldrig en polariserad eller jordad kontakt. En polariserad kontakt har två blad – det ena bredare än det andra. En jordad kontakt har två blad och ett tredje jordstift. Det breda bladet eller jordstiftet är till för din säkerhet. Om den medföljande kontakten inte passar i ditt uttag, ska du kontakta en elektriker för att få uttaget bytt.

10. Förlägg elkabeln så, att det inte är möjligt att trampa på den och att den är skyddad mot skarpa kanter och inte kan skadas. Ge i synnerhet akt på områdena omkring stickkontaktarna, förlängningskablarna och på det ställe, där elkabeln lämnar apparaten, är tillräckligt skyddade.

11. Apparaten måste alltid vara ansluten till elnätet med intakt skyddsledare.

12. Om huvudkontakten, eller ett apparatuttag, fungerar som avstängningsenhet måste denna alltid vara tillgänglig.

13. Använd endast tillkopplingar och tillbehör som angetts av tillverkaren.



14. Använd endast med vagn, stativ, trefot, hållare eller bord som angetts av tillverkaren, eller som sålts tillsammans med apparaten. Om du använder en vagn, var försiktig, när du

förflyttar kombinationen vagn-apparat, för att förhindra olycksfall genom snubbling.

15. Dra ur anslutningskontakten und åskväder eller när apparaten inte ska användas under någon längre tid.

16. Låt kvalificerad personal utföra all service. Service är nödvändig när apparaten har skadats, t.ex. när en elkabel eller kontakt är skadad, vätska eller främmande föremål har kommit in i apparaten, eller när den har fallit i golvet.



17. Kassera produkten på rätt sätt: den här symbolen indikerar att produkten inte ska kastas i hushållssoporna, enligt WEEE direktivet (2002/96/EC) och gällande, nationell lagstiftning. Produkten ska lämnas till ett

auktoriserat återvinningsställe för elektronisk och elektrisk utrustning (EEE). Om den här sortens avfall hanteras på fel sätt kan miljön, och människors hälsa, påverkas negativt på grund av potentiella risksubstanser som ofta associeras med EEE. Avfallshanteras produkten däremot på rätt sätt bidrar detta till att naturens resurser används på ett bra sätt. Kontakta kommun, ansvarig förvaltning eller avfallshanteringsföretag för mer information om återvinningscentral där produkten kan lämnas.

Friskrivningsklausul

Tekniska specifikationer och utseende kan ändras utan meddelande. Informationen här är korrekt vid tidpunkten då den utgavs. Alla varumärken tillhör respektive ägare. MUSIC Group åtar sig inget ansvar för förluster som personer kan råka ut för om de förlitar sig helt eller delvis på någon beskrivning, något fotografi eller påstående som finns här. Färger och specifikationer kan variera något beroende på produkt. BEHRINGER-produkter säljs endast av auktoriserade försäljare. Leverantörer och försäljare är inte ombud för MUSIC Group och har absolut ingen befogenhet att binda MUSIC Group till något uttryckligt eller underförstått åtagande eller representation. Denna manual är upphovsrättskyddad. Ingen del av denna manual får reproduceras eller överföras i någon form eller på något sätt, elektroniskt eller mekaniskt inklusive fotokopiering och inspelning av något slag, för något syfte utan uttrycklig skriftlig tillåtelse av Red Chip Company Ltd.

ALLA RÄTTIGHETER FÖRBEHÅLLES.
© 2010 Red Chip Company Ltd.
Trident Chambers, Wickhams Cay, P.O. Box 146,
Road Town, Tortola, British Virgin Islands

Begränsad garanti

§ 1 Garanti

1 Denna begränsade garanti gäller endast om du köpt produkten från en BEHRINGER-godkänd försäljare i försäljningslandet. En lista med godkända leverantörer finns på BEHRINGERS webbplats behringer.com under "Where to Buy" eller så kan du kontakta det BEHRINGER-kontor som är närmast dig.

2 MUSIC Group* garanterar att de mekaniska och elektroniska komponenterna i denna produkt är fria från defekter i material och utförande om den används under normala driftförhållanden i en period på ett (1) år från det ursprungliga inköpsdatumet (se villkoren för begränsad garanti i § 4 nedan) om inte en längre minimigarantiperiod föreskrivs enligt tillämpliga lokala lagar. Om produkten uppvisar några defekter inom den specificerade garantiperioden och om den defekten inte är ett undantag enligt § 4, skall MUSIC Group, enligt eget gottfinnande, antingen byta ut eller reparera produkten med lämpliga nya eller reparerade produkter eller delar. Ifall att MUSIC Group bestämmer sig för att byta ut hela produkten ska denna begränsade garanti gälla för utbytesprodukten under den kvarvarande garantiperioden, dvs. ett (1) år (eller annan tillämplig garantiperiod) från och med datumet för inköpet av den ursprungliga produkten.

3 När garantianspråket har bekräftats kommer den reparerade eller utbytta produkten att returneras till användaren med förhandsbetald frakt av MUSIC Group.

4 Övriga garantianspråk än de som anges ovan är uttryckliga undantag.

VAR GOD SPARA INKÖPSKVIKTTOT. DET ÄR DITT BEVIS PÅ ATT INKÖPET TÄCKS AV DIN BEGRÄNSADE GARANTI. DENNA BEGRÄNSADE GARANTI ÄR OGILTIG UTAN SÅDANT INKÖPSBEVIS.

§ 2 Online-registrering

Var god och kom ihåg att registrera din nya BEHRINGER-utrustning direkt efter inköpet på behringer.com under "Support" och vänligen läs noga igenom villkoren för vår begränsade garanti. Genom att registrera ditt inköp och utrustning hjälper du oss att behandla dina reparationsanspråk snabbare och mer effektivt. Tack för ditt samarbete!

§ 3 Return Materials Authorization

1 Var god kontakta återförsäljaren varifrån du köpte utrustningen för att erhålla garantiservice. Om din BEHRINGER-försäljare inte är belägen i din närhet kan du kontakta BEHRINGER-distributören för ditt land som är listad under "Support" på behringer.com. Om ditt land inte finns med på listan kan du kontakta BEHRINGERS kundservice som du hittar information under "Support" på behringer.com. Alternativt kan du skicka in ett garantianspråk online på behringer.com INNAN du returnerar produkten. Alla förfrågningar måste åtföljas av en beskrivning av problemet och produktens serienummer. Efter att produktens garantiberättigande har verifierats med kvittot för det ursprungliga inköpet kommer MUSIC Group att utfärda ett RMA-nummer.

2 Efter detta måste produkten returneras i dess ursprungliga leveransförpackning tillsammans med RMA-numret till den adress som anges av MUSIC Group.

3 Försändelser utan förhandsbetald frakt kommer inte att godkännas.

§ 4 Garantiundantag

1 Denna begränsade garanti täcker inte konsumtionsdelar inklusive, men inte uteslutande, säkringar och batterier. Där tillämpligt, garanterar MUSIC Group att rör och mätare som finns inuti produkten är fria från defekter i material och utformande under en period på nittio (90) dagar från inköpsdatumet.

2 Denna begränsade garanti täcker inte produkten om den har modifierats elektroniskt, mekaniskt eller på något annat sätt. Om produkten måste modifieras eller anpassas, för att foga sig efter tillämpliga tekniska eller säkerhetsstandarder på en nationell eller lokal nivå i ett land för vilket produkten inte ursprungligen utvecklades och tillverkades, ska denna modifiering/anpassning inte beaktas som en defekt i material eller utförande. Denna begränsade garanti täcker inte några sådana modifieringar/anpassningar, oavsett om de utförts korrekt eller ej. Enligt villkoren för denna begränsade garanti ska MUSIC Group inte hållas ansvarigt för någon kostnad som uppstår pga. sådan modifiering/anpassning.

3 Denna begränsade garanti täcker endast hårdvaruprodukten. Den omfattar inte teknisk assistans för hårdvaru- eller mjukvaruanvändning och den omfattar inte programvaror vare sig de ingår i produkten eller ej. All sådan mjukvara tillhandahålls "SOM DEN ÄR" om inte uttryckligen tillhandahållen med inbyggd mjukvarugaranti.

4 Denna begränsade garanti gäller inte om fabriksaplicerat serienummer har ändrats eller avlägsnats från produkten.

5 Gratis inspektioner och underhålls-/reparationsarbete är uttryckligen undantagna från denna begränsade garanti, särskilt om orsakade genom användarens felaktiga hantering av produkten. Detta gäller också fel orsakade av normalt slitage, i synnerhet av faders, crossfaders, potentiometrar, tangenter/knappar, gitarrsträngar, belysningar och liknande delar.

6 Skada/fel orsakade av följande omständigheter täcks inte av denna begränsade garanti:

- felaktig hantering, försummelse eller underlåtenhet att sköta enheten i enlighet med anvisningarna som getts i BEHRINGERS användar- eller servicemanualer;
- anslutning eller drift av enheten på något sätt som inte uppfyller de tekniska eller säkerhetsbestämmelserna tillämpliga i landet där produkten används;
- skada/fel orsakade genom force majeure (olycka, brand, översvämning, etc.) eller någon annan omständighet som är bortom MUSIC Groups kontroll.

7 All reparation eller öppnande av enheten utförd av icke-auktoriserad personal (inklusive användaren) gör den begränsade garantin ogiltig.

8 Om en undersökning av produkten av MUSIC Group visar att felet i fråga inte omfattas av den begränsade garantin ska undersökningskostnaderna betalas av kunden.

9 Produkter som inte uppfyller villkoren för denna begränsade garanti repareras endast på köparens bekostnad. MUSIC Group eller dess auktoriserade servicecenter informerar köparen vid sådana omständigheter. Om köparen underlåter att sända en skriftlig reparationsorder inom 6 veckor efter anmodan, kommer MUSIC Group att returnera enheten mot efterkrav med separat faktura för frakt och emballage. Sådana kostnader faktureras separat även när köparen har sänt in en skriftlig reparationsorder.

10 Auktoriserade BEHRINGER-återförsäljare säljer inte nya produkter direkt via auktioner online. Inköp som gjorts genom en auktion online är på "köpvarnings"-basis. Bekräftelser eller säljkvittor från online-auktioner accepteras inte för garantiverifiering och MUSIC Group kommer inte att reparera eller ersätta någon produkt som köpts på en online-auktion.

§ 5 Överföring av garanti

Denna begränsade garanti sträcker sig enbart till den ursprungliga köparen (kund till auktoriserad återförsäljare) och kan inte överföras till någon som därefter kan komma att köpa denna produkt. Ingen annan person (återförsäljare, etc.) har rätt att ge något garantilöfte som ombud för MUSIC Group.

§ 6 Skadeståndskrav

Med reservation endast för tillämpning av obligatoriska tillämpliga lokala lagar ska MUSIC Group inte ha något ansvar gentemot köparen under denna garanti för någon följdskada eller indirekt förlust/skada av något slag. Under inga omständigheter skall MUSIC Groups ansvar under denna begränsade garanti överstiga produktens fakturerade värde.

§ 7 Ansvarsbegränsning

Denna begränsade garanti är den fullständiga och uteslutande garantin mellan dig och MUSIC Group. Det ersätter alla andra skriftliga eller muntliga meddelanden relaterade till denna produkt. MUSIC Group ger inga andra garantier för denna produkt.

§ 8 Andra garantirättigheter och nationell lag

1 Denna begränsade garanti utesluter eller begränsar inte köparens lagstadgade rättigheter som konsument på något sätt.

2 De begränsade garantibestämmelserna nämnda här är tillämpliga såvida de inte utgör en överträdelse av tillämpliga obligatoriska lokala lagar.

3 Denna garanti påverkar inte säljarens skyldigheter i fråga om bristande överensstämmelse hos produkten och eventuellt dolt fel.

§ 9 Tillägg

Garantiservicevillkor kan ändras utan föregående meddelande. För de senaste garantivillkoren och ytterligare information beträffande MUSIC Groups begränsade garanti var god se fullständiga detaljer online på behringer.com.

* MUSIC Group Macao Commercial Offshore Limited of Rue de Pequim No. 202-A, Macau Finance Centre 9/J, Macao, inklusive alla MUSIC Group bolag

DK Vigtige sikkerhedsanvisninger



Advarsel

Terminaler markeret med et symbol bærer elektrisk spænding af en tilstrækkelig størrelse til at udgøre risiko for elektrisk shock. Brug kun kommercielt tilgængelige højtalercabler af høj kvalitet med et 0,6mm TS stik installeret. Alle andre installationer eller modifikationer bør kun foretages af kvalificeret personale.



Uanset hvor dette symbol forekommer, henviser det til vigtige betjenings- og vedligeholdelses-anvisninger i det vedlagte materiale. Læs vejledningen.



Obs

For at mindske risikoen for elektrisk stød må toppen ikke tages af (heller ikke bagbeklædningen). Ingen indvendige dele må efterses af brugeren. Al service må kun foretages af faguddannet personale.



Obs

Udsæt ikke apparatet for regn og fugt, så risikoen for brand eller elektriske stød reduceres. Apparatet må ikke udsættes for dryp eller stænk, og der må ikke stilles genstande fyldt med væske som f.eks. vaser på apparatet.



Obs

Disse serviceanvisninger må kun anvendes af kvalificeret servicepersonale. For at reducere risikoen for elektriske stød må du kun udføre den form for service, som er omtalt i driftsanvisningerne. Reparationer må kun udføres af faguddannet personale.

- Læs disse anvisninger.
- Opbevar disse anvisninger.
- Ret dig efter alle advarsler.
- Følg alle anvisninger.
- Anvend ikke dette apparat i nærheden af vand.
- Brug kun en tør klud ved rengøring.
- Tildæk ikke ventilationsåbninger. Installation foretages i overensstemmelse med fabrikantens anvisninger.
- Må ikke installeres i nærheden af varmekilder såsom radiatorer, varmespæjld, komfurer eller andre apparater (inkl. forstærkere), der frembringer varme.

9. Omgå ikke sikkerheden, hverken i polariserede stik eller i stik til jordforbindelse. Et polariseret stik har to ben, hvoraf det ene er bredere end det andet. Et stik til jordforbindelse har to ben og en tredje gren til jordforbindelse. Det brede ben eller den tredje gren er der af hensyn til din sikkerhed. Hvis stikket ikke passer til stikkontakten, kan du tilkalde en elektriker til at udskifte det forældede stik.

10. Beskyt lysnetkablet fra at blive betrådt eller klemt. Sørg specielt ved stik, forlængerledninger og der, hvor de udgår fra enheden for tilstrækkelig beskyttelse.

11. Apparatet skal altid være tilsluttet til strømmettet med en intakt beskyttelsesleder.

12. Hvis hovednetstikket eller en apparatstikdåse skal fungere som afbryder, skal de altid være tilgængelige.

13. Benyt alene tilslutningsenheder/tilbehør som angivet af fabrikanten.



14. Når apparatet benyttes med vogn, stativ, trefod, konsol eller bord, skal det være med sådanne, som er anvist af fabrikanten eller som sælges sammen med apparatet. Når der benyttes

vogn, skal der udvises forsigtighed, når kombinationen vogn/apparat flyttes, så du undgår at komme til skade ved at snuble.

15. Tag stikket ud til dette apparat ved lyn og torden, eller når det ikke benyttes i længere tid.

16. Al service skal foretages af faguddannet personale. Service er påkrævet, når enheden på nogen måde er blevet beskadiget, hvis f.eks. strømforsyningsledningen eller stikket er blevet beskadiget, hvis der er blevet spildt væsker eller der er faldet genstande ned i apparatet, hvis enheden har været udsat for regnvej eller fugtighed, ikke fungerer normalt eller er blevet tabt.



17. Korrekt bortskaffelse af dette produkt: Dette symbol indikerer, at dette produkt ikke må bortskaffes sammen med almindeligt husholdningsaffald i henhold til WEEE-direktivet (2002/96/EF) og national

lovgivning. Dette produkt skal indleveres på et autoriseret indsamlingssted for genbrug af affald af elektrisk og elektronisk udstyr (EEE). Forkert håndtering af denne type affald kan påvirke miljøet og sundheden negativt på grund af potentielt farlige stoffer, der generelt er tilknyttet EEE. Samtidig medvirker din korrekte bortskaffelse af dette produkt til effektiv anvendelse af naturlige ressourcer. Kontakt de lokale myndigheder eller dit renovationsselskab for yderligere oplysninger om, hvor du kan indlevere dit kasserede udstyr til genbrug.

Dementi

Tekniske specifikationer og udseende kan ændres uden varsel. Information indeholdt er korrekt på udskrifts tidspunkt. Alle varemærker tilhører deres respektive ejere. MUSIC Group kan ikke holdes til ansvar for tab som lides af personer, som er enten helt eller delvis afhængige af beskrivelser, fotografier eller erklæringer indeholdt. BEHRINGER produkter sælges udelukkende igennem autoriserede forhandlere. Distributører og forhandlere repræsenterer ikke MUSIC Group og har absolut igen autoritet til at binde MUSIC Group ved nogen udtrykt eller impliceret repræsentation. Denne manual er copyright. Ingen del af denne manual kan reproduceres eller transmitteres i nogen form eller på nogen vis, enten mekanisk eller elektronisk, herunder fotokopiering eller optagelse af nogen art, for noget formål, uden skriftlig tilladelse af Red Chip Company Ltd.

ALLE RETTIGHEDER RESERVERES.

© 2010 Red Chip Company Ltd.
Trident Chambers, Wickhams Cay, P.O. Box 146,
Road Town, Tortola, British Virgin Islands

Garanti

§ 1 Garanti

1. Garantien er udelukkende gældende i fald det erhvervede produkt er købt fra en autoriseret BEHRINGER forhandler, som forefindes i det pågældende land. En liste af autoriserede forhandlere kan findes på BEHRINGERS website behringer.com under "Where to buy", eller du kan kontakte den nærmeste BEHRINGER repræsentant i dit område.

2. MUSIC Group* giver garanti på mekaniske og elektroniske dele af dette produkt i materiale og udarbejdelse, under den betingelse at normalt brug er normen gældende fra (1) år fra købstidspunkt (se garanti betingelser i § 4 nedenstående), medmindre at garanti perioden via retskrav i det lokale område er længere. I fald at produktet udviser defekt indenfor den specificerede garanti periode, og at denne defekt ikke er ekskluderet under § 4, vil MUSIC Group enten udskifte eller reparere produktet med et passende nyt eller tilsvarende produkt eller dele. I fald MUSIC Group beslutter at bytte det fulde produkt, vil garantien gælde det ombyttede produkt i resten af den originale garanti periode, altså, et (1) år (eller anden gældende garanti periode) fra købsdato af det originale produkt.

3. Efter bekræftelse af garantikravet tilbagesendes det reparerede eller udskiftede produkt til brugeren med fragtt forudbetalt af MUSIC Group.

4. Garantikrav af anden karakter sammenholdt med disse beskrevet ovenstående definitivt ekskluderet.

GEM VENLIGST KØBSKVITTERING. KVITTERINGEN ER KØBSBEVIS OG DÆKKER DIT GARANTIKRAV. UDEN KØBSBEVIS FRAFALDER GARANTIKRAVET.

§ 2 Online registrering

Husk venligst at registrere dit BEHRINGER udstyr efter købet via behringer.com under "Support" og læs også omhyggeligt garantibetingelserne. Registrering af køb og udstyr hjælper os i at opnå hurtig og effektiv kravs behandling af reparationer. Tak for hjælpen.

§ 3 Retur materialer autorisations

1. For at opnå garanti service, kontakt venligst den forhandler som du købte produktet fra. I fald din BEHRINGER forhandler ikke forefindes i dit lokalområde kan du kontakte BEHRINGER distributøren i dit land. Denne liste finder du under "Support" på adressen behringer.com. Er dit land ikke på denne liste, check venligst hvis dit problem kan løses via vor "Online Support" som findes under "Support" på behringer.com. Du kan også sende et online garantikrav på behringer.com FØR du returnerer produktet. Alle forespørgsler skal sendes med en beskrivelse af problemet og det serienummer som produktet har. Efter MUSIC Group har bekræftet produktets garantikrav via salgskvitteringen, udstedes et returnnummer (RMA).

2. Efterfølgende bør produktet sendes i dets originale emballage med dets tilhørende autorisationsnummer til adresse specificeret af MUSIC Group.

3. Forsendelser hvor fragtt ikke er forudbetalt accepteres ikke.

§ 4 Garanti Undtagelser

1. Denne garanti dækker ikke forbrugsartikler såsom sikringer og batterier (samt andre forbrugsartikler). Hvor det er muligt, dækker MUSIC Group for defekt rør og potentiometre indeholdt i produktet samt brug for en periode af halvfems (90) dage fra købsdato.

2. Denne garanti dækker ikke hvis produktet er på en hvilken som helst måde er blevet modificeret elektronisk eller mekanisk. I fald produktet behøver modificering for at møde tekniske specifikationer, eller sikkerhedsstandarder på nationalt eller lokalt hold, eller i et hvilken som helst land, hvilket ikke er det land for hvilket produktet oprindeligt blev udviklet til, vil denne modifikation ikke vurderes som en defekt i materiale eller udarbejdelse af produkt. Denne garanti dækker ikke nogen som helst modifikation uanset om denne er udført på korrekt vis. Under betingelser for denne garanti kan MUSIC Group ikke stilles til ansvar for hvilken som helst udgift der er resultat af en sådan modifikation.

3. Denne garanti dække udelukkende produktets hardware. Den dækker ikke teknisk assistance for brug af hardware eller software og dækker tilsvarende ikke for software produkter uanset om disse medfølger dette produkt. En hvilken som helst sådan software medfølge "som den er" med undtagelse at der skriftligt i betingelserne udtrykkes anderledes.

4. Denne garanti frafalder hvis serienummeret som er givet fra fabrikken er blevet ændret eller fjernet fra produktet.

5. Gratis inspektion eller vedligeholdelse er undtaget fra denne garanti, specielt hvis nødvendigheden af en sådan er resultat af ukorrekt behandling af produktet af brugeren. Dette er også gældende for defekter hvilke skyldes normal brug såsom slid og brug, i særdeleshed fadere, knapper, potentiometre, guitar strenge, lysdioder og tilsvarende dele.

6. Skade eller defekter hvilke skyldes de følgende omstændigheder er ikke dækket af denne garanti:

- ukorrekt behandling, mangel eller en hvilken som helst fejlbehandling af udstyret i henhold til instruktionerne givet i BEHRINGER bruger eller service manualer;
- tilslutning eller operation af produktet på en måde der ikke er i overensstemmelse med tekniske eller sikkerheds regler gældende i det land hvor produktet bruges;
- skade som følge af miljø eller naturforhold (ulykke, brand, oversvømmelse etc.) eller andet forhold som ikke kan tilskrives MUSIC Group.

7. Al reparation eller åbning af produktet udført af ikke-autoriseret personel (inklusive bruger) medfører at garantien ikke længere er gyldig.

8. Hvis en inspektion af produktet af MUSIC Group viser at det pågældende defekt ikke dækkes af garantien, betales udgifter til vurdering og inspektion af produktet af brugeren.

9. Produkter som ikke møder betingelserne for denne garanti, skal repareres ene of alene for kundens regning. MUSIC Group eller dets autoriserede service center informerer brugeren i fald ovenstående er tilfældet. Hvis køberen ikke sender en skriftlig reparations ordre indenfor 6 uger efter notifikation, returnerer MUSIC Group produktet til forsendelsesstedet med et separat regning for fragtt og pakning. Sådanne udgifter opkræves separat når køberen har sendt en skriftlig reparations ordre.

10. Autoriseret BEHRINGER forhandler sælger ikke nye produkter direkte via online auktioner. Køb igennem online auktioner foretages på "købs opmærksomheds" basis. Online auktioner bekræftelser eller salgskvitteringer accepteres ikke som garanti bevis for MUSIC Group hvilket betyder at MUSIC Group ikke reparerer eller udskifter produkter købt igennem online auktioner.

§ 5 Overførsel af garanti

Denne garanti gives udelukkende til den originale, første køber (kunden som foretog køb via autoriseret forhandler), og kan ikke overføres til anden side. Dette betyder at ingen anden person (forhandler etc.) kan gøre et garantikrav gældende på MUSIC Groups bekostning.

§ 6 Skadekrav

Udelukkende gældende i forbindelse med obligatoriske lokale love, MUSIC Group kan ikke drages til ansvar af køberen under garantien for en hvilken som helst konsekvens eller indirekte tab eller skade. På ingen måde kan garantikravet til MUSIC Group sættes højere end værdien på kvitteringen af det pågældende produkt.

§ 7 Skadekravsbegrænsning

Denne garanti er den komplette og eksklusive garanti mellem dig og MUSIC Group. Den tager præcedens over al anden skriftlig eller mundtlig information relateret til dette produkt. MUSIC Group giver ikke andre garantier for dette produkt.

§ 8 Andre garanti rettigheder og nationale love

- Denne garanti ekskluderer ikke eller udelukker på nogen måde køberens retslige status som forbruger.
- Garanti regler nævnt i dette dokument er gyldige med mindre de udgør konflikt af obligatoriske lokale love.
- Garantien medfører ikke undtagelser af sælgers forpligtelser i forbindelse med mangel på konformitet af produktet eller andre skjulte defekter.

§ 9 Ekstra klausul

Garanti service betingelser kan ændres uden varsel. For de seneste garanti termer og forpligtelser og anden information vedrørende MUSIC Groups garanti, gå venligst til behringer.com for yderligere information.

* MUSIC Group Macao Commercial Offshore Limited of Rue de Pequim No. 202-A, Macau Finance Centre 9/J, Macau, including all MUSIC Group companies

FI Tärkeitä turvallisuusohjeita



Varoitus

Symbolilla merkityssä päätteissä sähkövirran voimakkuus on niin korkea, että ne sisältävät sähköiskun vaaran. Käytä ainoastaan korkealaatuisia, kaupallisesti saatavana olevia kaiutinjohdoja, joissa on ¼" TS-liittimet valmiiksi asennettuina. Kaikenlainen muu asennus tai muutosten teko tulisi tehdä ammattitaitoisen henkilön toimesta.



Tämä symboli muistuttaa läsnäolollaan mukana seuraavissa liitteissä olevista tärkeistä käyttö- ja huolto-ohjeista.

Lue käyttöohjeet.



Varoitus

Sähköiskulta välttyäksesi ei päällyskantta (tai taustasektion kantta) tule poistaa. Sisäosissa ei ole käyttäjän huollettavaksi sovellettavia osia. Huoltotoimet saa suorittaa vain alan ammattihenkilö.



Varoitus

Vähentääksesi tulipalon tai sähköiskun vaaraa ei laitetta saa altistaa sateelle tai kosteudelle. Laitetta ei saa altistaa roiskevedelle, eikä sen päälle saa asettaa mitään nesteellä täytettyjä esineitä, kuten maljakoita.



Varoitus

Nämä huolto-ohjeet on tarkoitettu ainoastaan pätevän huoltohenkilökunnan käyttöön. Vähentääksesi sähköiskun vaaraa ei sinun tulisi suorittaa mitään muita kuin käyttöohjeessa kuvattuja huoltotoimia. Huoltotoimet saa suorittaa vain alan ammattihenkilö.

1. Lue nämä ohjeet.
2. Säilytä nämä ohjeet.
3. Huomioi kaikki varoitukset.
4. Noudata kaikkia ohjeita.
5. Älä käytä tätä laitetta veden läheisyydessä.
6. Puhdista ainoastaan kuivalla liinalla.
7. Älä peitä tuuletusaukkoja. Asenna valmistajan antamien ohjeiden mukaisesti.

8. Älä asenna lämpölähteiden, kuten lämpöpattereiden, uunien tai muiden lämpöä tuottavien laitteiden (vahvistimet mukaan lukien) lähelle.

9. Älä kierrä polarisoidun tai maadoitetun pistokkeen turvatoimintaa. Polarisoitussa pistokkeessa on kaksi kieltä, joista toinen on toista leveämpi. Maadoitetussa pistokkeessa on kaksi kieltä ja kolmas maadotusterä. Leveä kieli tai kolmas terä on tarkoitettu oman turvallisuutesi takaamiseksi. Mikäli mukana toimitettu pistoke ei sovi lähtösi, kysy sähköalan ammattilaisen neuvoa vanhentuneen lähdön vaihtamiseksi uuteen.

10. Suojaa virtajohto sen päällä kävelyn tai puristuksen aiheuttamien vaurioiden varalta. Huolehdi erityisesti pistokkeiden ja jatkojohdojen suojaamiselta sekä siitä kohdasta, jossa verkkojohto tulee ulos laitteesta.

11. Laitteen tule olla liitettyä sähköverkkoon aina vioittumattomalla suojohtimella.

12. Jos laitteen sähkövirta kytketään pois päältä pääverkon tai laitteen pistokkeesta, on näiden oltava sellaisessa paikassa, että niitä pääsee käyttämään milloin tahansa.

13. Käytä ainoastaan valmistajan mainitsemia kiinnityksiä/lisälaitteita.



14. Käytä ainoastaan valmistajan mainitseman tai laitteen mukana myydyin cartin, seisontatuen, kolmijalan, kan-nattimen tai pöydän kanssa. Cartia käytettäessä tulee cart/

laitte-yhdistelmää siirrettäessä varoa kompa-stumasta itse laitteeseen, jotta mahdollisilta vahin-goittumisilta välttyttäisiin.

15. Irrota laite sähköverkosta ukkosmyrskyjen aikana ja laitteen ollessa pidempään käyttämättä.

16. Anna kaikki huolto valtuutettujen huollon ammattilaisten tehtäväksi. Huoltoa tarvitaan, kun laite on jotenkin vaurioitunut, esim. kun virtajohto tai -pistoke on vaurioitunut, laitteen sisälle on päässyt nestettä tai jotakin muuta, yksikkö on altistunut sateelle tai kosteudelle, se ei toimi tavano-maisesti tai on päässyt putoamaan.



17. Tuotteen oikea hävitys: Tämä symboli osoittaa, että tuotetta ei WEEE-direktiivin (2002/96/EY) ja paikallisen lain mukaan saa hävittää kotitalousjätteen mukana. Tuote tulee toimittaa

valtuutettuun, sähkö- ja elektroniikkalaitteille tarkoitettuun kierrätyspisteeseen. Tällaisen jätteen epäasianmukainen hävitys saattaa vahingoittaa ympäristöä ja henkilön terveyttä sähkö- ja elektroniikkalaitteisiin mahdollisesti sisältyvien vaarallisten aineiden takia. Kun hävität tuotteen asianmukaisesti, autat myös tehostamaan luonnonvarojen käyttöä. Saat lisätietoja hävitettävälle laitteelle tarkoitetuista kierrätyspisteistä kotipaikkakuntasi viranomaisilta, jätteenkäsittelyviranomaiselta tai jätehuoltoyritykseltä.

Juridinen Peruutus

Tekniset määrittelyt ja ulkoasu voivat muuttua ilman erillistä ilmoitusta. Tässä kerrotut tiedot ovat oikeellisia painohetkellä. Kaikki tavaramerkit ovat omaisuutta, niiden omistajien omaisuutta. MUSIC Group ei ota vastuuta henkilölle koituvista menetyksistä, jotka saattavat aiheutua täydellisestä tai osittaisesta luottamuksesta tässä kuvattuja kuvauksia, valokuvia tai lausuntoja kohtaan. Värityt ja tekniset määrittelyt saattavat vaihdella jonkin verran tuotteiden välillä. BEHRINGER tuotteita myyvät vain valtuutetut jälleenmyyjät. Jakelijat ja jälleenmyyjät eivät ole MUSIC Group:in edustajia, eikä heillä ole minkäänlaisia valtuuksia esittää MUSIC Group:ia sitovia, suoria tai epäsuoria lupauksia tai tuote-esittelyjä. Tämä opas on tekijänoikeussuojattu. Mitään tämän oppaan osaa ei saa kopioida tai levittää missään muodossa tai millään tavoin, sähköisesti tai mekaanisesti, mukaan lukien valokopiointi ja kaikenlainen tallentaminen, mitään tarkoitusta varten, ilman Red Chip Company Ltd:n aiempaa kirjallista lupaa.

KAIKKI OIKEUDET PIDÄTETÄÄN.
© 2010 Red Chip Company Ltd.
Trident Chambers, Wickhams Cay, P.O. Box 146,
Road Town, Tortola, British Virgin Islands

Rajoitettu takuu

§ 1 Takuu

1. Tämä rajoitettu takuu on voimassa vain, mikäli olette ostaneet tuotteen ostomaassa BEHRINGER:in valtuutetulta jälleenmyyjältä. Valtuutettujen jälleenmyyjien luettelo on nähtävissä BEHRINGER:in internet-sivulla behringer.com „Mistä ostaa” -otsikon alla, tai voitte ottaa yhteyttä lähimpään BEHRINGER:in toimistoon.

2. MUSIC Group* takaa, että tämän tuotteen mekaaniset ja elektroniset osat ovat virheettömiä niin materiaaliensa, kuin työn laadunkin suhteen, normaaleissa käyttöolosuhteissa käytettynä, yhden (1) vuoden ajan alkuperäisestä ostopäivästä lukien (katso rajoitetun takuun ehdot kohdasta § 4 alla), elleivät sovellettavissa olevat paikalliset lait edellytä pidempää minimitalakuu-aikaa. Mikäli laitteeseen ilmaantuu minkäänlaisia vikaa määriteltynä takuuajana, eikä kyseistä vikaa ole poissuljettu kohdassa § 4, MUSIC Group, harkintansa mukaan, joko korvaa tai korjaa tuotteen asianmukaisella uudella tai kunnostetulla tuotteella tai osilla. Mikäli MUSIC Group päättää vaihtaa koko tuotteen, tämä rajoitettu takuu ulottuu vaihdettuun tuotteeseen alkuperäisen takuun jäljellä olevan keston ajan, eli yhden (1) vuoden (tai muutoin sovellettavissa olevan minimitalakuuajan) alkuperäisen tuotteen osthetkestä alkaen.

3. Kun takuuvaatimus on hyväksytty, MUSIC Group toimittaa korjatun tai vaihdetun tuotteen asiakkaalle valmiiksi maksettuna rahntina.

4. Muut, kuin yllä mainitut takuuvaatimukset ovat nimenomaisesti poissuljettu.

SÄILYTTÄKÄÄ OSTOKUITTINNE. OSTOKUITTI ON TODISTE RAJOITETUN TAKUUN ALAISESTA OSTOKESTASTA. TÄMÄ RAJOITETTU TAKUU ON MITÄTÖN ILMAN KYSEISTÄ OSTOTOSITETTA.

§ 2 Rekisteröityminen internetissä

Muistatthän rekisteröidä BEHRINGER-laitteenne välittömästi ostamisen jälkeen osoitteessa behringer.com ”Tuki”-otsikon alla ja lukea rajoitetun takuumme käyttöehdot huolellisesti. Rekisteröimällä ostoksenne ja laitteenne autatte meitä käsittelemään huoltopyyntönne nopeammin ja tehokkaammin. Kiitämme yhteistyöstänne!

§ 3 Palautusmateriaalilupa

1. Takuuhuoltoa saadaksenne, ottakaa yhteyttä jälleenmyyjään, jolta ostitte laitteen. Mikäli lähitöllänne ei ole BEHRINGER-jälleenmyyjää, voitte ottaa yhteyttä maanne BEHRINGER-jakelijaan, jonka löydätte kohdasta ”Tuki” osoitteessa behringer.com. Mikäli maatanne ei löydy luettelosta, voitte ottaa yhteyttä BEHRINGER:in asiakaspalveluun, jonka yhteystiedot löytyvät myös kohdasta ”Tuki” osoitteessa behringer.com. Vaihtoehtoisesti, voitte lähettää takuuvaatimuksen internetin kautta osoitteessa behringer.com ENNEN tuotteen palauttamista. Kaikkiin kyselyihin tulee liittää ongelman kuvaus ja tuotteen sarjanumero. Kun tuotteen takuunalaisuus on vahvistettu alkuperäisellä myyntikuitilla, MUSIC Group antaa materiaalin palautusvaltuutusnumeron (”RMA”).

2. Tämän jälkeen tuote täytyy palauttaa alkuperäisessä pakkauksessaan yhdessä palautusvaltuutusnumeron kanssa MUSIC Group:in ilmoittamaan osoitteeseen.

3. Lähetyksiä, joiden rahntia ei ole maksettu, ei oteta vastaan.

§ 4 Takuurajoitukset

1. Tämä rajoitettu takuu ei kata kuluja osia, mukaan lukien, mutta niihin rajoittumatta, sulakkeet ja akut. MUSIC Group takaa tuotteen sisältämien venttiilien tai mittarien, milloin sovellettavissa, olevan virheettömiä niin materiaaliensa kuin työn laadunkin suhteen yhdeksänkymmenen (90) päivän ajan ostopäivästä lukien.

2. Tämä rajoitettu takuu ei ole voimassa, mikäli tuotetta on elektronisesti tai mekaanisesti muokattu millään tavoin. Mikäli tuotteen muokkaus tai mukauttaminen on välttämätöntä maakohtaisten tai paikallisten teknisten tai turvallisuusstandardien vaatimusten vuoksi, tätä muokkausta/mukauttamista ei katsota materiaalien tai työn laadun virheellisydeksi maassa, jota varten tuote ei ole alunperin suunniteltu ja valmistettu. Tämä rajoitettu takuu ei kata tämän kaltaista muokkausta/mukauttamista, riippumatta siitä, onko se suoritettu asianmukaisesti vai ei. Tämän rajoitetun takuun ehtojen mukaisesti, MUSIC Group ei ole vastuussa mahdollisista tämän kaltaisista muokkauksista/mukauttamista aiheutuvista kuluista.

3. Tämä rajoitettu takuu kattaa ainoastaan tuotteen laitteiston. Se ei korvaa laitteiston tai ohjelmiston käyttöön liittyvää teknistä tukea, eikä mitään ohjelmistotuotteita, sisältyvät ne sitten tuotteeseen tai eivät. Kaikki ohjelmistot toimitetaan ”SELLAISENAAN”, ellei mukana olevan ohjelmiston rajoitetussa takuussa nimenomaisesti toisin mainita.

4. Tämä rajoitettu takuu ei ole voimassa, mikäli tuotteeseen tehtäällä merkittyä sarjanumeroa on muutettu tai se on poistettu.

5. Tämä takuu ei nimenomaisesti kata ilmaisia tarkastuksia ja huolto-/korjaustöitä, etenkin jos ne ovat aiheutuneet käyttäjän sopimattomasta tuotteen käsittelystä. Tämä pätee myös normaalista kulumisesta johtuviin vikoihin, etenkin, vaimentimien, crossfadereiden, potentiometriin, näppäinten/painikkeiden, kitarankielten, valonlähteiden ja muiden samankaltaisten osien osalta.

6. Tämä rajoitettu takuu ei takaa seuraavista syistä aiheutuneita vaurioita/vikvoja:

- sopimaton käsittely, huolimattomuus tai kykenemättömyys laitteen käyttöön BEHRINGER:in käyttö- tai huolto-oppaiden ohjeiden mukaisesti;
- yksikön liittäminen tai käyttö tavalla, joka ei ole laitteen käyttömaassa sovellettavien teknisten tai turvallisuusääkösten mukaista;
- luonnonmullistusten (onnettomuus, tulipalo, tulva jne.) tai muiden sellaisten olosuhteiden aiheuttamat vauriot/viat, joihin MUSIC Group ei pysty vaikuttamaan.

7. Valtuuttamattomien henkilöiden (mukaan lukien käyttäjä) suorittamat korjaukset tai laitteen avaaminen mitätöivät tämän rajoitetun takuun.

8. Mikäli MUSIC Group:in suorittamassa tuotteen tarkastuksessa käy ilmi, että kyseinen vika ei kuulu rajoitetun takuun piiriin, tarkastuksesta aiheutuneet kulut tulevat asiakkaan maksettaviksi.

9. Tuotteet, jotka eivät täytä tämän rajoitetun takuun ehtoja, korjataan ainoastaan ostajan omalla kustannuksella. Tällaisessa tilanteessa MUSIC Group tai sen valtuutettu huoltopiste ilmoittaa asiasta ostajalle. Mikäli asiakas ei jätä kirjallista korjaustilasta 6 viikon kuluessa tiedonannosta, MUSIC Group palauttaa yksikön jälkivaatimuksella, mukaan liitettyä erillinen lasku rahntista ja pakkauksesta. Nämä kulut laskutetaan erikseen myös silloin, kun ostaja on lähettänyt kirjallisen korjaustilauksen.

10. Valtuutetut BEHRINGER-jälleenmyyjät eivät myy uusia tuotteita suoraan internet-huutokaupoissa. Internet-huutokauppojen kautta suoritetuissa ostoksissa tulee noudattaa ”ostajan varovaisuutta”. Internet-huutokauppojen vahvistuksia tai myyntitositteita ei hyväksytä takuuvahvistuksiksi, eikä MUSIC Group korjaa tai vaihda internet-huutokaupan kautta ostettua tuotetta.

§ 5 Takuun siirrettävyys

Tämä rajoitettu takuu koskee ainoastaan alkuperäistä ostajaa (valtuutetun jälleenmyyjän asiakasta), eikä se ole siirtokelpoinen henkilölle, joka mahdollisesti ostaa tuotteen edelleen. Kenelläkään (jälleenmyyjällä jne.) ei ole oikeutta antaa takuulupauksia MUSIC Group:in puolesta.

§ 6 Korvausvaatimus

MUSIC Group ei ole vastuussa asiakkaalle koituvista seurauksellisista tai epäsuorista menetyksistä tai vahingoista, paitsi ainoastaan sitovien sovellettavissa olevien paikallisten lakien alaisena. Missään tapauksessa MUSIC Group:in vastuu tämän rajoitetun takuun suhteen ei ylitä tuotteesta laskutettua hintaa.

§ 7 Vastuurajoitukset

Tämä rajoitettu takuu on teidän ja MUSIC Group:in välinen täydellinen ja yksinomaisen takuu. Se ylittää kaiken muun kirjallisen tai suullisen tähän tuotteeseen liittyvän viestinnän. MUSIC Group ei anna tälle tuotteelle muita takuita.

§ 8 Muut takuoikeudet ja kansallinen laki

1. Tämä rajoitettu takuu ei poissulje tai rajoita ostajan lakisääteisiä kuluttajalle kuuluvia oikeuksia millään tavoin.

2. Tässä mainitut takuusääködet ovat sovellettavissa, elleivät ne loukkaa sovellettavissa olevia, sitovia paikallisia lakeja.

3. Tämä takuu ei heikennä myyjän vastuuta tuotteen vaatimustenmukaisuuden tai salaturvian suhteen.

§ 9 Lisäys

Takuuhuollon ehdot voivat muuttua ilman erillistä ilmoitusta. Saat uusimmat takuuehdot ja MUSIC Group:in rajoitettua takuuta koskevat yksityiskohtaiset tiedot internetistä osoitteesta behringer.com.

* MUSIC Group Macao Commercial Offshore Limited,
Rue de Pequim No. 202-A, Macau Finance Centre 9/J, Macau,
mukaan lukien kaikki MUSIC Group yritykset

EUROPORT EPA150 Set-up

PT Passo 1: Ativação

RU Шаг 1: Установка

DE Schritt 1: Einrichtung

PL Krok 1: Podłączenie

IT Step 1: Configurazione

NL Stap 1: Opstelling

GR Βήμα 1: Ρύθμιση

SE Steg 1: Installation

DK Trin 1: Opsætning

FI Vaihe 1: Asetukset

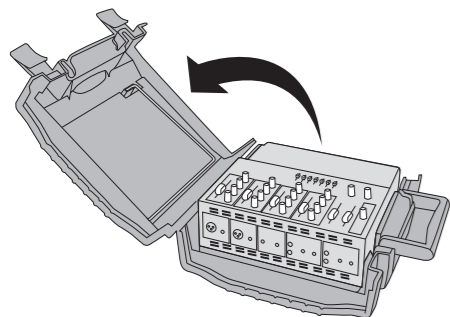

1 PT Abra a caixa retirando a placa utilizando a ferramenta embutida.

RU Откройте кейс и зафиксируйте крышку при помощи встроенной подпорки.

DE Öffnen Sie den Koffer und klappen Sie den Deckel mit Hilfe des integrierten Stützbügels auf.

PL Otwórz skrzynkę i podeprzyj wieczko w pozycji otwartej za pomocą wbudowanej klamry.

IT Apri il case e usa il braccio incorporato per appoggiare e sorreggere il coperchio.

NL Open de kast en duw het deksel open met behulp van de ingebouwde beugel.

GR Ανοίξτε την θήκη και πιέστε το καπάκι για να ανοίξει χρησιμοποιώντας το ενσωματωμένο στηρίγμα.

SE Öppna lådan och håll locket öppet med det inbyggda stödet.

DK Åben kabinettet og fjen dækslet ved hjælp af den medfølgende åbner.

FI Aava kotelo ja nosta kansi auki sisäänrakennetun tuen varaan.

2 PT Remova os alto-falantes através os suportes. Coloque os alto-falantes com a parte frontal de frente com a audiência. Se possível, levantem-os até o nível da cabeça dos espectadores.

RU Достаньте динамики. Поставьте их по обеим сторонам сцены лицевой стороной к публике. Если возможно, установите их на уровне головы слушателей или выше.

DE Jetzt können Sie die Boxen aus der Schiene heben und herausnehmen. Stellen Sie sie auf beiden Seiten der Bühne auf und richten Sie sie auf das Publikum. Heben Sie sie möglichst auf oder über Kopfhöhe des Publikums an.

PL Wyjmij głośniki podnosząc je z zagłębień, w których się znajdują. Umieść je z jednej ze stron sceny i skieruj w stronę widowni. Jeżeli to możliwe, podnieś je na poziom głowy lub powyżej poziomu głowy osób znajdujących się na widowni.

IT Rimuovi i diffusori estraendoli dalle relative scanalature e posizionali ai lati del palco, direzionandoli verso l'area adibita al pubblico. Se possibile, eleva i diffusori ad un'altezza pari o superiore alle teste del pubblico.

NL Neem de luidsprekers uit door ze uit hun sleuven te tillen. Plaats ze elk aan een zijde van het toneel, gericht naar het publiek. Richt ze – zo mogelijk – op of boven het niveau van de hoofden van de luisteraars.

GR Αφαιρέστε τα ηχεία σηκώνοντας τα έξω από τις εσοχές τους. Τοποθετήστε τα σε κάθε πλευρά της σκηνής, κοιτάζοντας το κοινό. Αν είναι δυνατόν, ανυψώστε τα στο ή πάνω από το επίπεδο των κεφαλιών του κοινού.

SE Avlägsna högtalarna genom att lyfta ut dem ur sina spår. Placera dem på varsin sida av scenen, vända mot publiken. Höj om möjligt upp dem i eller ovanför publikens huvudhöjd.

DK Fjern højttalerne ved at løfte dem ud fra støtterne. Placer dem til højre eller venstre side på scenen, så de vender mod lytterne. Om muligt, løft dem til eller over lytternes hoved niveau.

FI Poista kaiuttimet nostamalla ne pois uriltaan. Aseta ne lavan molemmille puolille yleisöön päin. Jos mahdollista, nosta ne yleisön päin tasolle tai yläpuolelle.

3 PT Remova o conteúdo da bolsa contendo os acessórios, incluindo: cabos de alto-falante, microfone, suporte de microfone e cabo, cabo de força e um adaptador RCA com plugue estéreo de 1/8".

RU Выньте из сумки аксессуары: кабель для динамиков, микрофон, кабель и фиксатор для микрофона, сетевой кабель и 1/8-дюймовый RCA-адаптер (стереофонический мини-штепелер).

DE Nehmen Sie den Inhalt der Zubehörtasche heraus: Boxenkabel, Mikrofon, Mikrofonclip und -kabel, Netzkabel und den 3,2 mm Miniklinken-auf-Stereocinch Adapter.

PL Wyjmij zawartość torebki na akcesoria, która zawiera: kable głośników, mikrofon, klips i kabel mikrofonu, kabel zasilający i adapter mini RCA 1/8" do podłączenia do urządzenia stereo.

IT Estrai gli accessori contenuti nell'apposita tasca: i cavi-speaker, il microfono, la pinza e il cavo del microfono, il cavo d'alimentazione e l'adattatore 'mini-jack (1/8") - RCA stereo'.

NL Leeg de zak met accessoires, zoals: luidsprekerkabels, microfoon, microfoonclip en -kabel, voedingkabel en de 1/8" "miniplug/stereo"-RCA-adapter.

GR Αφαιρέστε τα περιεχόμενα της τσάντας αξεσουάρ, περιλαμβανομένων των καλωδίων ηχείων, μικροφώνου, κλιπ μικροφώνου και καλωδίου, καλωδίου ρεύματος και 1/8" μίνι βύσμα σε στέρεο προσαρμογέα RCA.

SE Avlägsna innehållet i påsen med tillbehör, som innehåller: högtalarkablar, mikrofon, mikrofonhållare och -kabel, strömsladd och adapter för 1/8" minikontakt till stereo-RCA.

DK Fjern indholdet af tilbehørstasken, herunder: højttaler kabler, mikrofon, mikrofon klip, strømkabel og 3,18 mm mini-stik-til-stereo RCA adapter.

FI Tyhjennä lisälaittepusi, joka sisältää kaiutinkaapelit, mikrofonin, mikrofonin pidikkeen ja johdon, virtajohdon ja 1/8" mini-pistoke-stereoon RCA adapterin.

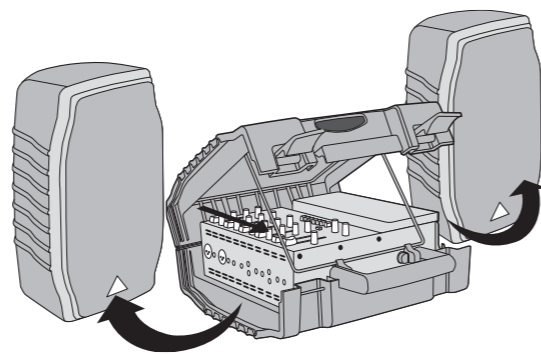

PT Colocação recomendada de alto-falantes, esquerdo e direito

RU Рекомендуемое размещение динамиков – слева и справа

DE Empfohlene Boxenaufstellung, links und rechts

PL Zalecane umieszczenie głośników, po lewej i prawej stronie

IT Posizionamento raccomandato dei diffusori, left e right

NL Aanbevolen plaatsing van de luidsprekers, links en rechts

GR Προτεινόμενη τοποθέτηση ηχείων, αριστερά και δεξιά

SE Rekommenderad placering av högtalare, vänster och höger

DK Forslag til placering af højttaler, venstre og højre

FI Suositeltu kaiuttimen sijoittelu, vasen ja oikea

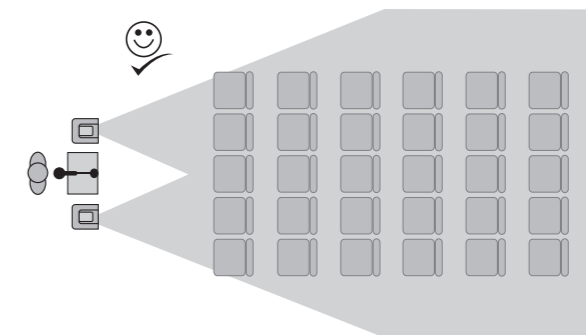

PT Colocação recomendada de alto-falantes, esquerdo e direito (com angulo)

RU Рекомендуемое размещение динамиков – слева и справа (угловое)

DE Empfohlene Boxenaufstellung, links und rechts (abgewinkelt)

PL Zalecane umieszczenie głośników, po lewej i prawej stronie (pod kątem)

IT Posizionamento raccomandato dei diffusori, Left e Right (con angolazione)

NL Aanbevolen plaatsing van de luidsprekers, links en rechts (gekanteld)

GR Προτεινόμενη τοποθέτηση ηχείων, αριστερά και δεξιά (υπό γωνία)

SE Rekommenderad placering av högtalare, vänster och höger (vinklad)

DK Forslag til placering af højttaler, venstre og højre (vinklet)

FI Suositeltu kaiuttimen sijoittelu, vasen ja oikea (vinottain)

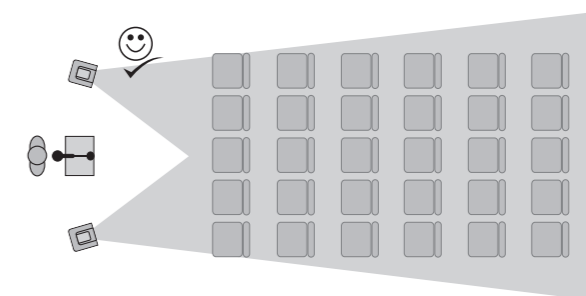

PT Colocação de alto-falante, não recomendado

RU Неправильное размещение динамиков

DE Boxenaufstellung, nicht empfohlen

PL Ustawienie głośnika, nie zalecane

IT Posizionamento dei diffusori sconsigliato

NL Afgeraden plaatsing van de luidsprekers

GR Τοποθέτηση ηχείων, μη προτεινόμενη

SE Placering av högtalare, ej rekommenderad

DK Denne højttalerplacering er ikke anbefalet

FI Kaiuttimen sijoittelu, ei suositeltu

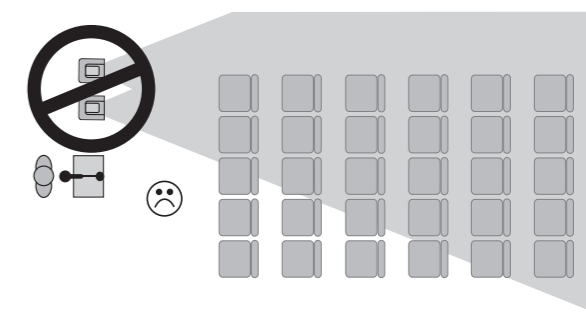

PT Altura de alto-falante recomendada

RU Рекомендуемая высота размещения динамиков

PL Empfohlene Boxenhöhe Zalecana wysokość głośnika

PL Wysokość głośnika Polecamy

IT Altezza raccomandata dei diffusori

NL Aanbevolen hoogte van de luidspreker

GR Προτεινόμενο ύψος ηχείων

SE Rekommenderad högtalarhöjd

DK Forslag til højttaler højde

FI Suositeltu kaiuttimen korkeus

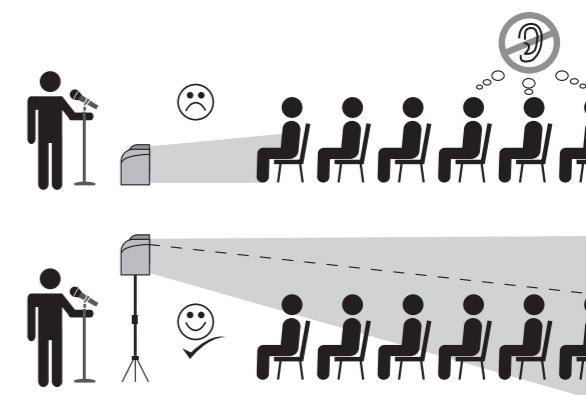

EUROPORT EPA150 Hook-up

PT Passo 2: Conexões

RU Шаг 2: Подключение

DE Schritt 2: Verkabelung

PL Krok 2: Podłączenie

IT Step 2: Collegamenti

NL Stap 2: Aansluiten

GR Βήμα 2: Σύνδεση

SE Steg 2: Inkoppling

DK Trin 2: Tilslutninger

FI Vaihe 2: Kytchentä

1 PT Certifique-se de que o POWER SWITCH está OFF e que os STEREO MASTER FADERS estejam totalmente para baixo.

RU Убедитесь в том, что СЕТЕВОЙ ВЫКЛЮЧАТЕЛЬ находится в выключенном положении (положение OFF), а СТЕРЕОФОНИЧЕСКИЕ МАСТЕРИНГОВЫЕ ФЕЙДЕРЫ – в нижнем положении.

DE Der POWER-SCHALTER muss auf OFF/AUS stehen und die STEREO MASTER FADER müssen ganz nach unten geschoben sein.

PL Upewnij się, że PRZYCISK ZASILANIA jest WYŁĄCZONY a potencjometry STEREO MASTER FADER'a znajdując się na samym dole.

IT Assicurati che l'unità sia disattivata (interruttore POWER in posizione OFF) e che i FADER STEREO MASTER siano completamente abbassati.

NL Vergewis u ervan dat de POWER SWITCH op OFF staat en dat alle STEREO MASTER FADERS volledig laag staan.

GR Βεβαιωθείτε ότι ο ΔΙΑΚΟΠΤΗΣ ΡΕΥΜΑΤΟΣ είναι στο OFF και τα ΠΟΤΕΝΣΙΟΜΕΤΡΑ ΚΥΡΙΟΥ ΣΤΕΡΕΟΦΩΝΙΚΟΥ είναι τέρμα κάτω.

SE Se till att STRÖMBRYTAREN är AV och att STEREO MASTER FADERS är helt i botten.

DK Vær sikker på at POWER SWITCH knappen er OFF og at STEREO MASTER FADERS er helt nede.

FI Varmista että (POWER) VIRTAKATKAISIN on POIS PÄÄLTÄ ja STEREO MASTER -SÄÄTIMET on käännetty alas asti.

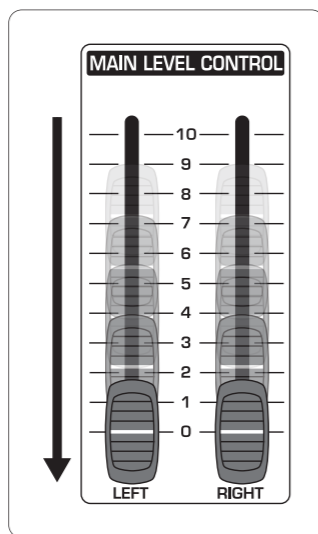

2 PT Conecte um cabo de alto-falante do LEFT SPEAKER OUTPUT no alto-falante esquerdo, e do RIGHT SPEAKER OUTPUT no alto-falante direito. NOTA: Use apenas os cabos de alto-falante inclusos ou semelhantes para conectar os mesmos. Não use cabos para instrumentos. Não conecte qualquer outro alto-falante a este sistema.

RU Подключите кабель из ВЫХОДА ЛЕВОГО ДИНАМИКА к левому динамику, а из ВЫХОДА ПРАВОГО ДИНАМИКА – к правому динамику. ПРИМЕЧАНИЕ: Для подключения динамиков используйте только поставляемый аудиокабель или его аналог. Не используйте инструментальный кабель. Не подключайте к данной системе другие динамики.

DE Verbinden Sie SPEAKER OUTPUT L über ein Boxenkabel mit der linken Box und SPEAKER OUTPUT R über ein weiteres Boxenkabel mit der rechten Box. ANMERKUNG: Schließen Sie die Boxen nur über die mitgelieferten Kabel oder gleichwertige Kabel an. Benutzen Sie keine Instrumentenkabel. Schließen Sie keine anderen Boxen an dieses System an.

PL Podłącz kabel głośnika z gniazda WYJŚCIE LEWEGO GŁOŚNIKA do lewego głośnika, a z gniazda WYJŚCIE PRAWEGO GŁOŚNIKA do prawego głośnika. UWAGA: do podłączenia głośników używaj tylko dołączonych kabli głośników lub im podobnych. Nie używaj kabli do instrumentów. Nie podłączaj żadnych innych głośników do tego systemu.

IT Usando i cavi-speaker, collega l'uscita SPEAKER OUTPUT LEFT al diffusore posto a sinistra e l'uscita SPEAKER OUTPUT RIGHT al diffusore posto a destra. NOTA: Per collegare i diffusori, usa unicamente i cavi-speaker forniti in dotazione o altri simili. Non usare cavi per strumenti. Non collegare nessun altro diffusore a questo sistema.

NL Steek een luidsprekerkabel, aangesloten op de LEFT SPEAKER OUTPUT in de linker luidspreker en die van de RIGHT SPEAKER OUTPUT in de rechter luidspreker. OPMERKING: Gebruik om de luidsprekers aan te sluiten uitsluitend de bijgesloten of gelijkwaardige luidsprekerkabels. Gebruik geen instrumentkabel. Sluit op dit systeem geen andere luidsprekers aan.

GR Συνδέστε ένα καλώδιο ηχείου από την ΕΞΟΔΟ ΑΡΙΣΤΕΡΟΥ ΗΧΕΙΟΥ στο αριστερό ηχείο, και από την ΔΕΞΙΑ ΕΞΟΔΟ ΗΧΕΙΟΥ στο δεξιό ηχείο. NOTE ΣΗΜΕΙΩΣΗ: Χρησιμοποιήστε μόνο τα περιλαμβανόμενα καλώδια ηχείων ή όμοια για να συνδέσετε ηχεία. Μην χρησιμοποιείτε καλώδια οργάνων. Μην συνδέετε άλλα ηχεία σε αυτό το σύστημα.

SE Anslut en högtalarkabel från den VÄNSTRA HÖGTALARUTGÅNGEN till den vänstra högtalaren, och från den HÖGRA HÖGTALARUTGÅNGEN till den högra högtalaren. OBS! Använd endast de medföljande högtalarkablarna eller liknande för att ansluta högtalarna. Använd inte instrumentkabler. Anslut inga andra högtalare till detta system.

DK Tilslut et højtalerkabel fra LEFT SPEAKER OUTPUT til den venstre højttaler, og fra RIGHT SPEAKER OUTPUT til den højre højttaler. NOTE: Brug udelukkende de inkluderede højtalerkabler eller tilsvarende. Brug ikke instrument kabler. Tilslut ikke andre højttalere til dette system.

FI Kytke kaiutinkaapeli VASEMMASTA (SPEAKER) KAIUTINULOSTULOSTA vasempaan kaiuttimeen, ja OIKEASTA (SPEAKER) KAIUTINULOSTULOSTA oikeaan kaiuttimeen. HUOMAA: Käytä vain mukana tulleita kaiutinkaapeleita tai samanlaisia kaiuttimien kytkemiseen. Älä käytä instrumenttikaapeleita. Älä kytke mitään muita kaiuttimia tähän järjestelmään.

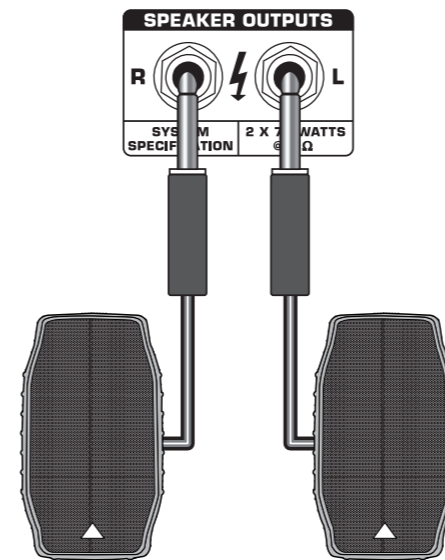

3 PT Se estiver usando o EPA150 para discurso ou canto, conecte o microfone incluso no CHANNEL 1 ou 2. O fim do cabo macho do microfone (3 pinos) conecta na entrada do microfone, e o fim fêmea conecta na parte inferior do microfone. При использовании системы EPA150 для речи или пения, подключите поставляемый микрофон к КАНАЛУ 1 или 2.

RU Штекер типа «папа» (3 штыря) микрофонного кабеля подключается к микрофонному входу, а разъем типа «мама» с другой стороны кабеля подключается к нижней части микрофона.

DE Wenn Sie das EPA150 für Sprache oder Gesang verwenden, schließen Sie das mitgelieferte Mikrofon an KANAL 1 oder 2 an. Der Stecker des Mikrofonkabels (3 Pole) wird an den Mikrofoneingang und die Buchse des Kabels an die Unterseite des Mikrofonanschlusses angeschlossen.

PL Jeżeli do głosu lub śpiewu używany jest EPA150, należy podłączyć dołączony mikrofon do KANAŁU 1 lub 2. Męski koniec kabla mikrofonu (3 bolce) podłącza się do wejścia mikrofonu a żeński koniec do dolnej części mikrofonu.

IT Per parlare o cantare utilizzando il sistema EPA150, collega il microfono fornito in dotazione nel CANALE 1 o 2 mediante l'apposito cavo, inserendo i connettori maschio (3-pin) e femmina rispettivamente nell'ingresso Mic e nella connessione presente nella parte inferiore del microfono.

NL Als u de EPA150 voor spraak of zang gebruikt, sluit dan de bijgesloten microfoon aan op CHANNEL 1 of 2. De steker van microfoonkabel (3 pennen) steekt u in de microfooningang, de contrastekker steekt u in de voet van de microfoon.

GR Αν χρησιμοποιείτε το EPA150 για ομιλία ή τραγούδι, συνδέστε το περιλαμβανόμενο μικρόφωνο στο ΚΑΝΑΛΙ 1 ή 2. Η αρσενική άκρη του καλωδίου μικροφώνου (3 ακίδες) συνδέεται στην εισαγωγή μικροφώνου και η θηλυκή άκρη συνδέεται στον πάτο του μικροφώνου.

SE Om EPA150 används för tal eller sång, ska den medföljande mikrofonen anslutas till CHANNEL 1 eller 2. Hankontakten på mikrofonsladden (3 stift) ansluts till mikrofoningången, och honkontakten ansluts nertill på mikrofonen.

DK Bruger du EPA150 til tale eller sang bør du tilslutte den medfølgende mic til CHANNEL 1 eller 2. Den ende af mic kablet som har et hanstik (3 pins) tilsluttes til mic input, og den ende som har et hunstik forbindes til underdelen af mikrofonen.

FI Jos käytät EPA150 puhumiseen tai laulamiseen, kytke mukana tullut mikki KANAAN 1 tai 2. Mikkikaapelin urospää (3-nastainen) kytketään mikin sisääntuloon, ja naaraspää mikrofonin pohjaan.

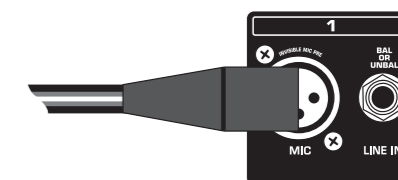

EUROPORT EPA150 Hook-up

PT Passo 2: Conexões

RU Шаг 2: Подключение

DE Schritt 2: Verkabelung

PL Krok 2: Podłączenie

IT Step 2: Collegamenti

NL Stap 2: Aansluiten

GR Βήμα 2: Σύνδεση

SE Steg 2: Inkoppling

DK Trin 2: Tilslutninger

FI Vaihe 2: Kytchentä

4 **PT** Uma guitarra acústica/elétrica pode ser conectada na entrada CHANNEL 3 MIC/INST, ou um teclado pode ser conectado em qualquer entrada LINE IN. **NOTA:** Não conecte fontes múltiplas em um mesmo canal.

RU Акустическую/электрическую гитару можно подключить ко входу КАНАЛА 3 ДЛЯ ИНСТРУМЕНТОВ/МИКРОФОНА (CHANNEL 3 MIC/INST), также к любому линейному входу (LINE IN) можно подключить клавишные. **ПРИМЕЧАНИЕ:** не подключайте к одному каналу несколько источников.

DE Sie können eine akustische/elektrische Gitarre an den MIC/INST-Eingang von KANAL 3 oder ein Keyboard an einen beliebigen LINE IN-Eingang anschließen. **HINWEIS:** Schließen Sie nicht mehrere Signalquellen an einen Kanal an.

PL Gitara akustyczna/elektryczna może zostać podłączona do wejścia KANAŁU 3. MIC/INST a do dowolnego wejścia LINE IN można podłączyć instrument klawiszowy.

IT L'ingresso MIC/INST del CANALE 3 può essere usato per collegare una chitarra acustica/elektrica, mentre l'ingresso LINE IN è utilizzabile per collegare una tastiera. **NOTA:** Non collegare più di una sorgente in un singolo canale.

NL U kunt een akoestische of elektrische gitaar aansluiten op de ingang CHANNEL 3 MIC/INST; een toetsenbord sluit u aan op een van de ingangen LINE IN. **OPMERKING:** Sluit niet meer dan één bron aan op een kanaal.

GR Μια ακουστική/ηλεκτρική κιθάρα μπορεί να συνδεθεί στην εισαγωγή ΚΑΝΑΛΙ 3 ΜΙΚΡΟΦΩΝΟ/ΟΡΓΑΝΟ, ή ένα αρμόνιο μπορεί να συνδεθεί σε οποιαδήποτε εισαγωγή ΚΑΡΤΑΣ ΗΧΟΥ. **ΣΗΜΕΙΩΣΗ:** Μην συνδέετε πολλαπλές πηγές σε ένα κανάλι.

SE En akustisk gitarr/elgitarr kan anslutas till ingången CHANNEL 3 MIC/INST, eller en keyboard kan anslutas till vilken LINE IN-ingång som helst. **OBS!** Anslut inte flera källor till samma kanal.

DK En akustisk/elektrisk guitar kan tilsluttes til CHANNEL 3 MIC/INST indgangen, eller et keyboard kan tilsluttes til en hvilken som helst LINE IN indgang. **NOTE:** Tilslut ikke flere lydilder til en kanal.

FI Akustinen tai sähkökitara voidaan kytkeä KANAVA 3 MIC/INST -sisääntuloon tai kosketinsoitin voidaan kytkeä mihin tahansa LINE IN -sisääntuloon. **HUOM!** Älä kytke montaa lähdetä yhteen kanavaan

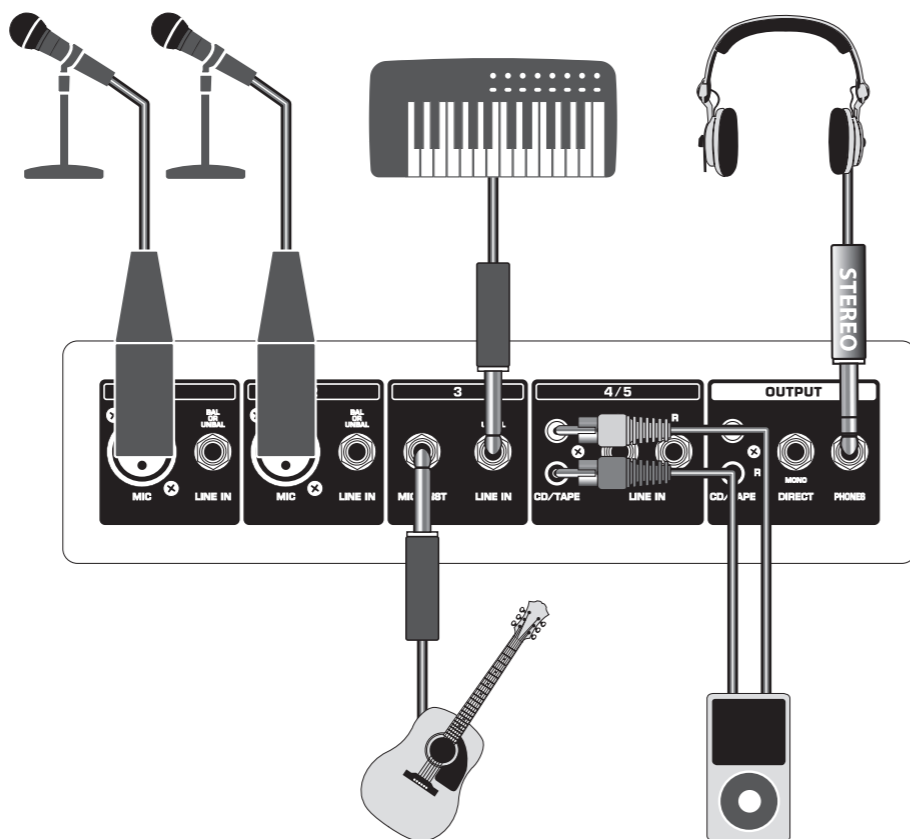

5 **PT** Se estiver tocando um CD, fita, MP3, ou outra fonte de áudio, conecte o dispositivo no canal CHANNEL 4/5 usando as entradas estéreas RCA. Um adaptador RCA de 1/8" mini-plug-to-stereo está incluso.

RU При использовании CD-проигрывателя, кассетного магнитофона, MP3-плеера или другого источника подключите устройство к КАНАЛУ 4/5 (CHANNEL 4/5), используя стереофонические RCA-входы. В комплект поставки входит 1/8-дюймовый стереофонический RCA-адаптер (стереофонический мини-штекер).

DE CD/MP3 Player, Cassettendecks oder andere Audioquellen schließen Sie an die Stereo Cinch-Eingänge von KANAL 4/5 an. Ein 3,2 mm Miniklinken-auf-Stereocinch Adapter ist im Lieferumfang enthalten.

PL W przypadku odtwarzania płyt CD, taśmy, odtwarzacza MP3 lub z innego źródła audio, należy podłączyć urządzenie do KANAŁU 4/5 przy pomocy stereofonicznych wtyków chinch. Dołączono adapter mini RCA 1/8" do podłączenia do urządzenia stereo.

IT In presenza di lettori CD, nastro, MP3 o altra sorgente audio, collega il dispositivo nel CANALE 4/5 usando gli ingressi stereo RCA. A questo scopo, viene fornito in dotazione un adattatore 'mini-jack (1/8") - RCA stereo'.

NL Om een CD, band, MP3-speler of andere audiobron af te spelen kunt u de betreffende speler via de RCA-stereoingangen aansluiten op CHANNEL 4/5. Een 1/8" "miniplug/stereo"-RCA-adapter is bijgesloten.

GR Αν παίζετε ένα CD, μια κασέτα, μια συσκευή MP3, ή άλλη πηγή ήχου, συνδέστε την συσκευή σε ένα ΚΑΝΑΛΙ 4/5 χρησιμοποιώντας τις εισαγωγές στερεοφωνικού RCA. Περιλαμβάνεται ένα 1/8" μίνι βύσμα σε στέρεο προσαρμογέα RCA.

SE Om CD, ljudband, MP3-spelare eller annan ljudkälla spelas, ska enheten anslutas till CHANNEL 4/5 med hjälp av stereo-RCA-ingångar. En adapter för 1/8" minikontakt till stereo-RCA medföljer.

DK Afspiller du en CD, bånd, MP3, eller anden lydkilde bør du forbinde udstyret til CHANNEL 4/5 med hjælp af stereo-RCA-ingånger. En 3,18 mm mini-plug-to-stereo RCA adapter er inkluderet.

FI Jos soitat CD:tä, nauhaa, MP3 soitinta tai mitä tahansa muuta audiolähdetä, kytke laite KANAVAAN 4/5 käyttäen stereo RCA -sisääntuloja. 1/8" mini-pistoke-stereoon RCA adapteri tulee mukana.

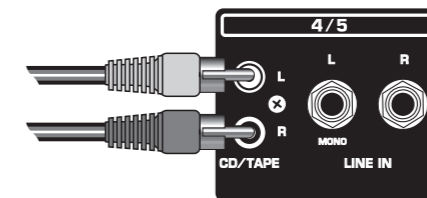

6 **PT** Aumente os STEREO MASTER FADERS até a metade como início.

RU Для начала поднимите СТЕРЕОФОНИЧЕСКИЕ МАСТЕРИНГОВЫЕ ФЕЙДЕРЫ до середины шкалы.

DE Schieben Sie die STEREO MASTER FADER zu Beginn halb nach oben.

PL Podnieś MASTER FADERY STEREO do góry o mniej więcej połowę, aby zacząć.

IT Per cominciare, aumenta il livello STEREO MASTER posizionando i relativi FADER a metà corsa.

NL Schuif – om te beginnen – STEREO MASTER FADERS halverwege omhoog.

GR Ανεβάστε τα ΠΟΤΕΝΣΙΟΜΕΤΡΑ ΚΥΠΙΟΥ ΣΤΕΡΕΟΦΩΝΙΚΟΥ περίπου στην μέση για αρχή.

SE SE HÖJ STEREO MASTER FADERS halvvägs upp till en början.

DK Hæv STEREO MASTER FADERS til ca. halve fra start.

FI Nosta STEREO MASTER -SÄÄTIMET noin puoliväliin aloittaaksesi.

7 **PT** Aumente o(s) fader(s) individualmente para seu mic, instrumento, e/ou CD player até o nível desejado. Afaste o mic dos alto-falantes o máximo possível para evitar feedback.

RU Для микрофона, инструмента и/или CD-плеера поднимите отдельный (-е) фейдер (-ы) канала до желаемого уровня настройки. Во избежание эффекта обратной связи, направляйте микрофон как можно дальше от динамиков.

DE Schieben Sie die einzelnen Kanalfader für Ihr Mikrofon, Instrument und/oder Ihren CD-Player auf den gewünschten Pegel hoch. Richten Sie das Mikrofon nicht auf die Boxen, sondern möglichst exakt in die andere Richtung aus, um Feedback zu vermeiden.

PL Podnieś fadery pojedynczych kanałów dla swojego mikrofonu, instrumentu, i/lub odtwarzacza CD do pożądanego poziomu. Skieruj mikrofon z daleka od głośników, jak najbardziej to możliwe, w celu uniknięcia sprzężenia zwrotnego.

IT Aumenta il livello dei fader di ciascun canale utilizzato (microfono, strumento e/o lettore CD) impostando il volume desiderato. Direzione il microfono lontano dai diffusori in modo da evitare l'insorgere di feedback.

NL Verhoog de stand van de afzonderlijke kanaalverzwakker(s) voor uw microfoon, muziekinstrument en/of CD-speler tot het gewenste niveau. Richt de microfoon zover mogelijk van de luidsprekers af om terugkoppeling te voorkomen.

GR Ανεβάστε τους ξεχωριστούς κυλιόμενους ροοστάτες καναλιού για μικρόφωνο, όργανο και/ή συσκευή CD στην επιθυμητή στάθμη. Κατευθύνετε το μικρόφωνο μακριά από τα ηχεία όσο το δυνατόν περισσότερο για να αποφύγετε ανατροφοδότηση.

SE HÖJ de enskilda kanalfaders för din mikrofon, instrument och/eller CD-spelare till önskad nivå. Vänd bort mikrofonen från högtalarna så mycket det går för att undvika rundgång.

DK Hæv de individuelle kanal fader(e) for din mikrofon dit instrument, or/eller CD afspiller til det ønskede niveau. Drej mikrofonen væk fra højttalerene så meget som muligt for at undgå feedback.

FI Nosta mikkisi, soittimesi ja/tai CD -soittimesi yksittäistä kanavasäädintä (tai säätimiä) halutulle tasolle. Suuntaa mikki pois päin kaiuttimista niin paljon kuin mahdollista kierron välttämiseksi.

EUROPORT EPA150 Hook-up Diagrams

PT Passo 3: Conexões Diagrams

RU Шаг 3: Подключение Diagrams

DE Schritt 3: Verkabelungsdiagramme

PL Krok 3: Podłączenie Diagrams

IT Step 3: Collegamenti Diagrams

NL Stap 3: Aansluiten Diagrams

GR Βήμα 3: Σύνδεση Diagrams

SE Steg 3: Inkoppling Diagrams

DK Trin 3: Tilslutninger Diagrams

FI Vaihe 3: Kyt Kentä Diagrams

Panel Discussão
 Групповое обсуждение проблемы
 Bedienfeldbeschreibung
 Panel dyskusyjny
 Panoramica Pannello
 Paneldiscussie
 Δημόσια συζήτηση
 Paneldiskussion
 Panel Discussion
 Paneelikeskustelu

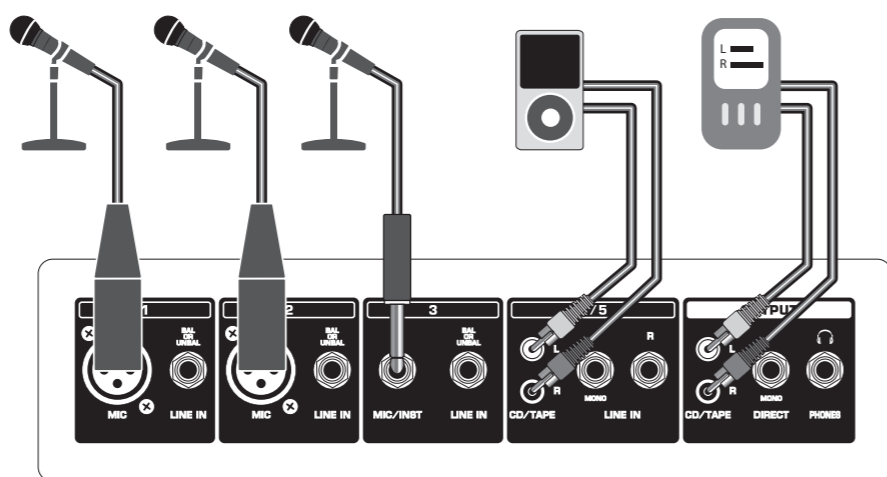

Reunião/Apresentação de vendas
 Встреча/Торговая презентация
 Konferenz/Verkaufspräsentation
 Spotkanie/Prezentacja Sprzedażowa
 Presentazione Meeting/Vendite
 Vergadering / Verkooppresentatie
 Παρουσίαση Συναντήσεων/Πωλήσεων
 Mötes-/försäljningspresentation
 Møde/Salgs Præsentation
 Kokous/Myyntiesitys

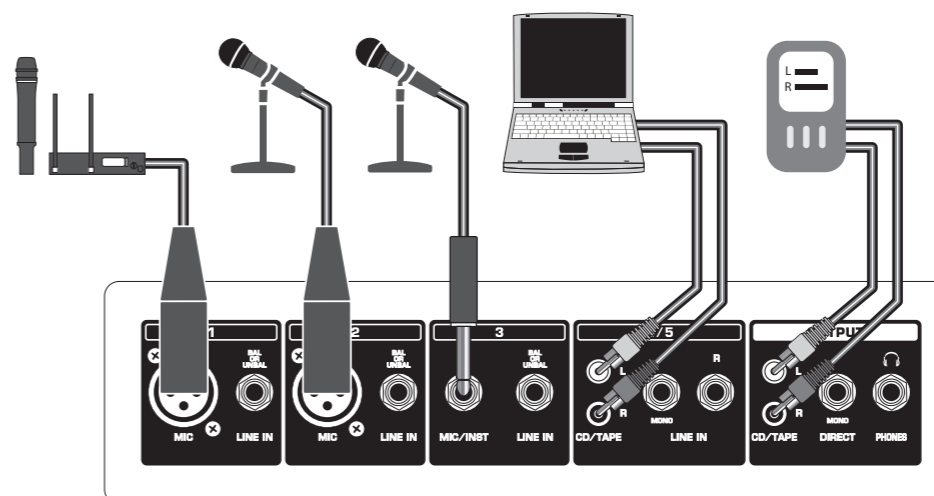

Configuração Cantor-Compositor Performance
 Организация выступления певца-композитора
 Singer-Songwriter Performance Setup
 Konfiguracja występu piosenkarza - autora piosenek
 Setup Performance Cantante-Compositore
 Instellingen voor optredens van zangers/tekstdschrijvers
 Ρύθμιση Παράστασης Τραγουδιστή-Συνθέτη
 Arrangemang för singer-songwriterframträdande
 Sanger-Sangskriver Performance Setup
 Laulaja-lauluntekijä Esiintymisasetus

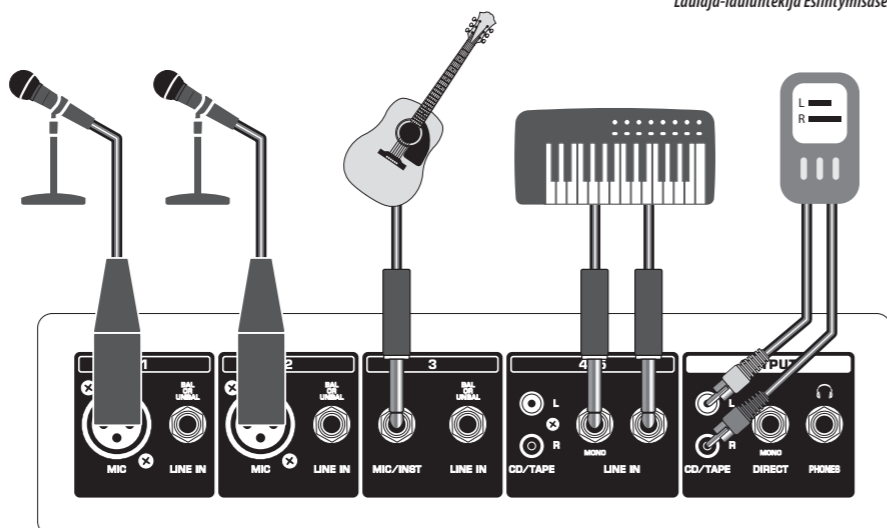

Conexão de alto-falante
 Подключение динамиков
 Boxenanschluss
 Podłączenie Głośników
 Collegamento diffusori
 Luidsprekeransluiting
 Σύνδεση Ηχείων
 Högtalaranslutning
 Højtaler Tilslutning
 Kaiutinliitännä

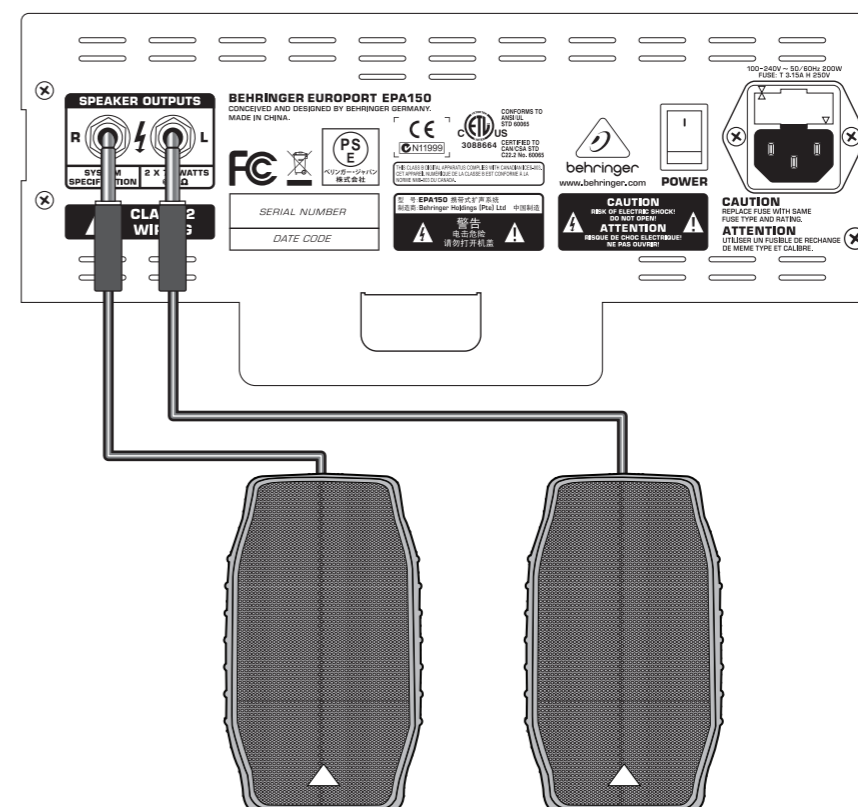

- PT
- RU
- DE
- PL
- IT
- NL
- GR
- SE
- DK
- FI

EUROPORT EPA150 Controls

PT Passo 4: Controles

RU Шаг 4: Элементы управления

DE Schritt 4: Regler

PL Krok 4: Elementy sterujące

IT Step 4: Controlli

NL Stap 4: Bediening

GR Βήμα 4: Όργανα ελέγχου

SE Steg 4: Reglage

DK Trin 4: Kontroller

FI Vaihe 4: Kontrollit

MIC INPUT Microfones dinâmicos (portáteis) ou microfones condensados podem ser conectados nesta entrada usando um cabo XLR. Estas entradas XLR contém preamps com alimentação fantasma para utilizar microfones condensados.

ВХОД ДЛЯ МИКРОФОНА (MIC INPUT) При помощи XLR-кабеля к этому входу можно подключить динамический (ручной) или конденсаторный микрофон. Данные XLR-входы оснащены микрофонными предусилителями с фантомным питанием для обеспечения работы конденсаторных микрофонов.

MIC-EINGANG An diesen Eingang kann man Dynamik- (handgehaltene) oder Kondensatormikrofone über ein XLR-Kabel anschließen. Diese XLR-Eingänge verfügen über Mikrofonverstärker

mit Phantomspannung zum Betreiben von Kondensatormikrofonen.

WEJŚCIE MIKROFONU Do tego wejścia można podłączyć mikrofon dynamiczny (ręczny) lub pojemnościowy z użyciem kabla XLR. Te wejścia XLR zawierają przedwzmacniacz mikrofonu z zasilaniem fantomowym do obsługi mikrofonów pojemnościowych.

MIC INPUT I microfoni dinamici o a condensatore possono essere collegati a questo ingresso usando un cavo XLR. Questi ingressi XLR includono preamp microfonici con alimentazione phantom, utile per poter operare con i microfoni a condensatore.

MIC INPUT Op deze ingang kunt u - door middel van een XLR-kabel - een dynamische (hand)microfoon of condensatormicrofoon aansluiten. Deze XLR-

ingangen zijn voorzien van microfoonversterkers met fantoomvermogen om met condensatormicrofoons te kunnen werken.

ΕΙΣΑΓΩΓΗ ΜΙΚΡΟΦΩΝΟΥ Μπορούν να συνδεθούν δυναμικά (φορητά) ή μικρόφωνα πυκνωτή σε αυτή την εισαγωγή χρησιμοποιώντας ένα καλώδιο XLR. Αυτές οι εισαγωγές XLR περιέχουν προενισχυτές μικροφώνου με φασματική ισχύ για την λειτουργία μικροφώνων πυκνωτή.

MIKROFONINGÄNG Dynamiska (handhållna) eller kondensatormikrofoner kan anslutas till denna ingång med hjälp av en XLR-kabel. Dessa XLR-ingångar innehåller mikrofonförstärkare med fantommatning för att driva kondensatormikrofoner.

MIC INPUT Dynamiske (håndholdte) eller kondensator mikrofoner kan tilsluttes denne indgang med et XLR kabel. Disse XLR indgange tilbyder mic preamps med phantom power til at styre kondensator mikrofoner.

MIC SISÄÄNTULO Dynaamiset (käsinpidellyt) tai kondensaattorimikrofonit voidaan kytkeä tähän sisääntuloon käyttämällä XLR-kaapelia. Nämä XLR-sisääntulot sisältävät mikin esivahvistimet fantomvirralla kondensaattorimikrofonien toimintaa varten.

MIC/INST INPUT Conecte um cabo de ¼" de alta impedância ("high Z"), como o de uma guitarra ou microfone high-Z, nesta entrada.

РУВХОД ДЛЯ МИКРОФОНА/ ИНСТРУМЕНТА (MIC/INST INPUT) Подключите к этому входу ¼-дюймовый кабель большого сопротивления, например, гитарный кабель или кабель от микрофона с высоким импедансом.

MIC/INST An diesen Eingang können Sie ein hochohmiges 6,3 mm Kabel von einer Gitarre oder einem hochohmigen Mikrofon usw. anschließen.

WEJŚCIE MIC/INST Podłącz do tego wejścia kabel ¼" o wysokiej impedancji ("niesymetryczny"), taki jak kabel od gitary lub niesymetryczny kabel od mikrofonu.

MIC/INST Collega una chitarra o un microfono high-Z a questo ingresso, mediante un cavo ad alta-impedenza ("high Z") con connettore jack da ¼".

MIC/INST INPUT Sluit op deze ingang een ¼"-kabel met hoge impedantie ("high Z") aan, zoals die van een gitaar of van een "high Z"-microfoon.

ΕΙΣΑΓΩΓΗ ΜΙΚΡΟΦΩΝΟΥ/ ΟΡΓΑΝΟΥ Συνδέστε ένα ¼" υψηλής σύνθετης αντίστασης («ψηλού Z») καλώδιο, όπως από μια κιθάρα ή υψηλού-Z μικρόφωνο, σε αυτή την εισαγωγή.

MIC/INST-INGÄNG Anslut en ¼"-kabel med hög impedans ("high-Z"), som t.ex. från en gitarr eller mikrofon med hög impedans, till denna ingång.

MIC/INST Tilslut et 6,35 mm høj impedans ("high Z") kabel, såsom fra en guitar eller high-Z mikrofon til denne indgang.

MIC/INST SISÄÄNTULO Liitä tähän sisääntuloon ¼" korkean impedanssin ("korkea Z") kaapeli, esim. kitarasta tai korkea-Z mikrofonista.

DIRECT Envie um sinal mono de linha de nível para um toca-fita, gravador digital, ou outro dispositivo de gravação.

ΠΡΑΜΟΙΣ ΒΥΧΟΔ (DIRECT) Отправляет линейный монофонический сигнал на кассетный магнитофон, цифровое или другое звукозаписывающее устройство.

DIRECT Leitet ein Mono-signal mit Line-Pegel zu einem Cassetendeck, Digitalrecorder oder anderem Aufnahmegerät.

BEZPOŚREDNIE Wyslij liniowy sygnał monofoniczny do magnetofonu, cyfrowego rejestratora lub innego urządzenia służącego do nagrywania.

DIRECT Uscita utile per inviare un segnale mono con livello di linea ad un registratore a nastro, un registratore digitale o ad altro dispositivo per la registrazione.

DIRECT Stuur een monosignaal op lijnniveau naar een bandrecorder, een digitale recorder of ander opneemtoestel.

ΑΠΕΥΘΕΙΑΣ Στέλνει ένα μονοφωνικό σήμα εισαγωγής στάθμης έξω σε ένα κασετόφωνο, ψηφιακό μηχάνημα εγγραφής, ή σε άλλη συσκευή εγγραφής.

DIRECT Skicka ut en monosignal på line-nivå till en bandspelare, digital inspelningsapparat eller annan inspelningsutrustning.

DIRECT Send et line-level mono signal til en båndstation, digital optager, eller andet udstyr til optagelse.

DIRECT Lähetä linjatason monosignaali ulos nauhuriin, digitaalitenttimeen tai muuhun tallennuslaitteeseen

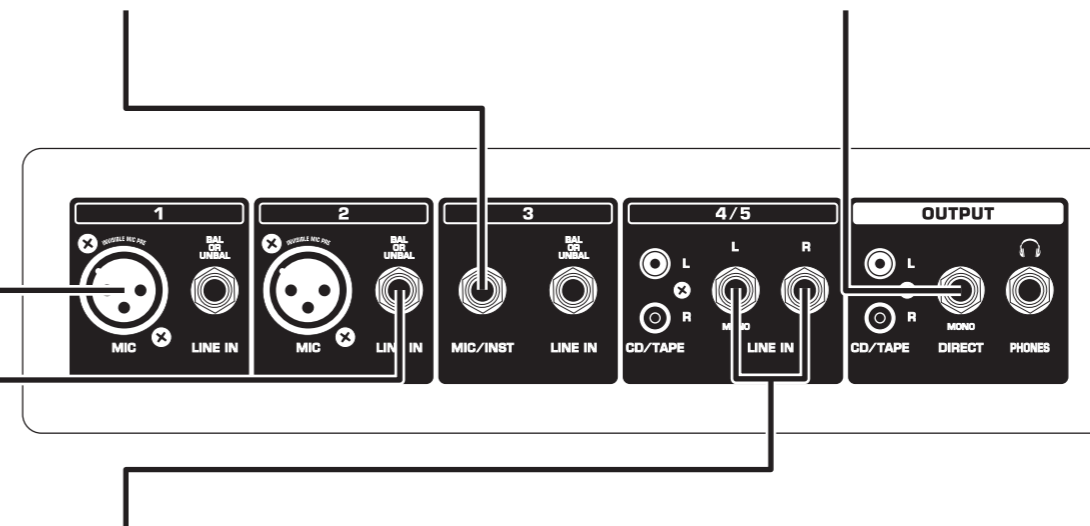

LINE IN Instrumentos, CD players, sub-mixers, ou outros fontes de linha de nível podem ser conectadas a estas tomadas usando cabos com plugues de ¼". Essas tomadas aceitam tanto sinais balanceados quanto desbalanceados.

ЛИНЕЙНЫЕ ВХОДЫ (LINE IN) При помощи кабелей с ¼-дюймовыми штекерами к этим входам можно подключить музыкальные инструменты, CD-плееры, вспомогательные микшеры и другие линейные источники. Данные входы принимают как симметричный, так и несимметричный сигнал.

LINE IN An diese Buchsen kann man Instrumente, CD-Player, Submischer oder andere Line-Pegel-Quellen über 6,3 mm Klinkenkabel anschließen. Die Buchsen akzeptieren symmetrische und asymmetrische Signale.

WEJŚCIE LINIOWE Instrumenty, odtwarzacze CD, submiksery lub inne źródła poziomu liniowego mogą być podłączone do tych gniazdek z użyciem kabli z wtyczkami ¼". Te gniazdzka akceptują zarówno sygnały symetryczne jak i niesymetryczne.

LINE IN Utilizzando cavi con connettori jack da ¼", è possibile collegare a questi ingressi strumenti musicali, lettori CD, sub-mixer o altre sorgenti audio con livello di linea. Queste connessioni possono accettare segnali bilanciati e sbilanciati.

LINE IN Sluit instrumenten, CD-spelers, hulpmengpanelen en andere signaalbronnen, werkend op lijnsignaalniveau via ¼"-stoppen aan op deze klinken. Deze klinken accepteren zowel gebalanceerde als ongebalanceerde signalen.

ΚΑΡΤΑ ΗΧΟΥ Όργανα, συσκευές CD, υπό-μικτες, ή άλλες πηγές στάθμης ήχου μπορούν να συνδεθούν σε αυτά τα βύσματα χρησιμοποιώντας καλώδια με ¼" βύσματα. Αυτά τα βύσματα δέχονται και ισοσταθμισμένα και μη-ισοσταθμισμένα σήματα.

LINE IN Instrument, CD-spelare, sub-mixers eller andra källor på line-nivå kan anslutas till dessa uttag via kablar med ¼"-kontakter. Dessa uttag godtar både balanserade och obalanserade signaler.

LINE IN Dynamiske (håndholdte) eller kondensator mikrofoner kan tilsluttes denne indgang med et XLR kabel. Disse XLR indgange tilbyder mic preamps med phantom power til at styre kondensator mikrofoner.

LINE IN Soittimet, CD-soittimet, sub-mikserit tai muut linja-tason lähteet voidaan liittää näihin jakkeihin käyttämällä ¼"-pistokkeisia kaapeleita. Nämä jakit vastaanottavat sekä tasapainotettuja että ei-tasapainotettuja signaaleja.

STEREO LINE IN (canal 4/5 samente) Conecte cabos RCA estéreos nestas tomadas para conectar um CD player, toca-fita, mp3 player, ou outra fonte de som.

СТЕРЕОФОНИЧЕСКИЕ ЛИНЕЙНЫЕ ВХОДЫ (STEREO LINE IN) (только канал 4/5) Подсоедините к этим входам стереофонический RCA-кабель для подключения CD-плеера, кассетного магнитофона, MP3-плеера или другого источника.

STEREO LINE IN (nur Kanal 4/5) An diese Buchsen können Sie CD/MP3-Player, Cassetendecks oder andere Klangquellen über Stereo-Cinchkabel anschließen.

WEJŚCIE LINIOWE STEREO (Tylko Kanal 4/5) Podłącz kable stereo RCA do tych gniazdek w celu podłączenia odtwarzacza CD, magnetofonu kasetowego, odtwarzacza MP3 lub innych źródeł dźwięku.

STEREO LINE IN (solo Canali 4/5) Collega a queste connessioni un lettore CD, nastro, MP3 o altra sorgente sonora.

STEREO LINE IN (uitsluitend kanalen 4/5) Steek RCA-stereo-kabels op deze klinken om een CD-speler, bandspeler, MP3-speler of andere geluidsbron aan te sluiten.

ΣΤΕΡΕΟΦΩΝΙΚΗ ΚΑΡΤΑ ΗΧΟΥ Κανάλι 4/5 μόνο) Συνδέστε στερεοφωνικά καλώδια RCA σε αυτά τα βύσματα για να συνδέσετε μια συσκευή CD, κασετόφωνο, συσκευή MP3, ή άλλες πηγές ήχου.

STEREO LINE IN (endast Channel 4/5) Anslut stereo-RCA-kablar till dessa uttag för att ansluta en CD-spelare, bandspelare, MP3-spelare eller annan ljudkälla.

STEREO LINE IN (Channel 4/5 only) Tilslut RCA kabler til disse indgange når du anvender CD afspiller, båndoptager, mp3 afspiller, eller anden lydkilde.

EUROPORT EPA150 Controls

PT Passo 4: Controles

RU Шаг 4: Элементы управления

DE Schritt 4: Regler

PL Krok 4: Elementy sterujące

IT Step 4: Controlli

NL Stap 4: Bediening

GR Βήμα 4: Όργανα ελέγχου

SE Steg 4: Reglage

DK Trin 4: Kontroller

FI Vaihe 4: Kontrollit

CD/TAPE INPUT Conecte cabos estéreo RCA nessas tomadas para conectar um CD player, toca-fita, mp3 player, ou outra fonte de som.

ВХОДЫ ДЛЯ CD-ПЛЕЙЕРА/КАССЕТНОГО МАГНИТОФОНА (CD/TAPE INPUT) Подсоедините к этим входам стереофонический RCA-кабель для подключения CD-плеера, кассетного магнитофона, MP3-плеера или другого источника.

CD/TAPE INPUT An diese Buchsen können Sie CD/MP3-Player, Cassetendecks oder andere Klangquellen über Stereo-Cinchkabel anschließen.

WEJŚCIE CD/TAŚMA Podłącz stereofoniczne kable RCA do tych gniazdek w celu podłączenia odtwarzacza CD, magnetofonu kasetowego, odtwarzacza MP3 lub innego źródła dźwięku.

CD/TAPE INPUT Collega a questi ingressi un lettore CD, nastro, MP3 o altra sorgente sonora mediante cavi stereo RCA.

CD/TAPE INPUT Steek RCA-stereokabels op deze klinken om een CD-speler, bandspeler, MP3-speler of andere geluidsbron aan te sluiten.

ΕΙΣΑΓΩΓΗ CD/ΚΑΣΕΤΑ Συνδέστε στερεοφωνικά καλώδια RCA σε αυτά τα βύσματα για να συνδέσετε μια συσκευή CD, κασετόφωνο, συσκευή mp3, ή άλλη πηγή ήχου.

CD/TAPE-INGÅNG Anslut stereo-RCA-kablar till dessa uttag för att ansluta en CD-spelare, bandspelare, MP3-spelare eller annan ljudkälla.

CD/TAPE INPUT Tilslut stereo RCA kabler til disse stik for at tilslutte en CD afspiller, kasette afspiller, mp3 afspiller, eller anden lydkilde.

CD/TAPE SISÄÄNTULO Kytke stereo RCA -kaapelit näihin jakkeihin liittäkseen CD -soittimen, nauhurin, mp3 -soittimen tai muun äänilähteen.

PHONES Conecte fones de ouvido usando um plugue estéreo TRS de ¼". Alguns fones de ouvidos podem requerer um adaptador.

НАУШНИКИ (PHONES) Подключите наушники, используя ¼-дюймовый стереофонический штекер. Для некоторых моделей наушников Вам может потребоваться адаптер.

PHONES Zum Anschluss von Kopfhörern über einen ¼" TRS-Stereostecker. Für manche Kopfhörer wird ein Adapter benötigt.

ŚŁUCHAWKI Podłącz słuchawki z użyciem wtyczki stereofonicznej TRS ¼ cala. Niektóre słuchawki mogą wymagać adaptera (przejściówki).

PHONES Collega una cuffia mediante un cavo con connettore jack TRS stereo da ¼". Alcune cuffie possono richiedere l'uso di un adattatore.

PHONES Sluit koptelefoons aan via een ¼" TRS-stereostecker. Sommige koptelefoons hebben daartoe een adapter nodig.

ΤΟΡΝΟΙ Συνδέστε ακουστικά χρησιμοποιώντας ένα στερεοφωνικό βύσμα ¼" TRS. Ορισμένα ακουστικά μπορεί να απαιτούν έναν προσαρμογέα.

PHONES Anslut hörlurar med en ¼"-stereoteleplugg. Vissa hörlurar kanske kräver en adapter

PHONES Tilslut høretelefoner med et 6,35 mm TRS stereo stik. Nogle høretelefoner kan kun bruges med en adapter.

PHONES Liitä kuulokkeet käyttämällä ¼" TRS stereopistoketta. Jotkut kuulokkeet voivat vaatia adapterin.

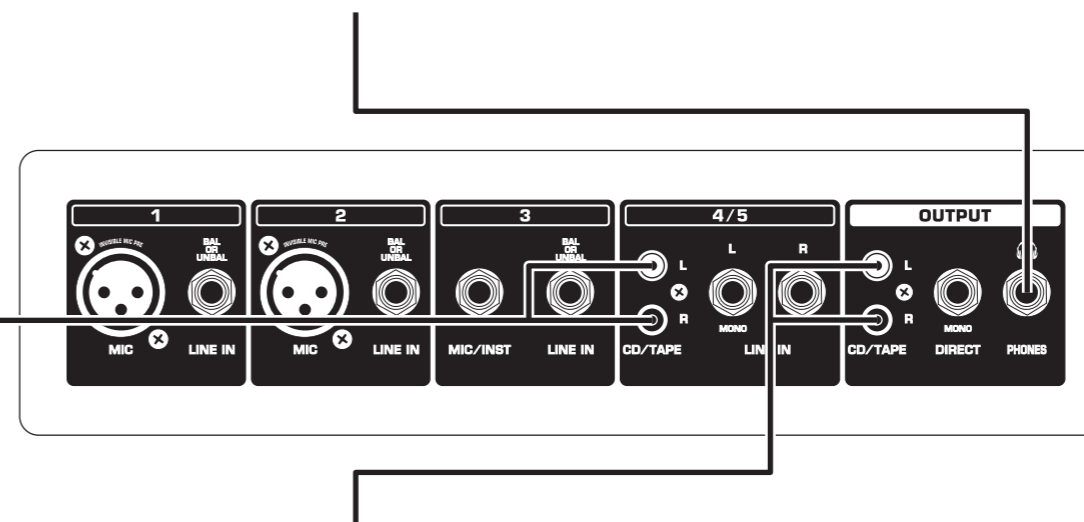

CD/TAPE OUTPUT Envie um sinal estéreo de linha de nível para um toca-fita, gravador digital, ou outro dispositivo de gravação.

ВЫХОД НА CD-ПЛЕЙЕР/КАССЕТНЫЙ МАГНИТОФОН (CD/TAPE OUTPUT) Отправляет линейный стереофонический сигнал на кассетный магнитофон, цифровое или другое звукозаписывающее устройство.

CD/TAPE OUTPUT leitet ein Stereosignal mit Line-Pegel zu einem Cassetendeck, Digitalrecorder oder anderem Aufnahmegerät.

WYJŚCIE CD/TAŚMA Wyślij liniowy sygnał stereofoniczny do magnetofonu, cyfrowego rejestratora lub innego urządzenia służącego do nagrywania.

CD/TAPE OUTPUT Uscita utile per inviare un segnale stereo con livello di linea ad un registratore a nastro, un registratore digitale o altro dispositivo per la registrazione.

CD/TAPE OUTPUT Stuur een stereosignaal op lijnniveau naar een bandrecorder, digitale recorder of ander opneemtoestel.

ΕΞΑΓΩΓΗ CD/ΚΑΣΕΤΑ Στέλνει ένα στερεοφωνικό σήμα εισαγωγής στάθμης έξω σε ένα κασετόφωνο, ψηφιακό μηχάνημα εγγραφής, ή σε άλλη συσκευή εγγραφής.

CD/TAPE-UTGÅNG Skicka ut en stereosignal på line-nivå till en bandspelare, digital inspelningsapparat eller annan inspelningsutrustning.

CD/TAPE OUTPUT Send et line-level stereo signal til en båndstation, digital optager, eller andet udstyr til optagelse.

CD/TAPE ULOSTULO Lähetä linjatason stereosignaali ulos nauhuriin, digitaalitallentimeen tai muuhun tallennuslaitteeseen.

EUROPORT EPA150 Controls

PT Passo 4: Controles

RU Шаг 4: Элементы управления

DE Schritt 4: Regler

PL Krok 4: Elementy sterujące

IT Step 4: Controlli

NL Stap 4: Bediening

GR Βήμα 4: Όργανα ελέγχου

SE Steg 4: Reglage

DK Trin 4: Kontroller

FI Vaihe 4: Kontrollit

SPEAKER OUTPUTS Conecte os alto-falantes incluídos nessas tomadas esquerda e direita usando cabos com plugues de ¼". NÃO USE CABOS PARA INSTRUMENTO E APENAS USE OS ALTO-FALANTES INCLuíDOS.

ВЫХОДЫ ДЛЯ ДИНАМИКОВ (SPEAKER OUTPUTS) Данные правый и левый разъемы предназначены для подключения поставляемых динамиков с помощью аудиокабеля с ¼-дюймовыми штекерами.

ЗАПРЕЩАЕТСЯ ПОЛЬЗОВАТЬСЯ ИНСТРУМЕНТАЛЬНЫМ КАБЕЛЕМ. ИСПОЛЬЗУЙТЕ ТОЛЬКО ПОСТАВЛЯЕМЫЕ ДИНАМИКИ.

SPEAKER OUTPUTS Schließen Sie die Klinckenabel an die linke und rechte Buchse an. VERWENDEN SIE KEINE INSTRUMENTENKABEL UND KEINE ANDEREN ALS DIE MITGELIEFERTEN BOXEN.

WYŚCIGA GŁOŚNIKÓW Podłącz dołączone głośniki do tych gniazdek znajdujących się z lewej i prawej strony z użyciem kabli do głośnika z wtyczką ¼ cala. NIE UŻYWAJ KABLI DO INSTRUMENTÓW I KORZYSTAJ WYŁĄCZNIE Z DOŁĄCZONYCH GŁOŚNIKÓW.

SPEAKER OUTPUTS Collega a queste uscite Left e Right i diffusori inclusi, mediante i cavi-speaker con connettori jack da ¼". NON USARE CAVI PER STRUMENTI E UTILIZZA SOLO I DIFFUSORI INCLUSI.

SPEAKER OUTPUTS Sluit de bijgesloten luidsprekers aan op de linker en rechter klinken en gebruik de luidsprekerkabels met de ¼"-stoppen. GEBRUIK GEEN INSTRUMENTKABEL EN GEBRUIK UITSLUITEND DE BIJGESLOTEN LUIDSPREKERS.

ΕΞΟΔΟΙ ΗΧΕΙΩΝ Συνδέστε τα περιλαμβανόμενα ηχεία σε αυτά τα αριστερά και δεξιά βύσματα χρησιμοποιώντας καλώδια ηχείων με βύσματα ¼". ΜΗΝ ΧΡΗΣΙΜΟΠΟΙΕΙΤΕ ΚΑΛΩΔΙΑ ΗΧΕΙΩΝ ΚΑΙ ΧΡΗΣΙΜΟΠΟΙΕΙΤΕ ΜΟΝΟ ΤΑ ΠΕΡΙΛΑΜΒΑΝΟΜΕΝΑ ΗΧΕΙΑ.

SPEAKER-UTGÅNG Anslut de medföljande högtalarna till dessa uttag till vänster och höger med hjälp av högtalarkablar med ¼"-kontakter. ANVÄND INTE INSTRUMENTKABLAR OCH ANVÄND ENDAST DE MEDFÖLJANDE HÖGTALARNA.

SPEAKER OUTPUTS Tilslut de medfølgende højtalere til disse venstre og højre indgange med kabler som bruger 6,35 mm stik. BRUG IKKE INSTRUMENT KABLER OG BRUG KUN DE MEDFØLGENDE HØJTALERE.

SPEAKER OUTPUTS (KAIUTINULOSTULOT) Kytke mukana tulleet kaiuttimet näihin vasemmalla ja oikealla oleviin jakkeihin käyttämällä kaiutinkaapeleita ¼" pistokkeilla. ÄLÄ KÄYTÄ INSTRUMENTTILKAPELEITA JA KÄYTÄ AINOASTAAN MUKANA TULLEITA KAIUTTİMIA

POWER SWITCH Liga e desliga força da unidade.

СЕТЕВОЙ ВЫКЛЮЧАТЕЛЬ (POWER SWITCH) Используется для включения и отключения питания.

POWER-SCHALTER Schaltet das Gerät ein und aus.

WYŁĄCZNIK Służy do włączania i wyłączenia urządzenia.

INTERRUPTORE POWER Attiva/disattiva l'unità. **POWER SWITCH** Zet de voeding aan of uit van dit apparaat

ΔΙΑΚΟΠΤΗΣ ΙΣΧΥΟΣ Ενεργοποιεί και απενεργοποιεί την μονάδα

POWER SWITCH Slår på och av strömmen till enheten

POWER SWITCH Tænder og slukker for enheden.

POWER -KATKAISIN Kääntää yksikön virran päälle ja pois päältä

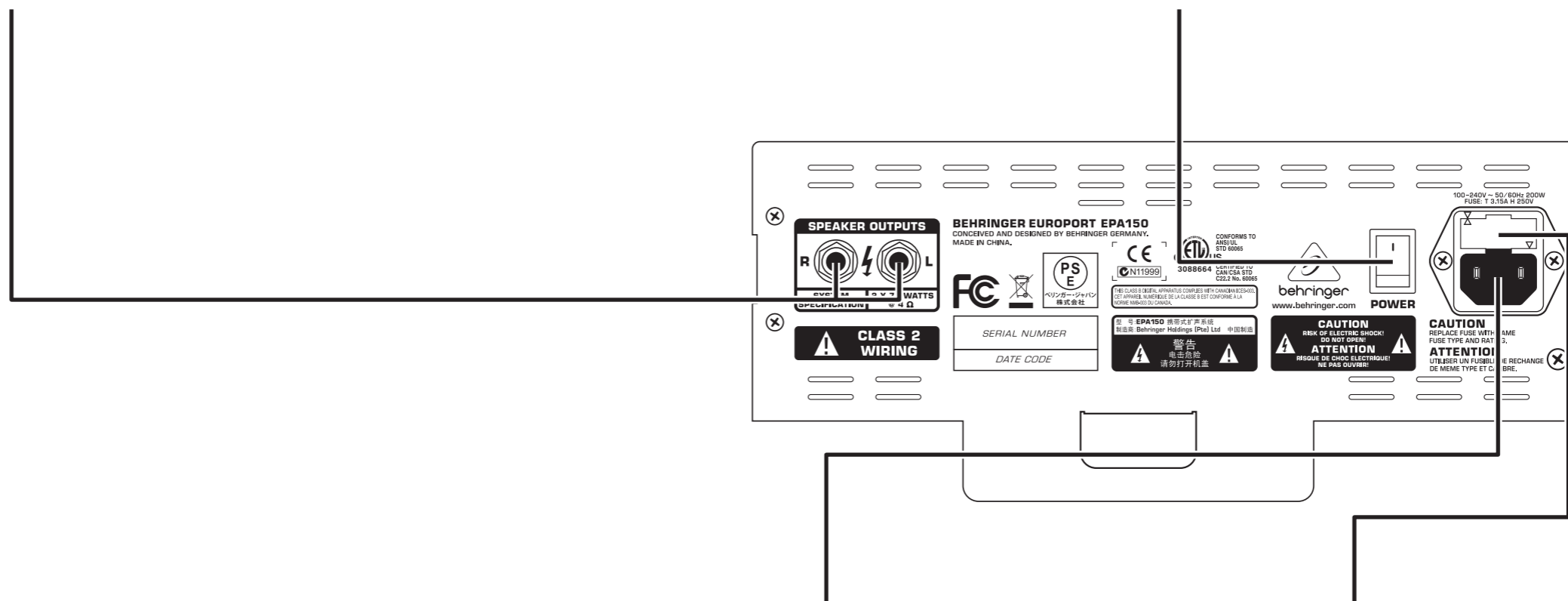

POWER SOURCE Plugue o cabo de força IEC incluso nesta tomada.

ИСТОЧНИК ПИТАНИЯ (POWER SOURCE) Предназначен для подключения поставляемого стандартного сетевого кабеля.

POWER SOURCE Schließen Sie das mitgelieferte IEC-Netzkaabel an diese Buchse an.

ŹRÓDŁO ZASILANIA Podłącz dołączony kabel zasilania IEC do tego gniazdk.

POWER SOURCE Collega il cavo d'alimentazione IEC fornito in dotazione a questa connessione.

POWER SOURCE Sluit de meegeleverde IEC-netvoedingkabel op de toestelstekeer aan.

ΠΗΓΗ ΡΕΥΜΑΤΟΣ Συνδέστε το περιλαμβανόμενο καλώδιο ρεύματος IEC σε αυτό το βύσμα.

POWER SOURCE Anslut den medföljande IEC-strömsladden till detta uttag.

POWER SOURCE Tilslut det inkluderede IEC strømkabel til denne indgang.

POWER SOURCE (VIRTALÄHDE) Kytke mukana tullut IEC virtajohto tähän jakkiin.

FUSE Troque um fusível queimado aqui.

ΠΡΟΔΟΧΡΑΝΙΤΕΛ (FUSE) Отсек для замены сгоревшего предохранителя.

FUSE Hier werden durchgebrannte Sicherungen ersetzt.

BEZPIECZNIK Tutaj można wymienić wypalony bezpiecznik.

FUSE Sostituisci il fusibile bruciato estraendolo da questo vano.

FUSE Vervang hier een doorgebrande zekering

ΑΣΦΑΛΕΙΑ Αντικαταστήστε μια καμένη ασφάλεια εδώ

FUSE Byt ut en säkring som har gått här.

FUSE Udsift en sprunget sikring her.

FUSE (SULAKE) Vaihda palanut sulake tästä

EUROPORT EPA150 Controls

PT Passo 4: Controles

RU Шаг 4: Элементы управления

DE Schritt 4: Regler

PL Krok 4: Elementy sterujące

IT Step 4: Controlli

NL Stap 4: Bediening

GR Βήμα 4: Όργανα ελέγχου

SE Steg 4: Reglage

DK Trin 4: Kontroller

FI Vaihe 4: Kontrollit

LEVEL Este slider determina o volume do canal individual do mixagem geral.

УРОВЕНЬ (LEVEL) С помощью данного регулятора можно установить громкость отдельного канала в общем миксе.

LEVEL Dieser Schieberegler bestimmt die Lautstärke des individuellen Kanals in der Gesamtmischung.

POZIOM Ten suwak określa głośność pojedynczego kanału w ogólnym miksie dźwięku.

LEVEL Questo slider imposta il volume dei singoli canali nell'ambito del mix generale.

LEVEL Deze schuifregelaar bepaalt het volume van het desbetreffende kanaal in het samengestelde mengsignaal.

ΣΤΑΘΜΗ Αυτός ο ολισθαίνων ρυθμιστής καθορίζει την ένταση του μεμονωμένου καναλιού στην γενική μίξη.

LEVEL Detta skjutreglage bestämmer volymen på den enskilda kanalen i den totala mixen.

LEVEL Denne slider definerer volumem af den individuelle kanal i hoved-mixet.

LEVEL Tämä liukusäädin määrittää yksittäisen kanavan äänentason kokonaismiksissä.

EQ IN Ativa o GRAPHIC EQ.

ЭКВАЛАЙЗЕР ВКЛЮЧЕН (EQ IN) Служит для активации ГРАФИЧЕСКОГО ЭКВАЛАЙЗЕРА.

EQ IN Aktiviert den GRAFISCHEN EQ.

WŁĄCZENIE KOREKTORA Uruchamia korektor graficzny.

EQ IN Attiva l'EQ GRAFICO.

EQ IN Activeert de GRAPHIC EQ.

ΕΙΣΟΔΟΣ ΙΣΟΣΤΑΘΜΙΣΤΗ Ενεργοποιεί τον ΓΡΑΜΜΙΚΟ ΙΣΟΣΤΑΘΜΙΣΤΗ.

EQ IN Aktiverar GRAPHIC EQ.

EQ IN Aktiverer GRAPHIC EQ.

EQ IN Aktivoi GRAPHIC EQ:n.

FBQ IN Ativa o sistema detector de feedback, que encontra frequências de feedback e acende os sliders equivalentes do GRAPHIC EQ. O botão EQ IN deve também ser ativado para esta função funcionar.

ЭКВАЛАЙЗЕРА. Для активации данной функции нажмите кнопку включения эквалайзера EQ IN.

FBQ IN Aktiviert das Feedback-Erkennungssystem, das Feedback-Frequenzen findet und die passenden GRAPHIC EQ-Schieberegler leuchten lässt. Damit diese Funktion in Betrieb ist, muss die EQ-IN-Taste aktiviert sein.

WEJŚCIE FBQ uruchamia system wykrywania sprzężenia zwrotnego,

który znajduje częstotliwości sprzężenia zwrotnego i podświetla pasujące do nich suwaki KOREKTORA GRAFICZNEGO.

FBQ IN Questo tasto attiva il sistema di rilevazione del feedback, in grado di rilevare le frequenze del feedback e di segnalarle negli slider corrispondenti dell'EQ GRAFICO. Perché questa funzione risulti operativa, l'EQ deve essere attivo (tasto EQ IN inserito).

FBQ IN Activeert het terugkoppeldetectiesysteem, dat terugkoppelfrequenties vindt en de bijbehorende schuifregelaars van de GRAPHIC EQ laat oplichten. De toets EQ IN moet zijn ingedrukt, wil deze functie werken.

ΕΙΣΟΔΟΣ FBQ Ενεργοποιεί το σύστημα ανίχνευσης ανατροφοδότησης, το οποίο βρίσκει συχνότητες ανατροφοδότησης και ανάβει τους αντίστοιχους ολισθαίνοντες ρυθμιστές

ΓΡΑΦΙΚΟΥ ΙΣΟΣΤΑΘΜΙΣΤΗ. Το κουμπί ΕΙΣΟΔΟΥ ΙΣΟΣΤΑΘΜΙΣΤΗ πρέπει επίσης να είναι ενεργοποιημένο για να λειτουργεί αυτό το χαρακτηριστικό.

FBQ IN Aktiverar systemet som upptäcker rundgång. Systemet hittar rundgångsfrekvenser och lyser upp motsvarande GRAPHIC EQ:s. Knappen EQ IN måste också vara aktiverad för att denna funktion ska fungera.

FBQ IN Aktiverer feedback detektions systemet, som finder feedback frekvenser og lyser de tilsvarende GRAPHIC EQ slider. EQ IN knappen skal også være aktiveret for at denne funktion virker.

FBQ IN Aktivoi kierrontunnistusjärjestelmän, joka löytää kiertotaajuudet ja sytyttää vastaavat GRAPHIC EQ liukukytkimet. Tämän ominaisuuden toimimiseksi EQ IN –painikkeen täytyy myös olla aktivoitu.

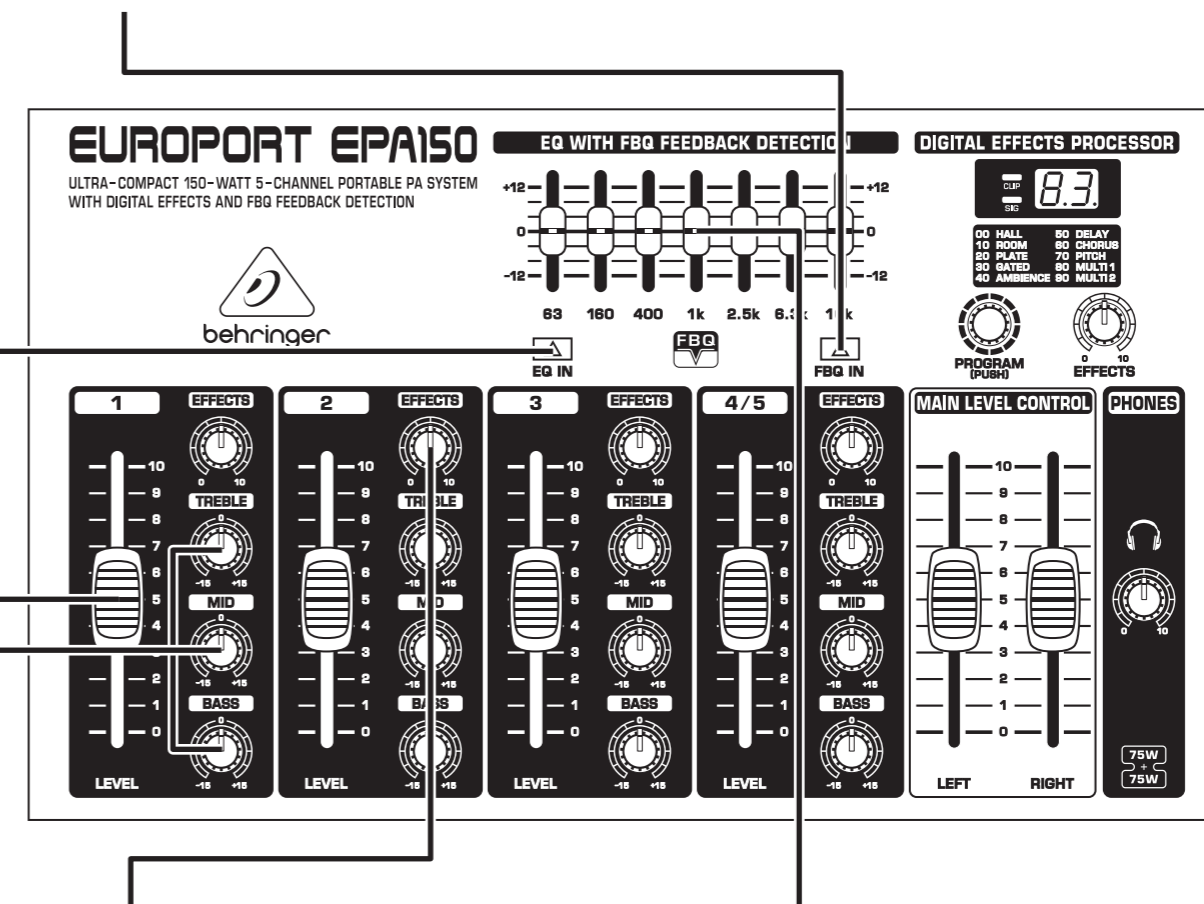

ТОНЕ КОНТРОЛС Estes botões aumentam ou cortam as frequências baixas, médias ou altas nos canais individuais de 15 dB.

РЕГУЛЯТОРЫ ТОНАЛЬНОСТИ (TONE CONTROLS) Данные ручки используются для добавления либо убавления низких, средних или высоких частот на 15 дБ в отдельных каналах.

KLANGREGLER Diese Regler verstärken oder bedämpfen die Bässe, Mitten oder Höhen eines Kanals um 15 dB.

STEROWANIE TONEM Te galki zwiększają lub obniżają niskie, średnie lub wysokie częstotliwości w pojedynczych kanałach o 15 dB.

CONTROLLI DI TONO Queste manopole regolano le frequenze alte, medie e basse nei singoli canali, mediante un taglio o un'esaltazione di 15 db.

TONE CONTROLS Met deze knoppen versterkt of verzwakt u het lage, middelhoge of hoge frequentie van de afzonderlijke kanalen met 15 dB.

ΟΡΓΑΝΑ ΕΛΕΓΧΟΥ ΗΧΟΥ Αυτά τα κουμπιά ενισχύουν ή κόβουν τις χαμηλές, μεσαίες ή υψηλές συχνότητες σε μεμονωμένα κανάλια κατά 15 dB.

TONE-REGLAGE Dessa vreden förstärker eller klipper av de låga, mellanliggande eller höga frekvenserna på de enskilda kanalerna med 15 dB.

ТОНЕ КОНТРОЛС Disse knapper øger eller formindsker de lave, mellem eller høje frekvenser på individuelle kanaler med 15 dB.

TONE SÄÄTIMET Nämä nupit tehostavat tai leikkaavat 15 dB:llä matalia, keskitaason tai korkeita taajuuksia yksittäisillä kanavilla.

EFFECTS Determina quanto sinal de cada canal individual vai para o DIGITAL EFFECTS PROCESSOR.

ЭФФЕКТЫ (EFFECTS) Определяет, какая часть сигнала каждого отдельного канала поступает в ПРОЦЕССОР ЦИФРОВЫХ ЭФФЕКТОВ.

EFFECTS bestimmt den Signalanteil der einzelnen Kanäle, der zum DIGITALEN EFFEKTPROZESSOR geleitet wird.

EFEKTY Określa, ile sygnału z każdego pojedynczego kanału przechodzi do CYFROWEGO PROCESORA EFEKTÓW.

EFFECTS Determina la quantità di segnale dei singoli canali che sarà inviata al DIGITAL EFFECTS PROCESSOR.

EFFECTS Bepaalt welk deel van het signaal, afkomstig van elk afzonderlijk kanaal wordt toegevoerd aan de DIGITAL EFFECTS PROCESSOR.

ΕΦΕ Καθορίζει πόσο πολύ από κάθε μεμονωμένο σήμα καναλιού πηγαίνει στον ΨΗΦΙΑΚΟ ΕΠΕΞΕΡΓΑΣΤΗ ΕΦΕ.

EFFECTS Bestämmer hur mycket av signalen från de enskilda kanalerna som går till DIGITAL EFFECTS PROCESSOR.

EFFECTS Bestemmer hvor meget af hver individuel kanals signal der sendes til DIGITAL EFFECTS PROCESSOR.

EFFECTS Määrittää sen, kuinka paljon jokaisesta yksittäisen kanavan signaalista menee DIGITAL EFFECT PROCESSOR'iin.

GRAPHIC EQ Ajuste as frequências específicas no espectrum de som.

ΓΡΑΦΙΚΕΣΚΙΩ ΕΚΒΑΛΑΙΖΕΡ (GRAPHIC EQ) Служит для настройки определенных частот в диапазоне звуковых частот.

GRAPHIC EQ Zum Einstellen bestimmter Frequenzen im Klangspektrum.

KOREKTOR GRAFICZNY Służy do ustawienia konkretnych częstotliwości w widmie akustycznym.

EQ GRAFICO Consente la regolazione di frequenze specifiche nell'ambito dello spettro sonoro.

GRAPHIC EQ Regelt welbepaalde frequenties bij in het geluidsspectrum.

ΓΡΑΦΙΚΟΣ ΙΣΟΣΤΑΘΜΙΣΤΗΣ Ρυθμίζει συγκεκριμένες συχνότητες στο ηχητικό φάσμα.

GRAPHIC EQ Justerar specifika frekvenser i ljudspektrumet.

GRAPHIC EQ uster specifikke frekvenser i lyd billedet her.

GRAPHIC EQ Säätää erityistaajuuksia äänispektrissä.

EUROPORT EPA150 Controls

PT Passo 4: Controles

RU Шаг 4: Элементы управления

DE Schritt 4: Regler

PL Krok 4: Elementy sterujące

IT Step 4: Controlli

NL Stap 4: Bediening

GR Βήμα 4: Όργανα ελέγχου

SE Steg 4: Reglage

DK Trin 4: Kontroller

FI Vaihe 4: Kontrollit

EFFECTS Controla a quantidade de efeitos que retorna da mixagem principal do DIGITAL EFFECTS PROCESSOR.

ЭФФЕКТЫ (EFFECTS) Определяет количество эффектов, возвращенных в основной микс с ПРОЦЕССОРА ЦИФРОВЫХ ЭФФЕКТОВ.

EFFECTS Steuert den Effektanteil, der vom DIGITALEN EFFEKTPROZESSOR zur Hauptmischung zurückgeführt wird.

EFEKTY Steruje ilość efektów zwracanych do głównego miksera z CYFROWEGO PROCESORA EFEKTÓW.

EFFECTS Manopola che controlla il ritorno degli effetti, ovvero la quantità di livello degli effetti in uscita dal DIGITAL EFFECTS

PROCESSOR e inviata al mix principale.

EFFECTS Regelt de effectomvang die de DIGITAL EFFECTS PROCESSOR naar het hoofdmengsignaal stuurt.

ΕΦΕ Ελέγχει την ποσότητα των εφέ που επιστρέφουν στην κύρια μίξη από τον ΕΠΕΞΕΡΓΑΣΤΗ ΨΗΦΙΑΚΩΝ ΕΦΕ.

EFFECTS Kontrollerar storleken på effekten, som returneras till huvudmixern från DIGITAL EFFECTS PROCESSOR.

EFFECTS Kontrollerer mængden af effekt som returneres til dit main mix fra den DIGITALE EFFECT PROCESSOR.

EFFECTS Säätää DIGITAL EFFECTS PROCESSORista päämiksiin palautuvien efektien määrää.

PROGRAM Gire este botão para folhar os efeitos diferentes, e aperte para seleccionar um programa.

ПРОГРАММА (PROGRAM) Поворачивая данную ручку, можно прослушивать патчи эффектов, выбор патча осуществляется нажатием этой ручки.

PROGRAM Durch Drehen dieses Reglers scrollen Sie durch die Effektprogramme, durch Drücken des Reglers wählen Sie ein Effektprogramm aus.

PROGRAM Obracaj tą gałką w celu przeglądania wstawek efektów i wciśnij w celu wybrania wstawki.

PROGRAM Ruota questa manopola per scorrere le patch di effetti; premi sulla manopola stessa per selezionare la patch.

PROGRAM Draai deze knop om door de effectfuncties te bladeren; druk de knop in om een effect te selecteren.

ПРОГРАММА Переключайте эту ручку, чтобы прослушать патчи эффектов, выбор патча осуществляется нажатием этой ручки.

PROGRAM Vrid på detta vrede för att bläddra igenom effekter, och tryck för att välja en effekt.

PROGRAM Drej denne knap for at blade igennem de forskellige effekter, og tryk for at vælge effekten.

PROGRAM Kierrä tätä nuppia vierittäaksesi efektijaksojen läpi ja paina valitaksesi jakson.

CLIP/SIG LEDs Use estes LEDs para monitorar o sinal no DIGITAL EFFECTS PROCESSOR. O SIG LED acende quando um sinal está sendo roteado através do processador; o CLIP LED acende quando o sinal da faixa EFFECTS sobrecarrega o processador.

СВЕТОДИОДНЫЕ ИНДИКАТОРЫ КЛИППИНГА/СИГНАЛА (CLIP/SIG LEDs) С помощью этих светодиодов можно следить за сигналом в ПРОЦЕССОРЕ ЦИФРОВЫХ ЭФФЕКТОВ. Светодиод сигнала SIG

LED загорается при прохождении сигнала через процессор, светодиод клиппинга CLIP LED загорается, если процессор перегружен сигналом, посылаемым каналом ЭФФЕКТОВ.

CLIP/SIG LEDs Mit diesen LEDs überwachen Sie das Signal im DIGITALEN EFFEKTPROZESSOR. Die SIG LED leuchtet, wenn ein Signal den Prozessor durchläuft. Die CLIP LED leuchtet, wenn das Signal des EFFECTS Sends des Kanals den Prozessor überlastet.

DIODA CLIP/SIG Użyj tych diod w celu monitorowania sygnału w CYFROWYM PROCESORZE EFEKTÓW. Dioda SIG zaświeca się, kiedy sygnał przechodzi przez procesor; dioda CLIP zaświeca się, kiedy sygnał z pasma kanału EFEKTY wysyła informację przeładowania procesora.

CLIP/SIG LEDs Questi LED monitorano il segnale inviato al DIGITAL EFFECTS PROCESSOR. Il LED SIG si illumina in presenza di un segnale nel circuito del processore; il LED CLIP si attiva quando il segnale

regolato con il controllo EFFECTS presente nei singoli canali provoca il sovraccarico del processore.

CLIP/SIG LEDs Bewaak met deze LEDs het signaal in de DIGITAL EFFECTS PROCESSOR. De SIG LED licht op als de processor het signaal verwerkt; de CLIP LED licht op als het signaal via de kanaalroute EFFECTS overbelastingen naar de processor stuurt.

ΑΠΟΚΟΠΗΣ/ΣΗΜΑΤΟΣ Χρησιμοποιήστε αυτά τα LED για να ελέγξετε το σήμα στον ΕΠΕΞΕΡΓΑΣΤΗ ΨΗΦΙΑΚΩΝ

ΕΦΕ. Το LED ΣΗΜΑ ανάβει όταν ένα σήμα δρομολογείται μέσω του επεξεργαστή, το LED ΑΠΟΚΟΠΗ ανάβει όταν το σήμα από την γραμμή καναλιού ΕΦΕ υπερφορτώνει τον επεξεργαστή

CLIP/SIG-LYSDIODER Använd dessa lysdioder för att övervaka signalen i DIGITAL EFFECTS PROCESSOR. Lysdioden SIG tänds när en signal skickas genom processorn. Lysdioden CLIP tänds när signalen, som skickas från channelstrippen EFFECTS, överbelastar processorn.

CLIP/SIG LEDs Brug disse LEDs for at monitorere signalet i den DIGITALE EFFECTS PROCESSOR. SIG LED lyser op når signalet routes igennem processoren; CLIP LED lyser når signalet fra EFFEKT kanal sends overstyrer processoren.

CLIP/SIG LEDit Käytä näitä LEDejä valvomaan signaaleita DIGITAL EFFECTS PROCESSORissa. SIG LED syttyy, kun signaali reitittyy prosessorin läpi; CLIP LED syttyy, kun signaali EFFECTS -kanavakaistasta lähetää ylikuormia prosessoriin.

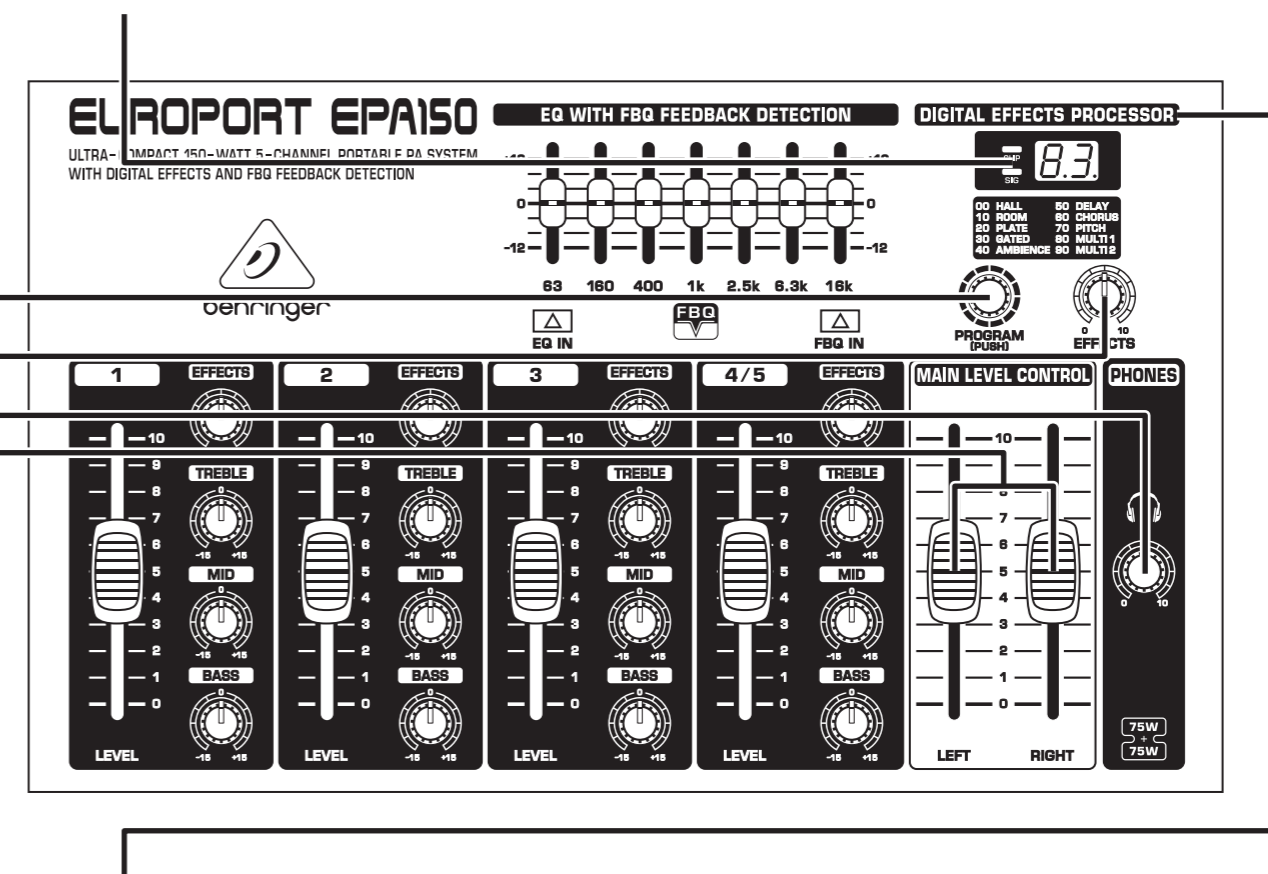

PHONES Controla o nível de volume da tomada PHONES.

НАУШНИКИ (PHONES) Используется для контроля выходного уровня громкости НАУШНИКОВ.

PHONES Steuert den Pegel der PHONES-Ausgangsbuchse.

SŁUCHAWKI Steruje poziomem głośności dla gniazdka wyjścia SŁUCHAWEK.

PHONES Controlla il livello di volume dell'uscita PHONES.

PHONES Regelt het volume op de PHONES-uitgangen.

ΑΚΟΥΣΤΙΚΑ Ελέγχει την στάθμη έντασης του βύσματος εξόδου ΑΚΟΥΣΤΙΚΑ.

PHONES Kontrollerar volymnivån på PHONES's uttag.

PHONES Definerer lydniveauet på PHONES out stikket.

PHONES Säätää PHONES -ulosjakin äänenvoimakkuuden tasoa.

STEREO MASTER FADERS Cada fader controla independemente o volume para as saidas esquerda e direita.

СТЕРЕОФОНИЧЕСКИЕ МАСТЕРИНГОВЫЕ ФЕЙДЕРЫ (STEREO MASTER FADERS) Каждый фейдер независимо контролирует громкость левого и правого стереофонического выхода.

STEREO MASTER FADERS Jeder Fader steuert unabhängig den Pegel des linken bzw. rechten Stereoausgangs.

MASTER FADERY STEREO Každý fader steruje nezávisle hlasnosťou dla pravego i lewego wyjścia stereo.

STEREO MASTER FADERS Clascun fader controla in modo independente il volume delle uscite stereo Left e Right.

STEREO MASTER FADERS Elke verzwakker regelt afzonderlijk het volume van de linker en rechter stereouitgangen.

ΚΥΡΙΟΙ ΣΤΕΡΕΟΦΩΝΙΚΟΙ ΟΛΙΣΘΑΙΝΟΝΤΕΣ ΡΥΘΜΙΣΤΕΣ Κάθε ολισθαίνων ρυθμιστής ελέγχει την ένταση για τις αριστερές και τις δεξιές.

STEREO MASTER FADERS Varje fader kontrollerar självständigt volymen för den vänstra och högra stereoutgången.

STEREO MASTER FADERS Hver fader kontrollerer uafhængigt volume for de venstre og højre stereo udgange.

STEREO MASTER SÄÄTIMET Jokainen säädin itsenäisesti säätää vasemman ja oikean stereoulostulon äänenvoimakkuutta.

DIGITAL EFFECTS PROCESSOR Adiciona um efeito de som selecionado para qualquer canal que esteja com o seu botão de efeitos para cima. Efeitos incluem reverberação, chorus, flanger, e atraso.

ПРОЦЕССОР ЦИФРОВЫХ ЭФФЕКТОВ (DIGITAL EFFECTS PROCESSOR) Добавляет выбранный звуковой эффект к любому каналу, активированному с помощью ручки ЭФФЕКТЫ. Эффекты включают в себя реверберацию, хорус, флэнджер и дилей (задержку).

DIGITAL EFFECTS PROCESSOR Fügt den gewählten Soundeffekt jedem Kanal hinzu, dessen EFFECTS-Regler aufgedreht ist. Es sind u. a. die Effekte Reverb, Chorus, Flanger, Delay verfügbar.

PROCESOR EFEKTÓW CYFROWYCH Dodaje wybrany efekt dźwiękowy do kanału, dla którego gałka EFEKTÓW została podkręcona. Efekty obejmują pogłos, chó, flanger i opóźnienie.

DIGITAL EFFECTS PROCESSOR Permette di applicare l'effetto selezionato al segnale dei canali in cui la manopola EFFECTS risulti impostata in una posizione diversa dal minimo. Gli effetti includono riverberi, chorus, flanger e delay.

DIGITAL EFFECTS PROCESSOR Voegt een geselecteerd geluidseffect toe aan elk kanaal, waarvan de knop EFFECTS omhoog is gedraaid. Mogelijke effecten zijn 'reverb', 'chorus', 'flanger' en 'delay'.

ΕΠΕΞΕΡΓΑΣΤΗΣ ΨΗΦΙΑΚΩΝ ΕΦΕ Προσθέτει ένα επιλεγμένο εφέ σε οποιοδήποτε από τα κανάλια που έχουν τα κουμπιά ΕΦΕ τους γυρισμένα πάνω. Τα εφέ περιλαμβάνουν αντήχηση, χορωδία, αναδίπλωση και καθυστέρηση.

DIGITAL EFFECTS PROCESSOR Lægger till en vald lyd-effekt till alla kanaler som har sina EFFECTS-vred uppvridna. Effekterna omfattar reverb, chorus, flanger och delay.

DIGITAL EFFECTS PROCESSOR Lægger en valgt lydeffekt på kanaler som har deres EFFECTS knap skruet op. Effekter inkluderer reverb, chorus, flanger, og delay.

DIGITAL EFFECTS PROCESSORI Lisää valitut ääniefektit mille tahansa kanavalle, jonka EFFECTS -nuppi on käännetty ylös. Efektit sisältävät jälkikiäiän, kuoron, flanger-efektin ja viiveen.

PT Dados técnicos

Mixer Section	
Inputs	XLR, ¼" balanced, ¼" unbalanced, RCA
Outputs	RCA, ¼" unbalanced mono, ¼" TRS stereo
Amplifier	
Output power	75 W per stereo channel @ 4 Ω
Frequency response	40 Hz to 25 kHz
Distortion	>0,8% THD @ 75 Watts
Signal-to-noise ratio	85 dB
Outputs	¼" speaker outputs L/R
Speakers	
Woofers	4" / 112 mm
Tweeter	1" / 25 mm
Power Supply	
Voltage (Fuses)	
USA / Canada	120 V, 60 Hz (T 3,15 A H 250 V)
UK / Australia	240 V~, 50 Hz (T 3,15 A H 250 V)
Europe	230 V~, 50 Hz (T 3,15 A H 250 V)
Japan	100 V~, 50-60 Hz (T 3,15 A H 250 V)
Power consumption	max. 200 Watts
Mains connection	Standard IEC receptacle
Dimensions/Weight	
Dimensions (H x W x D)	13,8 x 24,1 x 7,3" / 353 x 613 x 186 mm
Weight	26,4 lbs / 12 kg

Технические характеристики

Микшер	
Входы	XLR-входы, ¼-дюймовые симметричные, ¼-дюймовые несимметричные, RCA-входы
Выходы	RCA-выходы, ¼-дюймовые несимметричные монофонические, ¼-дюймовые стерео TRS-выходы
Усилитель	
Выход мощность	75 W Вт на стереоканал при 4 Омах
Частотная характеристика	40 Гц – 25 кГц
Дисторсия	>0,8% THD при 75 Вт
Отношение сигнал-шум	85 дБ
Выходы	¼ дюймовые выходы на Л/П динамики
Динамики	
Вуфер	4 дюйма / 112 мм
Высокочастотный динамик	1 дюйм / 25 мм
Источник Питания	
Напряжение (Предохранители)	
США / Канада	120 В, 60 Гц (Т 3,15 А Н 250 В)
Великобритания / Австралия	240 В, 50 Гц (Т 3,15 А Н 250 В)
Европа	230 В~, 50 Гц (Т 3,15 А Н 250 В)
Япония	100 В~, 50-60 Гц (Т 3,15 А Н 250 В)
Потребление энергии	макс. 200 Ватт
Подключение к сети	Стандартная розетка
Габариты/Вес	
Габариты (В x Ш x Г)	13,8 x 24,1 x 7,3 дюйма / 353 x 613 x 186 мм
Вес	26,4 фунта / 12 кг

Technische Daten

Mixer Section	
Inputs	XLR, ¼" balanced, ¼" unbalanced, RCA
Outputs	RCA, ¼" unbalanced mono, ¼" TRS stereo
Amplifier	
Output power	75 W per stereo channel @ 4 Ω
Frequency response	40 Hz to 25 kHz
Distortion	>0,8% THD @ 75 Watts
Signal-to-noise ratio	85 dB
Outputs	¼" speaker outputs L/R
Speakers	
Woofers	4" / 112 mm
Tweeter	1" / 25 mm
Power Supply	
Voltage (Fuses)	
USA / Canada	120 V, 60 Hz (T 3,15 A H 250 V)
UK / Australia	240 V~, 50 Hz (T 3,15 A H 250 V)
Europe	230 V~, 50 Hz (T 3,15 A H 250 V)
Japan	100 V~, 50-60 Hz (T 3,15 A H 250 V)
Power consumption	max. 200 Watts
Mains connection	Standard IEC receptacle
Dimensions/Weight	
Dimensions (H x W x D)	13,8 x 24,1 x 7,3" / 353 x 613 x 186 mm
Weight	26,4 lbs / 12 kg

Specyfikacja

Mixer Section	
Inputs	XLR, ¼" balanced, ¼" unbalanced, RCA
Outputs	RCA, ¼" unbalanced mono, ¼" TRS stereo
Amplifier	
Output power	75 W per stereo channel @ 4 Ω
Frequency response	40 Hz to 25 kHz
Distortion	>0,8% THD @ 75 Watts
Signal-to-noise ratio	85 dB
Outputs	¼" speaker outputs L/R
Speakers	
Woofers	4" / 112 mm
Tweeter	1" / 25 mm
Power Supply	
Voltage (Fuses)	
USA / Canada	120 V, 60 Hz (T 3,15 A H 250 V)
UK / Australia	240 V~, 50 Hz (T 3,15 A H 250 V)
Europe	230 V~, 50 Hz (T 3,15 A H 250 V)
Japan	100 V~, 50-60 Hz (T 3,15 A H 250 V)
Power consumption	max. 200 Watts
Mains connection	Standard IEC receptacle
Dimensions/Weight	
Dimensions (H x W x D)	13,8 x 24,1 x 7,3" / 353 x 613 x 186 mm
Weight	26,4 lbs / 12 kg

Specifiche

Mixer Section	
Inputs	XLR, ¼" balanced, ¼" unbalanced, RCA
Outputs	RCA, ¼" unbalanced mono, ¼" TRS stereo
Amplifier	
Output power	75 W per stereo channel @ 4 Ω
Frequency response	40 Hz to 25 kHz
Distortion	>0,8% THD @ 75 Watts
Signal-to-noise ratio	85 dB
Outputs	¼" speaker outputs L/R
Speakers	
Woofers	4" / 112 mm
Tweeter	1" / 25 mm
Power Supply	
Voltage (Fuses)	
USA / Canada	120 V, 60 Hz (T 3,15 A H 250 V)
UK / Australia	240 V~, 50 Hz (T 3,15 A H 250 V)
Europe	230 V~, 50 Hz (T 3,15 A H 250 V)
Japan	100 V~, 50-60 Hz (T 3,15 A H 250 V)
Power consumption	max. 200 Watts
Mains connection	Standard IEC receptacle
Dimensions/Weight	
Dimensions (H x W x D)	13,8 x 24,1 x 7,3" / 353 x 613 x 186 mm
Weight	26,4 lbs / 12 kg

Specificaties

Mengsectie	
Ingangen	XLR, ¼" gebalanceerd, ¼" ongebalanceerd, RCA
Uitgangen	RCA, ¼" ongebalanceerd mono, ¼" TRS stereo
Versterker	
Uitgang	vermogen 75 W per stereokanaal bij 4 Ω
Frequentiebereik	40 Hz tot 25 kHz
Vervorming	>0.8% THD bij 75 W
Signaal/ruisverhouding	85 dB
Uitgangen	¼" luidsprekeruitgangen L/R
Luidsprekers	
Woofers	4" / ~ 112 mm
Tweeter	1" / ~ 25 mm
Voeding	
Spanning (Zekeringen)	
V.S. / Canada	120 V~, 60 Hz (T 250/3,15A)
V.K. / Australië	240 V~, 50 Hz (T 250/3,15A)
Europa	230 V~, 50 Hz (T 250/3,15A)
Japan	100 V~, 50-60 Hz (T 250/3,15A)
Energieverbruik	max. 200 Watts
Netaansluiting	Standaard IEC-toestelsteker
Afmetingen/Massa	
Dimensions (h x b x d)	353 x 613 x 186 mm
Massa	12 kg

Προδιαγραφές

Τομέας Μίκτη	
Εισαγωγές	XLR, ¼" ισοσταθμισμένες, ¼" μη-ισοσταθμισμένη, RCA
Έξοδοι	RCA, ¼" μη-ισοσταθμισμένη μονοφωνική, ¼"+TRS στερεοφωνική
Ενισχυτής	
Εξαγωγή ισχύος	75 W ανά στερεοφωνικό κανάλι @ 4 Ω
Απόκριση συχνότητας	40 Hz στα 25 kHz
Παραμόρφωση	>0,8% THD @ 75 Watts
Αναλογία σήματος-προς-θόρυβο	85 dB
Εξαγωγές	¼" έξοδοι ηχείων L/R
Ηχεία	
Woofers	4 σε / 112 mm
Tweeter	1 σε / 25 mm
Παροχή Ρεύματος	
Τάση (ασφάλειες)	
ΗΠΑ / Καναδάς	120 V, 60 Hz (T 3,15 A H 250 V)
Ηνωμένο Βασίλειο / Αυστραλία	240 V~, 50 Hz (T 3,15 A H 250 V)
Ευρώπη	230 V~, 50 Hz (T 3,15 A H 250 V)
Ιαπωνία	100 V~, 50-60 Hz (T 3,15 A H 250 V)
Κατανάλωση ισχύος	μέγ. 200 Watts
Σύνδεση κυρίων παροχών	Τυπική υποδοχή IEC
Διαστάσεις/Βάρος	
Διαστάσεις (Υ x Π x Β)	13,8 x 24,1 x 7,3 σε / 353 x 613 x 186 mm
Βάρος	26,4 lbs / 12 kg

Specifikationer

Mixersektion	
Ingångar	XLR, ¼" balanserad, ¼" obalanserad, RCA
Utgångar	RCA, ¼" obalanserad mono, ¼" stereoteleplugg
Förstärkare	
Outputstyrka	75 W per stereokanal @ 4 Ω
Frekvensrespons	40 Hz till 25 kHz
Distorsion	>0,8% THD @ 75 Watts
Brusvärde	85 dB
Utgångar	¼" högtalarutgångar L/R
Högtalare	
Woofers	4" / 112 mm
Tweeter	1" / 25 mm
Strömtillförsely	
Spänning (säkringar)	
USA / Kanada	120 V, 60 Hz (T 3,15 A H 250 V)
UK / Australien	240 V~, 50 Hz (T 3,15 A H 250 V)
Europa	230 V~, 50 Hz (T 3,15 A H 250 V)
Japan	100 V~, 50-60 Hz (T 3,15 A H 250 V)
Strömförbrukning	max. 200 Watts
Nätanslutning	Standard IEC-kontakt
Dimensioner/Vikt	
Dimensioner (H x B x D)	13,8 x 24,1 x 7,3" / 353 x 613 x 186 mm
Vikt	26,4 lbs / 12 kg

GR

GR

SE

SE

Specifikationer

Mixer Section	
Inputs	XLR, ¼" balanced, ¼" unbalanced, RCA
Outputs	RCA, ¼" unbalanced mono, ¼" TRS stereo
Amplifier	
Output power	75 W per stereo channel @ 4 Ω
Frequency response	40 Hz to 25 kHz
Distortion	>0,8% THD @ 75 Watts
Signal-to-noise ratio	85 dB
Outputs	¼" speaker outputs L/R
Speakers	
Woofers	4" / 112 mm
Tweeter	1" / 25 mm
Power Supply	
Voltage (Fuses)	
USA / Canada	120 V, 60 Hz (T 3,15 A H 250 V)
UK / Australia	240 V~, 50 Hz (T 3,15 A H 250 V)
Europe	230 V~, 50 Hz (T 3,15 A H 250 V)
Japan	100 V~, 50-60 Hz (T 3,15 A H 250 V)
Power consumption	max. 200 Watts
Mains connection	Standard IEC receptacle
Dimensions/Weight	
Dimensions (H x W x D)	13,8 x 24,1 x 7,3" / 353 x 613 x 186 mm
Weight	26,4 lbs / 12 kg

Tekniset tied

Mikseriosasto	
Sisääntulot	XLR, ¼" tasapainotettu, ¼" ei-tasapainotettu, RCA
Ulostulot	RCA, ¼" ei-tasapainotettu mono, ¼" TRS stereo
Vahvistin	
Ulostuloteho	75 W stereokanavaa kohti @ 4 Ω
Taajuusvaste	40 Hz to 25 kHz
Säro	>0,8% THD @ 75 Wattia
Signaali-kohinasuhde	85 dB
Ulostulot	¼" kaiutinulostulot L/R
Kaiuttimet	
Bassokaiutin	4" / 112 mm
Diskanttikaiutin	1" / 25 mm
Virtalähde	
Jännite (Sulakkeet)	
USA / Kanada	120 V, 60 Hz (T 3,15 A H 250 V)
UK / Australia	240 V~, 50 Hz (T 3,15 A H 250 V)
Eurooppa	230 V~, 50 Hz (T 3,15 A H 250 V)
Japani	100 V~, 50-60 Hz (T 3,15 A H 250 V)
Virrankulutus	max. 200 Watts
Virtalähdekytkentä	Standardi IEC pistorasias
Mitat/Paino	
Mitat (K x L x S)	13,8 x 24,1 x 7,3" / 353 x 613 x 186 mm
Paino	26,4 lbs / 12 kg

DK

DK

FI

FI

Other important information

PT Outras Informações Importantes

1. Registre-se online. Por favor, registre seu novo equipamento BEHRINGER logo após a compra visitando o site behringer.com. Registrar sua compra usando nosso simples formulário online nos ajuda a processar seus pedidos de reparos com maior rapidez e eficiência. Além disso, leia nossos termos e condições de garantia, caso seja necessário.

2. Funcionamento Defeituoso.

Caso seu fornecedor BEHRINGER não esteja localizado nas proximidades, você pode contatar um distribuidor BEHRINGER para o seu país listado abaixo de "Suporte" em behringer.com. Se seu país não estiver na lista, favor checar se seu problema pode ser resolvido com o nosso "Suporte Online" que também pode ser achado abaixo de "Suporte" em behringer.com. Alternativamente, favor enviar uma solicitação de garantia online em behringer.com ANTES da devolução do produto.

3. Ligações. Antes de ligar a unidade à tomada, assegure-se de que está a utilizar a voltagem correcta para o modelo em questão. Os fusíveis com defeito terão de ser substituídos, sem qualquer excepção, por fusíveis do mesmo tipo e corrente nominal.

DE Weitere wichtige Informationen

1. Online registrieren. Bitte registrieren Sie Ihr neues BEHRINGER-Gerät direkt nach dem Kauf auf der Website behringer.com. Wenn Sie Ihren Kauf mit unserem einfachen online Formular registrieren, können wir Ihre Reparaturanträge schneller und effizienter bearbeiten. Lesen Sie bitte auch unsere Garantiebedingungen, falls zutreffend.

2. Funktionsfehler. Sollte sich kein BEHRINGER Händler in Ihrer Nähe befinden, können Sie den BEHRINGER Vertrieb Ihres Landes kontaktieren, der auf behringer.com unter "Support" aufgeführt ist. Sollte Ihr Land nicht aufgelistet sein, prüfen Sie bitte, ob Ihr Problem von unserem "Online Support" gelöst werden kann, den Sie ebenfalls auf behringer.com unter "Support" finden. Alternativ reichen Sie bitte Ihren Garantieanspruch online auf behringer.com ein, BEVOR Sie das Produkt zurücksenden.

3. Stromanschluss. Bevor Sie das Gerät an eine Netzsteckdose anschließen, prüfen Sie bitte, ob Sie die korrekte Netzspannung für Ihr spezielles Modell verwenden. Fehlerhafte Sicherungen müssen ausnahmslos durch Sicherungen des gleichen Typs und Nennwerts ersetzt werden.

IT Altre importanti informazioni

1. Registrazione online. Ti invitiamo a registrare la tua nuova strumentazione BEHRINGER subito dopo l'acquisto, visitando il sito web behringer.com. La registrazione del prodotto acquistato, eseguibile compilando il semplice modulo presente nel nostro sito, ci aiuterà a gestire e soddisfare le eventuali richieste di riparazione in modo più veloce ed efficiente. Inoltre, leggi i termini e le condizioni della nostra garanzia (se applicabile).

2. Malfunzionamenti. Nel caso in cui il negoziante BEHRINGER si trovasse in una località lontana, sei libero di contattare il distributore BEHRINGER che si occupa del tuo stato - consultando l'elenco presente nella sezione "Support" del sito web behringer.com. Se lo stato non fosse incluso nella lista, verifica se la problematica possa essere gestita e risolta dal nostro servizio di supporto online ("Online Support", nella sezione "Support" del sito web behringer.com). In alternativa, si prega di sottoporre una richiesta online di assistenza in garanzia dal sito web behringer.com, PRIMA di inviare il prodotto.

3. Connessione alimentazione. Prima di collegare l'unità ad una presa di corrente, assicurarsi che il voltaggio adottato sia corretto per il particolare modello da collegare. I fusibili bruciati devono essere sostituiti con fusibili dello stesso tipo e valore, senza alcuna eccezione.

GR Άλλες Σημαντικές Πληροφορίες

1. Online καταχώρηση. Παρακαλείστε να καταχωρήσετε το νέο σας εξοπλισμό BEHRINGER αμέσως μετά την αγορά του στην ιστοσελίδα behringer.com. Η καταχώρηση της αγοράς σας χρησιμοποιώντας την απλή online φόρμα μας, μας βοηθάει να επεξεργαστούμε τα αιτήματά σας για επισκευή πιο γρήγορα και πιο αποτελεσματικά. Επιπλέον, διαβάστε τους όρους και τις προϋποθέσεις της εγγύησης μας, όπου αυτή προσφέρεται.

2. Βλάβη. Αν ο αντιπρόσωπος σας BEHRINGER δεν βρίσκεται πλησίον σας, μπορείτε να έρθετε σε επαφή με τον διανομέα BEHRINGER για την χώρα σας που είναι καταχωρημένος στο "Υποστήριξη" στο behringer.com. Αν η χώρα σας δεν είναι καταχωρημένη, παρακαλούμε ελέγξτε αν το πρόβλημά σας μπορεί να αντιμετωπιστεί από την "Δικτυακή Υποστήριξη" μας, η οποία μπορεί επίσης να βρεθεί στο "Υποστήριξη" στο behringer.com. Εναλλακτικά, παρακαλούμε υποβάλετε μια δικτυακή αίτηση εγγύησης στο behringer.com ΠΙΝ επιστρέψετε το προϊόν.

3. Συνδέσεις Ρεύματος. Προτού συνδέσετε τη μονάδα σε μία πρίζα, παρακαλούμε βεβαιωθείτε ότι χρησιμοποιείτε τη σωστή τάση κύριων επαφών για το συγκεκριμένο μοντέλο σας. Ελαττωματικές ασφάλειες πρέπει να αντικαθίστανται με ασφάλειες ίδιου τύπου και κατηγορίας χωρίς καμία εξαίρεση.

DK Anden vigtig information

1. Registrer online. Registrer venligst dit nye BEHRINGER-produkt umiddelbart efter, du har købt det ved via behringer.com. Ved at registrere dit køb via vores simple online-form, hjælper du os til hurtigt og effektivt at behandle dine reklamationer. Læs også vores garantivilkår.

2. Funktionsfejl. Hvis din BEHRINGER forhandler ikke er repræsenteret i dit område, kan du kontakte BEHRINGER forhandleren i dit land under "Support" på sitet behringer.com. I fald dit land ikke er på denne liste, check venligst hvis dit problem kan løses via "Online Support", som også kan findes under "Support" på sitet behringer.com. Er ingen af disse løsninger mulige kan du sende et online garanti krav til behringer.com FØR du sender produktet retur.

3. Eltilslutning. Før du tilslutter udstyret til en stikkontakt, skal du sørge for, at du bruger den korrekte netspænding til din model. Defekte sikringer kan uden undtagelse udskiftes med sikringer af samme type og kapacitet.

RU Другая важная информация

1. Регистрация через интернет. Пожалуйста, зарегистрируйте Вашу новую аппаратуру BEHRINGER сразу же после покупки, посетив вебсайт behringer.com. Регистрация Вашей покупки при помощи нашей простой формы на интернете поможет нам быстрее и эффективнее обработать Вашу заявку на ремонт. Прочтите также условия нашей гарантии, если она применима.

2. Неисправность. Если в Вашем регионе нет дилера компании BEHRINGER, Вы можете обратиться к дистрибьютору по стране (см. список стран на странице "Поддержка" по адресу behringer.com. Если Вашей страны нет в списке, Вы можете попытаться решить проблему с помощью нашей интерактивной Службы поддержки на странице "Поддержка" по адресу behringer.com. В противном случае, ПРЕЖДЕ ЧЕМ возвращать товар, направьте, пожалуйста, свою претензию по гарантии через Интернет по адресу behringer.com.

3. Разъемы питания. Перед подключением устройства к розетке, пожалуйста, убедитесь в том, что Вы используете правильное сетевое напряжение для Вашей модели. Неисправные предохранители следует заменять только предохранителями того же типа и номинала.

PL Pozostałe ważne informacje

1. Rejestracja online. Bezpośrednio po zakupie zarejestruj nowe urządzenie marki BEHRINGER na stronie internetowej behringer.com. Zarejestrowanie zakupionego sprzętu za pomocą prostego formularza ułatwi i przyspieszy procedury gwarancyjne w przypadku ewentualnych napraw. W stosownych przypadkach prosimy o zapoznanie się z warunkami gwarancji.

2. Awaria. Jeśli w najbliższej okolicy nie ma przedstawiciela handlowego BEHRINGER, możesz skontaktować się bezpośrednio z dystrybutorem BEHRINGER na Polskę wymienionym na stronie internetowej behringer.com w zakładce "Support". Jeśli Twój kraj nie jest wymieniony na liście, sprawdź zakładkę "Online Support", gdzie prawdopodobnie znajdziesz odpowiedź, która pomoże rozwiązać Twój problem. W przeciwnym razie ZANIM zwrócisz produkt, wypełnij zgłoszenie reklamacyjne na stronie behringer.com.

3. Zasilanie. Zanim podłączysz konsolę do źródła zasilania, upewnij się, że odpowiada ono specyfikacji Twojego modelu sprzętu. Uszkodzone bezpieczniki można wymienić tylko i wyłącznie na bezpieczniki identycznego typu i o identycznych parametrach, co uszkodzony.

NL Andere belangrijke informatie

1. Registreer online. Registreer uw nieuwe BEHRINGER-apparatuur a.u.b. direct na aankoop door de internetsite behringer.com te bezoeken. Het registreren van uw aankoop stelt ons in staat uw eventuele reparatieclaims sneller en doeltreffender te verwerken. Lees ook – indien van toepassing – onze Algemene Garantievoorwaarden.

2. Storingen. Als uw land niet in de lijst staat kunt u controleren of uw probleem opgelost kan worden met "Online Support", eveneens te vinden onder "Support" op behringer.com. Alternatieve, please submit an online warranty claim at behringer.com BEFORE returning the product. In andere gevallen kunt u een online-garantieaanvraag indienen op behringer.com VOORDAT u het product terugstuurt.

3. Aansluiting op het elektrische net. Alvorens de stekker van het toestel in een stopcontact te steken, dient u zich ervan te verzekeren dat u de juiste netspanning gebruikt voor uw specifieke model. Defecte zekeringen dienen zonder uitzondering te worden vervangen door zekeringen van hetzelfde type en vermogen.

SE Övrig viktig information

1. Registrera online. Registrera din nya BEHRINGER-utrustning omedelbart efter ditt inköp genom att gå till behringer.com. När du registrerar ditt inköp med hjälp av vårt enkla onlineformulär kan vi bearbeta dina reparationsförfrågningar snabbare och effektivare. Läs även eventuella garantivillkor.

2. Tekniskt fel. Om din BEHRINGER-återförsäljare inte är belägen nära dig kan du kontakta BEHRINGER-distributören för ditt land som är listad under "Support" på behringer.com. Om ditt land inte är omnämnt på listan, var vänlig och kontrollera om ditt problem kan redas ut med hjälp av vår "Online Support", vilken också hittas under "Support" på behringer.com. Alternativt kan du skicka in ett garantianspråk på behringer.com INNAN du returnerar produkten.

3. Selanslutningar. Innan du ansluter enheten till ett kontakttuttag skall du se till att du använder rätt matningsspänning för just din modell. Felaktiga säkringar måste ersättas med säkringar av samma typ och klassificering utan undantag.

FI Tärkeää lisätietoa

1. Rekisteröidy verkossa. Ole hyvä ja rekisteröi uusi BEHRINGER-laitteistosi heti oston jälkeen vierailmalla sivustolla behringer.com. Ostoksesi rekisteröiminen käyttämällä yksinkertaista verkkolomakettamme auttaa meitä prosessoimaan korjausvaateesi nopeammin ja tehokkaammin. Lue myös takuumme ehdot ja edellytykset, jos tarpeen.

2. Toimintahäiriö. Jos BEHRINGER -myyjäsi ei sijaitse lähelläsi, voit ottaa yhteyttä maasi BEHRINGER-jälleenmyyjään, joka on luetteloitu "Tuki" -otsikon alle behringer.com -sivustolla. Jos maatasi ei näy luettelossa, ole hyvä ja tarkasta, voidaanko ongelma korjata "Online-tuki" -palvelumme avulla, joka löytyy myös "Tuki"-otsikon alta behringer.com -sivustolla. Vaihtoehtoisesti ole hyvä ja lähetä verkossa takuuvaade behringer.com -sivustolle ENNEN tuotteen palauttamista.

3. Virtakytkenät. Ennen kuin kytket yksikön virtapistokkeeseen, varmista, että käytät kyseiselle mallillesi sopivaa verkkojännitettä. Vialliset sulakkeet tulee poikkeuksetta vaihtaa samantyyppisiin ja nimellisarvoisiin sulakkeisiin.



imagine music