

AMERICAN AUDIO

Radius 3000

REPRODUCTOR SD/USB/CD PROFESIONAL

Características:

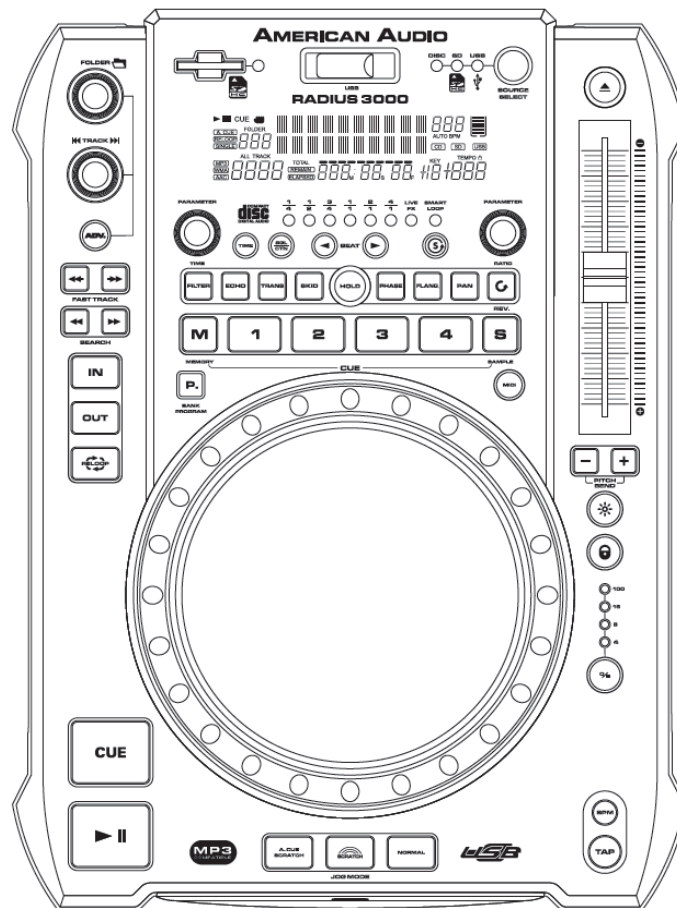

Guía de usuario y manual de referencia

A.D.J. Supply Europe B.V.
Junostraat 2
6468 EW Kerkrade
Países Bajos

Contenidos

PRECAUCIONES DE SEGURIDAD ELÉCTRICA	4
INSTRUCCIONES DE SEGURIDAD.....	6
DESEMBALAJE	7
INTRODUCCIÓN	7
PRECAUCIONES DE INSTALACIÓN.....	7
CARACTERÍSTICAS PRINCIPALES	8
INFORMACIÓN IMPORTANTE Y CONFIGURACIÓN DE LA TARJETA SD	9
FUNCIONES GENERALES Y CONTROLES	11
MENÚ INTERNO	19
OPERACIONES BÁSICAS.....	21
1 CARGAR/EXPULSAR SD/USB/CD	21
2. SELECCIONAR SU FUENTE DE AUDIO	21
3. SELECCIONAR PISTAS	22
4. COMENZAR LA REPRODUCCIÓN	23
5. PAUSAR	23
6. PARAR LA REPRODUCCIÓN	23
7. CUE AUTOMÁTICO (AUTO CUE).....	23
8. BÚSQUEDA DE FRAME	24
9. EXPLORAR (RÁPIDO ADELANTE/RÁPIDO ATRÁS).....	24
10. CONFIGURAR Y ALMACENAR UN PUNTO DE REFERENCIA:.....	24
11. CREAR Y REPRODUCIR UN BUCLE CONTINUO	26
12. USANDO EL SAMPLER INTEGRADO	28
13. BOTONES DE BANCO.....	31
14. BOTÓN DE PROGRAMA DE BANCO.....	31
15. CAMBIAR LA PANTALLA DE TIEMPO	33
MEMORIA DEL SISTEMA	33
16. ACCEDER A LA MEMORIA	33
SENSIBILIDAD AL TACTO DE LA RUEDA DE SELECCIÓN.....	34
AJUSTES DE PITCH.....	36
EFFECTOS INTEGRADOS.....	38
EFFECTO PHASE	39
EFFECTO ECO	40
EFFECTO PAN	41
BÚSQUEDA AVANZADA DE PISTA	42
ENLACE DE RADIUS 3000	43

COPIA DE SEGURIDAD DE LOS DATOS (DbBUILDER)	44
FUNCIONAMIENTO DE LA LISTA DE REPRODUCCIÓN.....	45
TABLA MIDI	46
FLIP-FLOP™	48
ESPECIFICACIONES	50
RoHS y RAEE.....	51

PRECAUCIONES DE SEGURIDAD ELÉCTRICA

CUESTIONES IMPORTANTES DE SEGURIDAD SOLO PARA EL MODELO DE EE.UU Y CANADÁ

PRECAUCIÓN: PARA EVITAR FUEGO O RIESGO DE DESCARGA ELÉCTRICA, NO EXPONGA ESTA UNIDAD A LLUBIA, LÍQUIDOS O HUMEDAD

CUIDADO:

1. Manipule el cable de alimentación con cuidado. No lo deteriore o deforme; puede causar descarga eléctrica o un funcionamiento defectuoso cuando lo use. Agarre del enchufe cuando lo quite de la toma de la pared. No tire del cable.
2. Para evitar una descarga eléctrica, no abra la cubierta superior mientras la unidad está enchufada. Si tiene algún problema con la unidad, llame a su distribuidor local de American Audio®.
3. No coloque objetos de metal ni derrame líquido dentro del reproductor SD/USB. Puede originar una descarga eléctrica o un funcionamiento defectuoso.

CUIDADO

PARA EVITAR UNA DESCARGA ELÉCTRICA, NO USE ESTE ENCHUFE (POLARIZADO) CON UN ALARGADOR, TOMA DE CORRIENTE U OTRO ENCHUFE A NO SER QUE LAS CLAVIJAS SE PUEDAN INSERTAR COMPLETAMENTE, PARA EVITAR QUE ESTAS QUEDEN AL DESCUBIERTO

CUIDADO:

EL USO DE CONTROLES O AJUSTES DISTINTOS DE LOS ESPECIFICADOS AQUÍ PUEDEN PROVOCAR LA EXPOSICIÓN A RADIACIÓN PELIGROSA
EL REPRODUCTOR DE CD NO DEBE AJUSTARSE O REPARARSE POR NADIE EXCEPTO POR PERSONAL DE SERVICIO DEBIDAMENTE CUALIFICADO.

ADVERTENCIA:

Esta unidad puede causar interferencias en la recepción de radio y televisión.

Lea detenidamente y comprenda las instrucciones de este manual por completo antes de intentar poner esta unidad en marcha. Estas instrucciones contienen información de seguridad importante que concierne al uso y mantenimiento de esta unidad. Ponga especial cuidado en seguir todos los símbolos y etiquetas de advertencia, tanto las de la unidad como las de este manual. Igualmente, guarde este manual con la unidad, para futuras consultas.



CUIDADO

No abrir –
peligro de descarga
eléctrica



CUIDADO: PARA REDUCIR EL RIESGO DE DESCARGA ELÉCTRICA, NO quite la cubierta. NO HAY PIEZAS REPARABLES POR EL USUARIO EN EL INTERIOR. CONSULTE PARA REPARACIÓN A SU DISTRIBUIDOR AUTORIZADO de American Audio.



La luz intermitente con el símbolo de una flecha triangular alerta al usuario de la presencia de "tensión peligrosa" no aislada dentro de la carcasa de los productos, y puede ser de suficiente magnitud como para constituir riesgo de descarga eléctrica.



El propósito del símbolo con un signo de exclamación en un triángulo es advertir al usuario de la presencia de instrucciones de funcionamiento y mantenimiento (reparación) en la documentación que acompaña al reproductor SD/USB.

CUIDADO: PARA EVITAR UNA DESCARGA ELÉCTRICA, NO USE ESTE ENCHUFE (POLARIZADO) CON UN ALARGADOR, TOMA DE CORRIENTE U OTRO TIPO DE ENCHUFE A NO SER QUE LAS CLAVIJAS ANCHAS SE PUEDAN INSERTAR COMPLETAMENTE EN LA RANURA CORRESPONDIENTE.

Precauciones eléctricas



El propósito del símbolo del relámpago con punta de flecha dentro de un triángulo equilátero es advertir al usuario de la presencia de "tensión peligrosa" dentro de la carcasa del producto que puede ser de magnitud suficiente como para constituir un riesgo de descarga eléctrica para las personas.

Cuidado

**RIESGO DE DESCARGA ELÉCTRICA
NO ABRIR**



CUIDADO: PARA REDUCIR EL RIESGO DE DESCARGA ELÉCTRICA, NO quite la cubierta (o panel posterior). NO HAY PIEZAS EN EL INTERIOR CUYA REPARACIÓN PUEDA REALIZAR EL USUARIO. DIRÍJASE PARA LA REPARACIÓN AL SERVICIO TÉCNICO AUTORIZADO DE AMERICAN AUDIO®.

El propósito del signo de exclamación dentro de un triángulo equilátero es advertir al usuario de la presencia de instrucciones de funcionamiento y mantenimiento (reparación) en la documentación que acompaña al aparato.

INSTRUCCIONES DE SEGURIDAD IMPORTANTES

LEA LAS INSTRUCCIONES — Todas las instrucciones de seguridad y funcionamiento deben leerse antes de poner el producto en marcha.

CONSERVE LAS INSTRUCCIONES — Las instrucciones de seguridad y funcionamiento deben conservarse para futuras consultas.

PRESTE ATENCIÓN A LOS AVISOS — Todos los avisos en el producto y en las instrucciones de funcionamiento deben respetarse.

SIGA LAS INSTRUCCIONES — Todas las instrucciones de funcionamiento y uso se deben seguir.

LIMPIEZA — El producto debe limpiarse solo con un trapo limpiametales o con un paño suave seco. Nunca limpie con cera de muebles, bencina, insecticidas u otros líquidos volátiles, pues pueden corroer la caja.

SUPLEMENTOS — No use suplementos no recomendados por el fabricante del producto, pues pueden causar accidentes.

AGUA Y HUMEDAD — No use este producto cerca del agua — por ejemplo, cerca de una bañera, lavamanos, pila de cocina o de lavandería; en un suelo húmedo, cerca de una piscina, o similares.

ACCESORIOS — No coloque este producto sobre un carro, soporte, trípode, abrazadera o mesa inestables. El producto puede caer, causando graves lesiones a niños o adultos, y graves perjuicios al aparato. Use solamente un carro, soporte, trípode, abrazadera o mesa recomendados por el fabricante o vendidos con el producto. Todo montaje del producto ha de seguir las instrucciones del fabricante, y debe usar un accesorio de montaje recomendado por el fabricante.

CARRO — La combinación de producto y carro debe moverse con cuidado. Paradas repentinas, fuerza excesiva y superficies desiguales pueden provocar que la combinación de carro y producto vuelquen.



VENTILACIÓN — Las ranuras y aberturas en la carcasa están destinados a la ventilación y para asegurar el funcionamiento del producto y protegerlo de sobrecalentamiento, y estas aberturas no deben bloquearse ni cubrirse. Las aberturas no deben bloquearse nunca al colocar el producto en una cama, sofá, alfombra u otra superficie similar. Este producto no debe colocarse en una instalación cerrada, como una estantería o rack, a menos que se le proporcione una ventilación adecuada o se respeten las instrucciones del fabricante.

FUENTES DE ALIMENTACIÓN — Este producto debe funcionar solo con el tipo de fuente de alimentación indicado en la etiqueta. Si no está seguro de qué tipo de alimentación tiene en casa, consulte con su proveedor del producto o compañía eléctrica local.

UBICACIÓN — El aparato debe instalarse en una ubicación estable.

PERIODOS SIN USO — El cable de alimentación del aparato debe desenchufarse de la toma de corriente cuando se quede sin usar por un largo período de tiempo.

TIERRA O POLARIZACIÓN

- Si este producto va equipado con una toma de corriente alterna polarizada (un enchufe con una clavija más ancha que las otras), encajará en el enchufe de la pared solo de una forma. Esta es una característica de seguridad. Si no es capaz de introducir completamente el enchufe en la toma, pruebe a darle la vuelta al enchufe. Si aún así no es capaz de hacer encajar el enchufe, póngase en contacto con su electricista para sustituir la toma obsoleta. No renuncie a la seguridad del enchufe polarizado.
- Si este producto está equipado con un enchufe de tres hilos con toma de tierra, un enchufe con una tercera clavija (toma de tierra), sólo encajará en una toma con toma de tierra. Esta es una característica de seguridad. Si no es capaz de introducir el enchufe en la toma, póngase en contacto con su electricista para que sustituya la toma obsoleta. No renuncie a la seguridad del enchufe con toma de tierra.

PROTECCIÓN DEL CABLE DE ALIMENTACIÓN - Los cables de alimentación deberían colocarse de forma que no estén expuestos a que se pisen o queden aprisionados por objetos colocados sobre o contra ellos, poniendo particular atención a los cables en los enchufes, en las cajas eléctricas y en el punto en el que salen del producto.

CONEXIÓN A TIERRA DE LA ANTENA EXTERIOR — Si se conecta al producto una antena exterior o sistema de cable, asegúrese de que la antena o el sistema de cable está conectado a tierra para proporcionar cierta protección contra sobretensiones y acumulaciones de carga estática. El Artículo 810 del Código Eléctrico Nacional, ANS/NFPA 70, proporciona información con respecto a la conexión a tierra apropiada del mástil y la estructura de soporte, conexión a tierra de una unidad de descarga de antena, tamaño de los conductores de tierra, ubicación de la unidad de descarga de antena, conexión a electrodos de tierra y requisitos para el electrodo de conexión a tierra. Ver Figura A.

RAYOS — Para protección añadida de este producto durante una tormenta eléctrica, o cuando se deja desatendida y sin uso durante largos períodos de tiempo, desenchúfela de la toma de la pared y desconecte la antena o el sistema de cable. Esto evitará averías en el producto debido a rayos y sobretensiones en la línea eléctrica.

LÍNEAS DE SUMINISTRO — Un sistema de antena exterior no debe colocarse en la proximidad de cables de alta tensión u otros circuitos de electricidad o energía, o donde pueda caer sobre dichas líneas de suministro o circuitos. Cuando instale un sistema de antena exterior, tome la máxima precaución para evitar tocar las citadas líneas de suministro o circuitos, puesto que el contacto con ellos podría resultar fatal.

SOBRECARGA — No sobrecargue los enchufes de pared, cables prolongadores o tomas de corriente integrales, puesto que puede acarrear riesgo de incendio o descarga eléctrica.

ENTRADA DE LÍQUIDO Y OBJETOS - Nunca introduzca objetos de ninguna clase en este producto a través de las aberturas, puesto que podrían tocar puntos de tensión peligrosa o cortocircuitar piezas que podrían originar un incendio o descarga eléctrica. Nunca derrame líquido de ninguna clase en el producto.

REPARACIÓN — No intente reparar este producto por sí mismo, puesto que abrir o quitar las cubiertas puede dejarle expuesto a tensión peligrosa u otros riesgos. Consulte cualquier reparación al personal cualificado del servicio de asistencia.

DAÑOS QUE PRECISAN ASISTENCIA - Desenchufe este producto del enchufe de la pared y pida asistencia al personal cualificado del servicio técnico en las siguientes circunstancias:

- Cuando se haya dañado el cable de alimentación o el enchufe.
- Si se ha derramado líquido, o se han caído objetos dentro del producto.
- El aparato se ha expuesto a lluvia o agua.
- Si el producto no funciona normalmente siguiendo las instrucciones de funcionamiento. Ajuste solamente los controles cubiertos por las instrucciones de funcionamiento, dado que un ajuste inadecuado de otros controles puede causar averías y a menudo requerirán de mayor trabajo por parte de un técnico cualificado para devolver el producto a un funcionamiento normal.
- Si el producto se ha caído o se ha dañado de cualquier forma.
- Cuando se aprecie en el producto un cambio en el rendimiento — esto indica que necesita reparación.

PIEZAS DE REPUESTO -- Cuando se necesiten piezas de repuesto, asegúrese de que el servicio técnico ha usado las piezas de repuesto especificadas por el fabricante o con las mismas características de la pieza original. Las sustituciones no autorizadas pueden provocar incendio, descarga eléctrica u otros riesgos.

COMPROBACIÓN DE SEGURIDAD - Después de que se haya completado la asistencia o reparación de este producto, pida al técnico que realice comprobaciones de seguridad para determinar si el producto está en condiciones de funcionar.

MONTAJE EN PARED O TECHO — El producto no se debe montar en una pared o en el techo.

CALOR — El producto debe situarse alejado de fuentes de calor como radiadores, rejillas de calefacción, estufas u otros aparatos (incluyendo amplificadores) que produzcan calor.

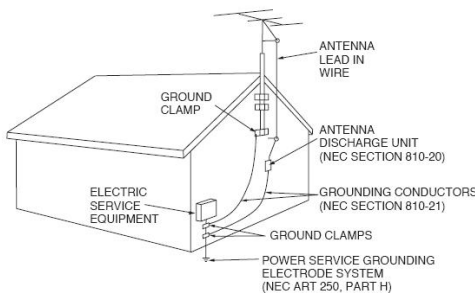

NEC – Código Eléctrico Nacional

FIGURA A

INSTRUCCIONES DE SEGURIDAD

1. Lea las instrucciones - Todas las instrucciones de seguridad y funcionamiento deben leerse antes de poner el reproductor en marcha. Las instrucciones de seguridad y funcionamiento deben guardarse para futuras consultas.
2. Preste atención a los avisos - Todos los avisos en el reproductor y en las instrucciones de funcionamiento deben respetarse.
3. Agua y humedad - El reproductor se debe usar cerca del agua - por ejemplo, cerca de una bañera, lavamanos, pila de cocina o de lavandería; en un suelo húmedo, cerca de una piscina, etc.
4. Ventilación - El reproductor ha de estar colocado de forma que su ubicación o posición no interfieran con una ventilación adecuada. Por ejemplo, el reproductor no debe situarse en una cama, un sofá, una alfombra o superficie similar que pueda bloquear las aberturas de ventilación; o colocado en una instalación cerrada, como una estantería o un armario que pueda impedir el flujo de aire a través de las aberturas de ventilación.
5. Calor - El reproductor debe situarse alejado de fuentes de calor como radiadores, rejillas de calefacción, estufas u otros aparatos (incluyendo amplificadores) que produzcan calor.
6. Fuentes de alimentación - El reproductor debe conectarse solamente a una fuente de alimentación del tipo descrito en las instrucciones de funcionamiento o según se indica en el reproductor.
7. Reparación - El usuario no debe intentar reparar el reproductor más allá de lo especificado en las instrucciones de funcionamiento. Cualquier otra asistencia debe solicitarse a personal de servicio técnico cualificado. Personal técnico cualificado debe reparar el reproductor cuando:
 - A. El cable de alimentación o el enchufe se hayan estropeado.
 - B. Se hayan caído objetos o se haya derramado líquido sobre el reproductor.
 - C. El reproductor se haya expuesto a lluvia o agua.
 - D. El reproductor no parezca funcionar normalmente o se aprecien cambios sensibles en el rendimiento.

El número serie y modelo de esta unidad se encuentran en el panel posterior. Por favor, escriba los números aquí y consérvelos para futuras consultas.

Nº de Modelo _____

Nº de Serie _____

Notas de compra:

Fecha de compra _____

Nombre del vendedor _____

Dirección del vendedor _____

Teléfono del vendedor _____

DESEMBALAJE

Todos los Radius 3000™ se han probado meticulosamente y se han expedido en perfectas condiciones de funcionamiento. Examine con cuidado la caja en que se entrega para detectar daños que puedan haber ocurrido durante el transporte. Si la caja parece dañada, inspeccione con cuidado su reproductor en busca de daños y asegúrese de que todo el equipamiento necesario para hacer funcionar el reproductor ha llegado intacto. En caso de que haya encontrado daños o piezas que faltan, póngase en contacto con nuestro número de asistencia para recibir las instrucciones pertinentes. Por favor, no devuelva este reproductor a su distribuidor sin haberse puesto primero en contacto con el servicio de asistencia al cliente.

INTRODUCCIÓN

Introducción:

Enhorabuena, y gracias por haber adquirido el reproductor de SD/USB/CD Radius 3000™ de American Audio®. Este reproductor materializa el constante compromiso de American Audio para producir los mejores productos de audio, y de más alta calidad, todo a un precio asequible. Por favor, lea y comprenda completamente este manual antes de intentar poner en funcionamiento su nuevo reproductor. Este folleto contiene información importante relativa al funcionamiento adecuado y seguro de su nuevo reproductor.

Asistencia al cliente:

Si encuentra cualquier problema, sírvase contactar con su tienda American Audio de confianza. También le ofrecemos la posibilidad de contactarnos directamente: Puede contactar a través de nuestro sitio web www.americanaudio.eu o por correo electrónico: support@americanaudio.eu

¡Cuidado! No hay piezas reparables por el usuario dentro de esta unidad. No intente ninguna reparación por sí mismo sin que se lo haya indicado el servicio técnico autorizado de American Audio. Si lo hace, anulará la garantía del fabricante. En el caso improbable de que su mezclador precise reparación, póngase en contacto con el servicio de atención al cliente de American Audio®.

No tire el embalaje de cartón a la basura. Por favor, recicle siempre que le sea posible.

PRECAUCIONES DE INSTALACIÓN

Asegúrese de hacer todas las conexiones antes de enchufar el reproductor en una toma de electricidad. Todos los deslizadores y controles de volumen deben colocarse en cero o al mínimo antes de encender el reproductor. Si el reproductor ha sido expuesto a cambios drásticos de temperatura (por ejemplo durante el transporte), no encienda el reproductor inmediatamente. La condensación de agua que se produce puede dañar el dispositivo. Deje el dispositivo apagado hasta que haya alcanzado la temperatura ambiente.

Disposiciones de funcionamiento:

- ¡Cuando instale este reproductor, asegúrese de que el dispositivo no está expuesto, o no quedará expuesto, a calor extremo, humedad o polvo!
- No ponga el reproductor en marcha en condiciones de calor extremo (más de 30°C /100°F) o frío extremo (menos de 5°C/40°F).
- Mantenga la unidad apartada de la luz directa del sol y lejos de radiadores.
- Ponga en marcha el reproductor solamente después de haberse familiarizado con sus funciones. No permita que lo manejen personas no cualificadas. La mayoría de las averías son resultados del manejo no profesional.

CARACTERÍSTICAS PRINCIPALES

- Reproduce archivos Mp3/WAV* desde un USB Stick o tarjeta SD/SDHC y desde CDs normales
- Listas de pistas MP3
- Ajuste fino de BPM (Ver página 37)
- Acceso automático (auto cue)
- Búsqueda de frame de 1/75 de segundo
- Acceso en tiempo real. ("Acceso al vuelo")
- 8 velocidades de exploración diferentes (4 Adelante / 4 Atrás)
- Pitch por pantalla
- Salida coaxial RCA
- Gran pantalla digital VFD de alto brillo con amplio ángulo de visión
- Control Fader "Q" Start **(a)**
- Bucle continuo (reproducción en bucle ininterrumpido)
- Sampler (Muestreo Directo e Inverso)
- Antichoque digital de 10 segundos
- Flip-Flop (Reproducción alterna) **(b)**
- Pitch Bend +/-100% por rueda de selección
- Ajuste de sensibilidad de la rueda de selección
- 2000 puntos de referencia programables (500 x 4) **(d)**
- 4 botones de referencia (Banco) programables
- Jack de auriculares con control de atenuación
- Búsqueda avanzada de pista (Ver página 42)
- Reproducción de Scratch en tiempo real
- Reproducción inversa
- Efecto panorámico
- Efecto Skid
- Efecto Filtro
- Efecto Phase
- Efecto Eco
- Efecto Flanger
- Efecto Trans
- Tempo Máster de Música
- Modo suspendido **(e)**
- Copia de la memoria, por defecto con la última configuración **(c)**
- Reproducción simple o continua seleccionable
- Búsqueda de carpeta para MP3

- Porcentajes de pitch ajustables: +/-4%, +/-8%, +/-16% o +/-100%
- Arranque instantáneo en 10 ms (el sonido se origina inmediatamente cuando se pulsa el botón PLAY)

Archivos WAV: 1411 Kbps PCM

(a) CONTROL FADER "Q" START: Esta característica se usa en conjunción con la mayoría de mezcladores de audio de American Audio® y American DJ® que cuentan también con control "Fader Q Start". Para mejores resultados, use esta característica con dos (2) reproductores Radius 3000. Conecte su Radius 300 según se explica en la sección de instalación de este manual. Después de haber completado la instalación, cargue los reproductores. Moviendo el crossfader del mezclador de izquierda a derecha puede arrancar o pausar las funciones de reproducción del Radius 3000. Por ejemplo, cuando use dos (2) reproductores Radius 3000™ y un mezclador Fader "Q" Start, si el crossfader del mezclador está completamente a la izquierda (el reproductor uno está reproduciendo, y el reproductor dos está en modo cue o pausa), y mueve el deslizador por lo menos un 20% a la derecha, el reproductor dos (2) empezará a reproducir. Cuando el crossfader se mueve del todo hacia la derecha, el reproductor uno (1) volverá a al modo cue, y si lo mueve un 20% hacia la izquierda, el reproductor uno (1) empezará a reproducir, mientras que el reproductor dos (2) volverá a su punto de referencia (cue point). Puede crear magníficos efectos, similares al scratching, con esta función. Después de almacenar puntos de referencia en cada lado del reproductor, puede acceder rápidamente a distintas canciones o muestras moviendo el crossfader del mezclador de un lado a otro. Se pueden seleccionar fácilmente nuevos puntos de referencia en el reproductor Radius 3000 (ver configurar puntos de referencia en la página 24). El control "Q" Start es fácil de usar, y dominar esta función le servirá para crear asombrosos efectos con su música. Nota: Para un funcionamiento adecuado de "Q" Start, asegúrese de que sus mezcladores "Hamster" están configurados a 1/2 (configuración normal). Importante: Cuando el LED del botón de banco está parpadeando, la unidad volverá al banco en cuestión.

(b) FLIP-FLOP: Esta característica se usa en conjunción con mezcladores American Audio® que incorporen también Fader "Q" Start. Para obtener resultados de FLIP-FLOP debe usar dos (2) reproductores Radius 3000. Conecte su Radius 3000 según se explica en la sección de instalación de este manual. Esta

CARACTERÍSTICAS PRINCIPALES (continuación)

característica arrancará el siguiente reproductor una vez que el reproductor uno (1) haya terminado. Por ejemplo, si el reproductor uno (1) está reproduciendo un disco en modo sencillo y termina, el reproductor uno (1) se pondrá en pausa, y el reproductor dos (2) empezará a reproducir inmediatamente. Puede configurar el FLIP-FLOP para reproducir pista a pista. Para más información sobre esta característica, vea FLIP-FLOP™ en la página 48. Importante: Cuando el LED del botón de banco está parpadeando, la unidad volverá al banco en cuestión.

(C) COPIA DE SEGURIDAD DE LA MEMORIA: El Radius 3000™ tiene una copia de seguridad de la memoria de cinco (5) años, que guardará su configuración en caso de que se desconecte accidentalmente la alimentación. El Radius 3000™ recordará su última configuración (SGL, CTN y parámetros de efectos) incluso si desconecta la alimentación. El Radius 3000™ almacenará sus puntos de referencia y muestras en la memoria si accidentalmente expulsa un disco o apaga el interruptor. Vea memoria en la página 33.

(D) PUNTOS DE REFERENCIA PROGRAMABLES: El Radius 3000™ tiene cuatro BOTONES DE BANCO (28). Se pueden almacenar 4 puntos de referencia por carpeta por cada dispositivo de audio SD/USB, con un total de 500 puntos de referencia almacenados en cada uno de los BOTONES DE BANCO (28). Un CD puede almacenar un total de 2000. Estos puntos de acceso se pueden almacenar en la memoria interna de la unidad y se pueden recuperar en cualquier momento. Vea configurar "Puntos de referencia" en la página 24.

(e) MODO SUSPENDIDO: El bloque del láser y pick-up del Radius 3000 se apagará después de 15 minutos de inactividad (cuando esté en pausa o modo cue). Esto alargará la vida del motor de tracción y del láser. Para arrancar el reproductor, simplemente pulse los botones Cue o Play.

INFORMACIÓN IMPORTANTE Y CONFIGURACIÓN DE LA TARJETA SD

INFORMACIÓN SOBRE LA TARJETA SD:

- Asegúrese de que su tarjeta SD solo tiene almacenados archivos MP3
- No tenga ningún otro tipo de archivo dentro de su tarjeta SD; ningún archivo con fotos, etc...
- Los reproductores de American Audio pueden leer tarjetas SDHC (Alta Capacidad) de hasta 32 GB.

TENGA EN CUENTA:

Para archivos MP3 de más alta calidad (más de 128 kbps), American Audio recomienda tarjetas SD "High Speed" (de alta velocidad). Usando tarjetas de alta velocidad se asegurará de obtener el mejor rendimiento de su reproductor SD de American Audio.

INFORMACIÓN USB:

- Asegúrese de que su dispositivo USB solo tiene almacenados archivos MP3. No puede haber ningún otro tipo de archivos dentro de su dispositivo USB: ninguna fotografía, etc.
- Si está usando una tarjeta SD por medio de un lector de tarjetas SD USB, debe quitar el lector de tarjetas SD USB antes de cambiar las tarjetas SD. No quite la tarjeta SD del lector de tarjetas SD USB mientras el lector de tarjetas SD USB esté conectado a la unidad.
- Solo admite dispositivos formateados en FAT/FAT32.

1. Revisar los contenidos

Asegúrese de que su Radius 3000™ se ha enviado con lo siguiente:

- 1) Reproductor Profesional de CD/SD/USB Radius 3000™.
- 2) Guía de usuario y manual de referencia
- 3) Un (1) juego de cables RCA.
- 4) Un (1) cable de transmisión de 1/8".
- 5) Cable USB.
- 6) Tarjeta de garantía.

2. Instalar las unidades

Coloque la unidad en una superficie plana o móntela en una caja de superficie plana.

3. Conexiones

- 1) Asegúrese de que la alimentación está desconectada.
- 2) Conecte el cable RCA incluido desde las salidas de su Radius 3000™ a las entradas de su mezclador.

INFORMACIÓN IMPORTANTE Y CONFIGURACIÓN DE LA TARJETA SD (continuación)

- 3) Utilice el cable mini de 1/8" suministrado para conectar su Radius 3000™ a una conexión mini jack (A o B) de un mezclador American Audio® o "Fader Q Start" de American DJ®. (Esto activará la función Fader "Q" Start).

CUIDADO:

- Asegúrese de usar los cables de control mono de 1/8" proporcionados. Usar otros tipos de cable puede causar averías en la unidad.
- Para evitar averías graves en la unidad, asegúrese de que está apagada cuando haga conexiones a la unidad.

CUIDADO:

- El VFD está diseñado para ser claramente visible desde cualquier ángulo, pero se ve mejor dentro de los ángulos que se muestran en la **Figura 1**.



Figura 1

Figura 2

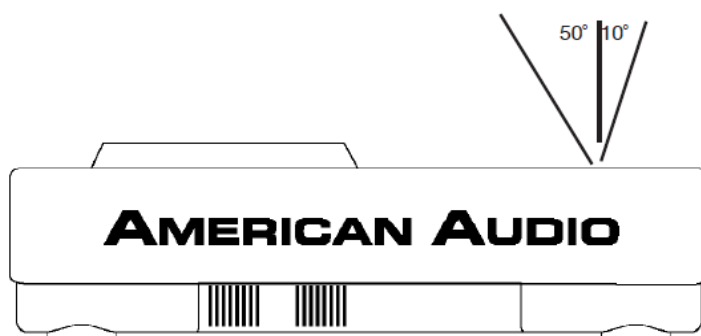
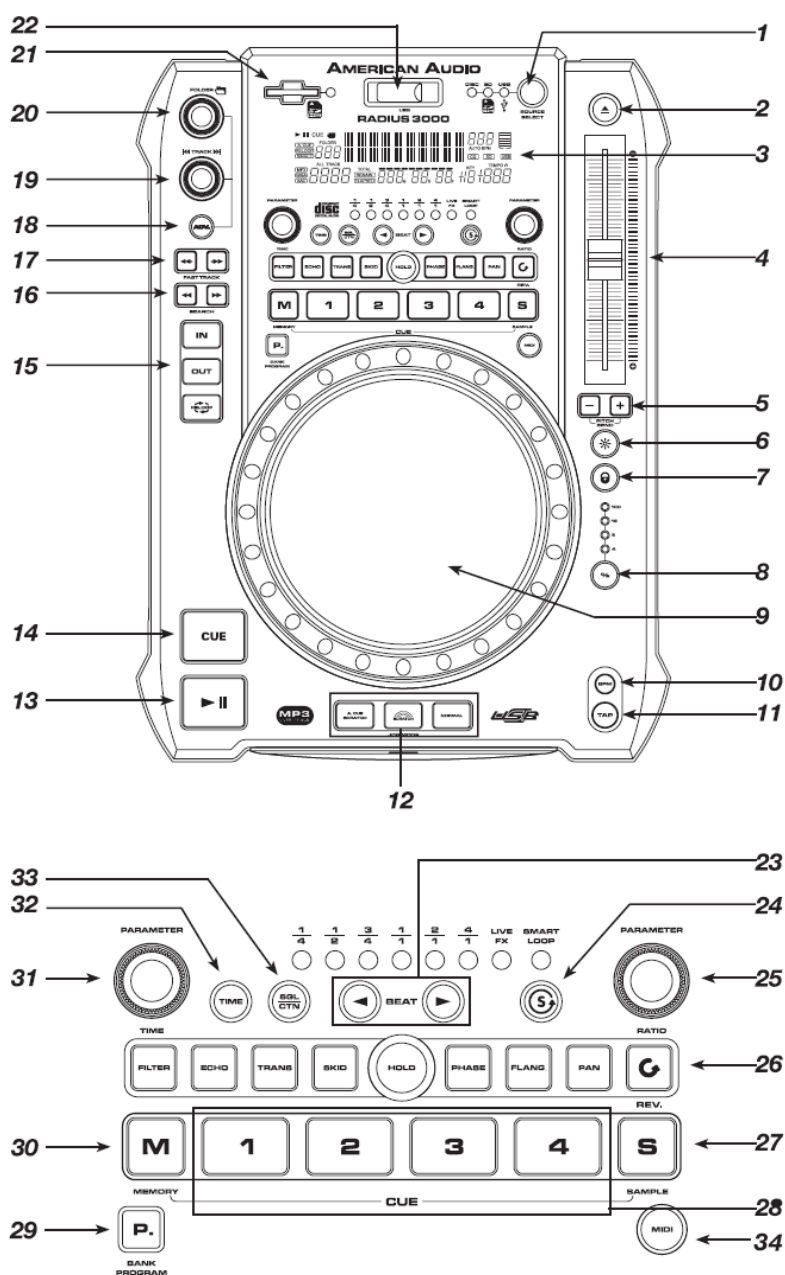

A. CONTROLES DE LA PARTE SUPERIOR DE LA UNIDAD (Figura 2)

1. SELECTOR DE FUENTE- Pulse este botón para seleccionar la fuente de reproducción que desee. Seleccione SD, USB o reproductor de CD. El LED indicador de fuente se encenderá cuando la fuente seleccionada se active. También puede usar este botón para grabar una demo a partir de la pista actualmente en reproducción. Para grabar y guardar una demo, pulse y mantenga pulsado el botón SOURCE SELECT durante 3 segundos para grabar la pista en reproducción como demo.

2. BOTÓN DE EXPULSIÓN - Pulsando este botón expulsará el CD. Funciona solo cuando la unidad esté en modo cue o pausa; esto es para evitar que se expulse accidentalmente el disco mientras se está reproduciendo.

3. PANTALLA VFD - Esta pantalla VFD de alta calidad indica todas las funciones mientras se producen. Los ICONOS de la pantalla se explicarán en la página 17.

4. DESLIZADOR DE PITCH - Este deslizador se usa para ajustar el porcentaje de pitch de la reproducción. El deslizador es un ajuste de configuración y permanecerá fijo hasta que el deslizador de pitch se mueva o la función de pitch se active. Este ajuste se puede hacer con o sin disco en la unidad. El ajuste de pitch

permanecerá incluso si se ha quitado el disco, y se tendrá efecto en cualquier otro disco cargado en el reproductor. Es decir, si configura un pitch de +2% en un disco, quita ese disco y carga otro, ese disco también tendrá un pitch de +2%. La cantidad de pitch aplicada se mostrará en la pantalla VFD(3).

5. BOTÓN (-) PITCH BEND - La función (-) pitch bend crea una momentánea "Bajada de ritmo" en los BPM (golpes por minuto) de la pista mientras esta se está reproduciendo. Esto le permitirá ajustar el ritmo entre dos pistas en reproducción u otra fuente de música. Recuerde: esta es una función momentánea. Cuando quite el dedo del botón de pitch, los BPMs volverán automáticamente al valor de pitch del *DESLIZADOR DE PITCH*. Mantener pulsado este botón le proporcionará un máximo de -100% de pitch. Use esta función para acoplarse al ritmo más lento de otra fuente de música. Tenga en cuenta que esta función es un ajuste momentáneo del ajuste del pitch; para un ajuste más preciso, use el *deslizador de pitch (4)* si quiere ajustar los BPMs con los de otra fuente de música en reproducción.

BOTÓN (+) PITCH BEND - La función (+) pitch bend crea un momentáneo "Aumento" en los BPMs (golpes por minuto) de la pista mientras esta se está reproduciendo. Esto le permitirá ajustar el ritmo entre dos pistas en reproducción o cualquier otra fuente de música. Recuerde: esta es una función momentánea. Cuando quite el dedo de este botón, los BPMs volverán automáticamente al valor del pitch seleccionado en el *DESLIZADOR DE PITCH (4)*. Mantener pulsado este botón le proporcionará un máximo de un +100% de pitch.

6. BOTÓN PITCH ON/OFF - Este botón se usa para apagar o encender la función de *DESLIZADOR DE PITCH (4)*. El porcentaje de pitch se puede cambiar entre 4%, 8%, 16% y 100%. Un 4% permitirá la mínima cantidad de manipulación del pitch, y un 100% permitirá la mayor cantidad de manipulación del pitch. Para ajustar los diferentes valores, véase la página 36.

7. FUNCIÓN DE BLOQUEO DE TEMPO - Esta función activa la función de BLOQUEO DE TEMPO. Esta función le permite usar el *DESLIZADOR DE PITCH* para acelerar o ralentizar la velocidad de reproducción sin alterar el tono del pitch de la pista. Cuando esta función no está activada, el tono de pitch original de la pista se alterará, dándole el efecto "ardilla" cuando una pista se reproduce a alta velocidad, o el efecto "James Earl Jones" cuando la pista se ralentiza demasiado.

8. SELECTOR DE PORCENTAJE DE PITCH - Pulse este botón para escoger cualquier porcentaje de pitch entre 4%, 8%, 16%, y 100%. Ver página 37 para más detalles.

9. RUEDA DE SELECCIÓN/DISCO DE EFECTOS - Esta rueda tiene tres funciones:

- A.** La rueda de selección actuará como un control de búsqueda de frame cuando la pista esté en modo de pausa o cue, permitiéndole configurar un punto de referencia.
- B.** La rueda funciona también como pitch bend durante la reproducción. Girando la rueda en el sentido de las agujas del reloj, aumentará el porcentaje de pitch hasta un 100%, y girando la rueda en sentido contrario a las agujas del reloj disminuirá el porcentaje de pitch hasta un 100%. El pitch bend quedará determinado por cuánto tiempo gire la rueda de selección en movimiento continuo.
- C.** La rueda de selección se puede usar también en conjunción con los mandos de *Tiempo (31)* y *Ratio (25)* para ajustar y configurar los parámetros de efecto y muestra. Véase la página 29.

El anillo luminoso de la Rueda de Selección se puede también ajustar para que funcione de forma diferente. Para cambiar el anillo de luz debe entrar en el Menú Interno (ver página 17). Localice JOG MODE en el menú. Las distintas funciones son las que siguen:

- 1 (Modo 1) - Valor 1-32: esto hará que el indicador de punto de reproducción sea más pequeño con valor 1 o un círculo completo con valor 32.
- 2 (Modo 2) - Es similar al modo uno, pero apagará la parte luminosa del indicador de reproducción cuando se toque el sensor táctil de la rueda de selección.
- 3 (Modo 3) - Mostrará el marcador de reproducción girando cuando el resto de la rueda esté encendida, pero a un nivel de atenuación.

4 (Modo 4) - La Rueda parpadea al ritmo de la música. La Rueda permanece encendida cuando se hace scratching

5 (Modo 5) - La Rueda está siempre encendida. Atenuable entre 100-0

6 (Modo 6) - Parpadea a la velocidad configurada

7 (Modo 7) - Indicador de Cue con un efecto estroboscópico.

8 (Modo *) - La rueda se iluminará cuando se toque el sensor táctil de la rueda de selección in modo Scratch o Scratch Cue.

10. BOTÓN BPM - Pulse este botón para conmutar entre BPM manual y BPM automático.

11. BOTÓN DE DESVIACIÓN - Este botón se usa para BPM manual. Cuando esté en modo BPM manual, toque este botón para el "beat" de la pista actual.

12. EFECTOS Y CONTROLES DE LA RUEDA DE SELECCIÓN

BOTÓN NORMAL - Pulse este botón para salir de modo SCRATCH. Cuando el modo SCRATCH no está activo, la *RUEDA DE SELECCIÓN (9)* se puede usar para pitch bend.

BOTÓN SCRATCH - Pulse este botón para activar el modo SCRATCH. Use la *RUEDA DE SELECCIÓN (9)* para usar el efecto SCRATCH.

A. BOTÓN CUE SCRATCH -

EN MODO DE REPRODUCCIÓN - Cuando esté en modo de REPRODUCCIÓN y la función de sensibilidad al tacto esté activada, tocando la *RUEDA DE SELECCIÓN(9)* devolverá a la unidad al último PUNTO DE REFERENCIA o a un PUNTO DE REFERENCIA ubicado en un BOTÓN DE BANCO seleccionado, e inmediatamente comenzará a reproducir sin interrupción de la música.

EN MODO CUE - Cuando esté en modo CUE y la función de sensibilidad al tacto esté activada, tocando la *RUEDA DE SELECCIÓN(9)* hará que comience la reproducción hasta que se suelte la *RUEDA DE SELECCIÓN(9)*. Una vez se suelte la *RUEDA DE SELECCIÓN(9)*, la unidad volverá al último PUNTO DE REFERENCIA configurado.

13. BOTÓNPLAY/PAUSA- Cada vez que pulse el BOTÓN PLAY/PAUSA, hará que el funcionamiento cambie de reproducción a pausa o de pausa a reproducción. Mientras esté en modo de reproducción (play), el botón LED azul de reproducción estará encendido, y mientras esté en modo pausa el botón LED azul de reproducción parpadeará.

14. BOTÓN CUE - Pulsando el BOTÓN CUE durante la reproducción, pone ésta en pausa inmediatamente y devuelve la pista al último punto de referencia configurado (ver Configurar un PUNTO DE REFERENCIA en la página 24). El LED rojo del BOTÓN DE CUE se encenderá cuando la unidad esté en modo cue. El mismo LED parpadeará cada vez que se establezca un nuevo PUNTO DE REFERENCIA. El BOTÓN CUE se puede mantener pulsado para reproducir la pista momentáneamente. Cuando suelte el BOTÓN CUE, vuelve instantáneamente al PUNTO DE REFERENCIA.

15. BOTONES IN, OUT Y RELOOP -

BOTÓN IN - "REFERENCIA AL VUELO" - Esta función le permite fijar un PUNTO DE REFERENCIA (vea PUNTO DE REFERENCIA en la página 20) sin interrumpir la música ("al vuelo"). Este botón también fija el punto de partida para un bucle continuo (ver BUCLE CONTINUO en la página 21).

BOTÓN OUT- Este botón se usa para establecer el punto final de un bucle. Un bucle se inicia presionando el BOTÓN IN; presionando el BOTÓN OUT se configura el punto final del bucle. El bucle continuará en reproducción hasta que el BOTÓN OUT se pulse de nuevo.

22. BOTÓN RELOOP - Si se ha configurado un BUCLE CONTINUO (ver Crear y reproducir un BUCLE CONTINUO en la página 26), pero el reproductor no está activo en modo BUCLE CONTINUO (no se está reproduciendo un bucle), pulsando el BOTÓN RELOOP reactivará instantáneamente el modo BUCLE CONTINUO. Para salir del bucle, pulse el BOTÓN OUT. LOOP y RELOOP aparecerán en la PANTALLA VFD (3) cuando la función RELOOP esté disponible. Si no se ha configurado un LOOP, pulsando el BOTÓN RELOOP le devolverá al punto IN y reproducirá.

16. BOTONES DE BÚSQUEDA -

 Este botón de búsqueda le permite explorar rápidamente hacia atrás a través de una pista.

 Este botón de búsqueda le permite explorar rápidamente hacia adelante a través de una pista.

17. BOTONES FAST TRACK -

 Este botón se usa para seleccionar una pista. Pulsando este botón saltará a la siguiente pista; manteniendo pulsado este botón avanzará rápidamente saltando de pista en pista.

 Este botón se usa para seleccionar una pista. Pulsando este botón saltará hacia atrás en una pista; manteniendo pulsado este botón SALTARÁ HACIA ATRÁS rápidamente por las pistas.

18. BOTÓN ADV. TRACK - Cuando esté ejecutando una pista o en modo pausa, pulse este botón para buscar la próxima pista que desee ejecutar. Cuando pulse este botón entrará en modo ADV. TRACK, y los indicadores de CARPETA y PISTA parpadearán. Ahora puede girar el MANDO DE CARPETA (20) o el MANDO DE PISTA (19) para buscar la siguiente pista que desee ejecutar. Pulse el MANDO DE PISTA (19) una vez haya encontrado la pista deseada. En la pantalla VFD aparecerá "Searching..." (Buscando) y luego "FOUND" (Encontrada), cuando haya localizado la pista. Si quiere reproducir la pista inmediatamente, pulse el MANDO DE PISTA (19) de nuevo. ADVERTENCIA: La búsqueda de CARPETA es para CD solamente.

19. MANDO DE PISTA - Este mando tiene tres funciones.

- Girar este mando le permitirá buscar pistas en la carpeta seleccionada. Gire el mando para desplazarse adelante y atrás por las pistas.
- Empuje el mando y gire para desplazarse 10 pistas adelante o atrás. El número de pista actual se mostrará en la VFD.
- Empuje este mando para que se muestre el Artista, Álbum, Pista, Título, Género y Tasa de bits de la pista.

20. MANDO DE CARPETA - Este mando tiene dos funciones.

- Girar este mando le permitirá buscar la carpeta deseada. Gire el mando para desplazarse adelante y atrás por las carpetas. El número de carpeta en la que está actualmente se mostrará en la VFD.
- Pulse y mantenga pulsado el mando, y gire el *Mando de Ratio* (25) para desplazarse por el nombre de línea actual en la VFD.

21. RANURA DE TARJETA SD - Este es la ranura SD donde puede cargar su tarjeta SD. **Puede leer tarjetas SDHC de hasta 32 GB. El formato de archivo es solamente MP3. Vea la página 9 para más información sobre la tarjeta SD.**

22. PUERTO USB - Este es el puerto USB donde puede insertar un USB stick, un lector de tarjetas SD USB o un disco duro externo compatible para reproducirlo. **MUY IMPORTANTE: VEA LA PÁGINA 9 PARA DETALLES RELATIVOS AL USO DE DISPOSITIVOS USB.**

23. BOTONES DE SELECCIÓN DE SINCRONIZACIÓN DE RITMO- Estos botones se usan para seleccionar el tiempo de retardo de un efecto con respecto al ritmo de la música. Los ratios de retardo de ritmo son 1/4, 1/2, 3/4, 1/1, 2/1, y 4/1. Para apagar la sincronización de ritmo, pulse ambos botones al mismo tiempo.

NOTA: Se debe seleccionar un efecto para configurar un tiempo de retardo.

24. BOTÓN DE BUCLE INTELIGENTE - Cuando la función de bucle inteligente está activa, seleccione el ritmo al que desea empezar el bucle deseado, y la función de bucle inteligente encontrará el punto de salida del bucle automáticamente, según el BPM.

25. MANDO DE PARÁMETRO RATIO - Este mando se usa para ajustar el valor del ratio del parámetro. Puede también empujar el MANDO DE RATIO y girar la RUEDA DE SELECCIÓN (9) para ajustar el valor del ratio del parámetro.

26. BOTÓN DE RETENCIÓN Y EFECTOS -

BOTÓN FILTRO - Este botón se usa para activar y desactivar el efecto Filtro. El efecto Filtro reajusta el sonido original para añadir una definición tonal diferente. Este efecto es casi el mismo que el efecto PHASE.

EFECTO ECO - Este botón se usa para activar y desactivar el efecto Eco. El efecto Eco añade un eco a la señal de salida. Vea los efectos integrados en la página 40.

EFECTO TRANS - Este botón se usa para activar y desactivar el efecto Trans. El efecto Trans

simula un efecto de transformador mezclador en tiempo real. Vea los efectos integrados en la página 41.

BOTÓN SKID- Este botón se usa para activar y desactivar el efecto Skid. El efecto Skid simula la parada brusca de un plato o un giradiscos, como si se pulsara el botón de stop de un giradiscos.

BOTÓN DE RETENCIÓN - Este botón tiene dos funciones:

BLOQUEO DE PARÁMETRO: Este botón permite bloquear cualquier configuración nueva de parámetros que establezca para los efectos. El botón LED se iluminará en rojo cuando la función de retención no esté seleccionada. Cuando la selección de retención no esté activa, cualquier cambio en los parámetros de efectos será momentánea.

BLOQUEO DE SISTEMA: Si pulsa y mantiene pulsado este botón durante 5 segundos, activará el Bloqueo de Sistema. El botón LED se iluminará cuando la función de RETENCIÓN esté activada. Para desbloquear la función de RETENCIÓN, pulse y mantenga pulsado el botón durante 5 segundos.

BOTÓN PHASE - Este botón se usa para activar y desactivar el efecto Phase. El efecto Phase reajusta el sonido original para añadir una definición tonal diferente. Este efecto es casi el mismo que el efecto FILTRO.

EFECTO FLANGER - Este botón se usa para activar y desactivar el efecto Flanger. El efecto Flanger distorsiona la señal de salida y crea un efecto similar a la fase de frecuencia de entrada y salida de cada uno.

EFECTO PAN - Este botón se usa para activar y desactivar el efecto Trans o Pan. El efecto Pan le permite mover la salida del canal izquierdo al canal derecho. Vea los efectos integrados en la página 41.

REVERSO - Este botón activa el modo inverso de reproducción. Esta función reproducirá la pista o muestra en sentido inverso. Tanto el pitch como las funciones de efectos funcionarán normalmente en este modo

27. BOTÓN DE MUESTRA (SAMPLE) - Este botón se usa para configurar y almacenar una muestra. Pulse este botón y luego pulse el Botón de Banco (28) deseado para configurar el modo de bucle de muestra. El LED del botón se iluminará. Cuando el modo de muestra esté configurado, el Sampler mezclará la música. Pulse el botón de Muestra de nuevo para configurar el modo sencillo de muestra (el LED está parpadeando). Pulse el botón de Muestra de nuevo para cancelar la función de muestra.

28 BOTONES DE BANCO 1-4 - Estos botones se usan para almacenar o cuatro (4) puntos de referencia o cuatro (4) muestras. Cada Botón de Banco puede almacenar o una muestra o un punto de referencia. Para reproducir sus muestras programadas, pulse el *Botón de Muestra (27)* y luego pulse el *BOTÓN DE PROGRAMA DE BANCO*.

29. BOTÓN DE PROGRAMA DE BANCO - Esta función le permitirá programar una secuencia de hasta 12 muestras almacenadas. Ver página 31 para más información.

30. BOTÓN DE MEMORIA - Este botón se puede usar de dos formas:

Pulse este botón para activar el modo de Memoria; el LED del botón de memoria se encenderá cuando esté activo. Después de que el modo de memoria se active, pulse el *Botón de Banco (28)* deseado para almacenar su punto de REFERENCIA o bucle de reproducción. Vea cómo usar los efectos integrados en la página 28.

Para almacenar sus bucles y puntos de referencia guardados en los BANCOS en la memoria del sistema para la próxima vez, pulse el botón de MEMORIA durante 1 segundo.

31. MANDO DE PARÁMETRO DETIEMPO - Este mando se usa para ajustar el valor del tiempo del parámetro. Puede también empujar el MANDO DE TIEMPO y girar la *RUEDA DE SELECCIÓN (9)* para ajustar el valor del tiempo del parámetro.

32. BOTÓN DE TIEMPO - El botón conmutará el valor de tiempo descrito en el *MEDIDOR DE TIEMPO (48)* entre TIEMPO DE REPRODUCCIÓN TRANSCURRIDO, TIEMPO RESTANTE DE PISTA y TIEMPO RESTANTE TOTAL.

33. SGL/CTN - Esta función le permite escoger entre reproducción de una sola pista o reproducción continua de pistas (todas las pistas en orden) Esta función también está operativa en modo FLIP-FLOP. Con esta función puede también conmutar entre CUE AUTOMÁTICO encendido o apagado, presionándolo durante al menos 1 segundo.

34. BOTÓN MIDI - Pulse este botón para activar el modo MIDI.



Figura 3

B. PANEL POSTERIOR (FIGURA 3)

35. CONECTOR DE ALIMENTACIÓN - Esta conexión se usa para conectar la alimentación principal. Asegúrese de que su alimentación coincide con la requerida por la unidad.

36. BOTÓN DE ENCENDIDO - Este botón se usa para encender y apagar la unidad.

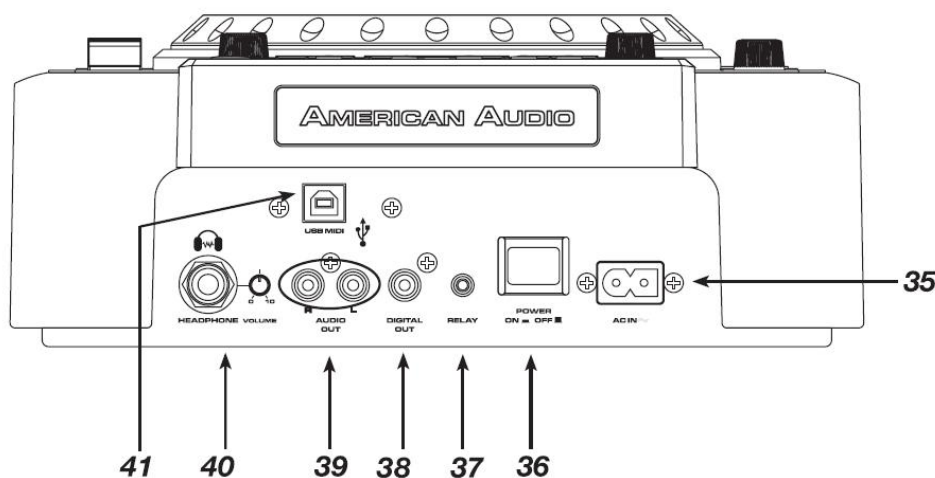
37. JACK DE ALTERNANCIA (Relay)- Con este jack puede conectar dos reproductores y alternar (flip-flop) la reproducción. Puede también conectar la unidad a un CONTROL de salida de un mezclador de American Audio®, para usar el control "Q" Stuart Farde de American Audio. Esta característica solo está disponible en mezcladores Serie "Q" de American Audio.

38. JACK DE SALIDA DIGITAL - Use esta conexión para crear copias casi perfectas de su disco o mini-disc, CD-R o cualquier otro dispositivo de grabación digital.

39. SALIDA DE AUDIO D e I - Señales de salida de audio. Conecte los cables RCA estéreo de la SALIDA DE AUDIO a la entrada de LÍNEA de un mezclador.

40. JACK DE AURICULARES Y CONTROL DE VOLUMEN - Este jack se usa para conectar los auriculares, y el control de volumen para los auriculares está situado justo al lado. Configure el control de volumen en el punto más bajo antes de conectar sus auriculares. Ajuste el volumen en consecuencia.

41. JACK MIDI USB- Use este jack para conectar a un ordenador o a un reproductor USB host.



Figura 4

PANTALLA VFD

C. PANEL DE PANTALLA VFD (FIGURA 4)

42. INDICADOR DE REPRODUCCIÓN - El indicador de reproducción se encenderá cuando la unidad esté en modo de reproducción.

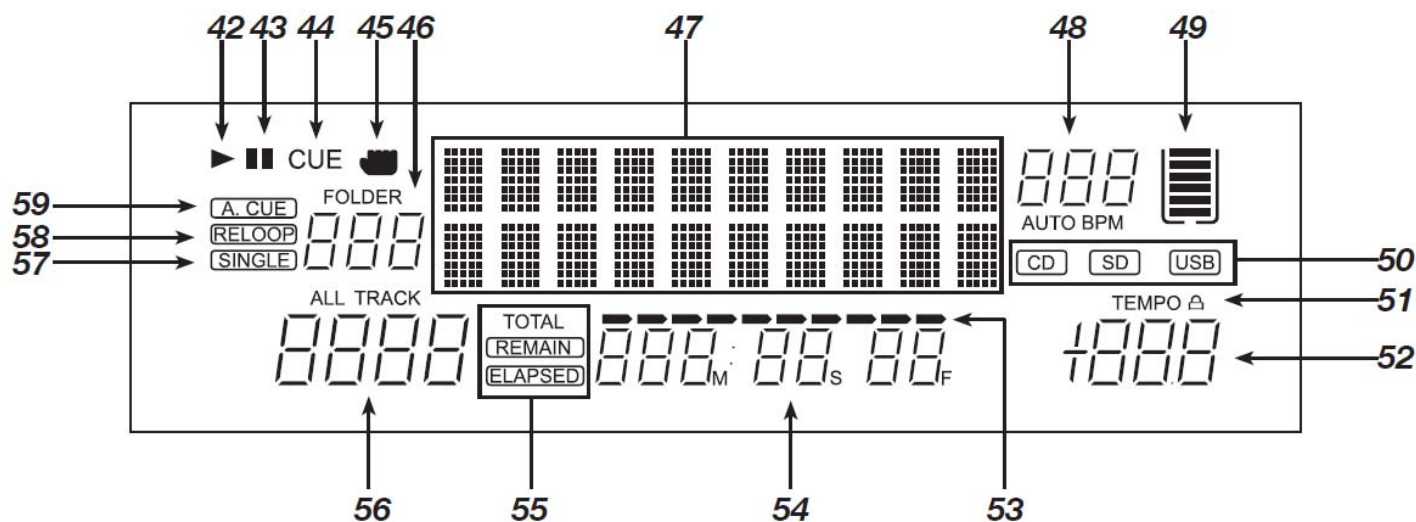
43. INDICADOR DE PAUSA- El indicador de pausa se encenderá cuando la unidad esté en modo pausa.

44. INDICADOR DE CUE- Este indicador se iluminará cuando la unidad esté en modo CUE, y parpadeará cada vez que se establezca un nuevo PUNTO DE REFERENCIA.

45. INDICADOR DE TOQUE - Aparece cuando se toca la rueda de selección.

46. Pantalla de CARPETA- Indica en qué carpeta se encuentra.

47. PANTALLA DE CARACTERES- Muestra el nombre de la pista y el álbum cuando se carga un disco MP3.

48. MEDIDOR DE BPM- Este medidor mostrará las BPMs de la pista actual.

Auto BPM - Indicará que el contador de BPM AUTOMÁTICO está activo.

49. DEPÓSITO DE MEMORIA - Este medidor sirve para dos funciones.

1. El perfil del depósito indica el estado de la memoria de referencias (cue). Un perfil lleno indica que la memoria de referencias está llena. **Nota: Las funciones de búsqueda no funcionarán a menos que todas las barras estén llenas.**

2. Las cinco barras dentro del depósito representan el búfer digital. Cada barra representa 2 segundos.

50. INDICADOR CD/SD/USB - Indica qué puerto está activo. Utilice el *SELECTOR DE CD/SD/USB (1)* para seleccionar el puerto deseado

- 51.  BLOQUEO DE TIEMPO-** Indicará si la función Bloqueo de Tempo está activa.
- 52. INDICADOR DE PITCH** - Este medidor indicará la cantidad de pitch que se está aplicando o que se aplicará.
- 53. INDICADOR DE BARRA DE TIEMPO** - Esta barra proporciona una aproximación visual del tiempo de un disco o pista. Esta barra empezará a parpadear cuando una pista esté terminando. La barra intermitente es un estupendo recordatorio de que el tiempo se está agotando, para tener la siguiente pista preparada.
- 54. MEDIDOR DE TIEMPO** - Estos indicadores detallarán los minutos, segundos y frames actuales. El medidor mostrará el tiempo restante, total o transcurrido de una pista o del disco completo. El tiempo en pantalla dependerá de la función de tiempo seleccionada. La función de tiempo seleccionada se mostrará sobre el MEDIDOR DE TIEMPO como RESTANTE TOTAL, TIEMPO RESTANTE DE PISTA o TIEMPO DE PISTA TRANSCURRIDO (*Total remaining, Remaining track time, o Elapsed track time*).
- 55. INDICADOR DE TOTAL/RESTANTE/TRANSCURRIDO-** Cuando TOTAL REMAIN (TOTAL RESTANTE) aparezca en la *PANTALLA VFD (3)*, el medidor de tiempo mostrará el tiempo total restante del disco. Cuando se indique REMAIN (RESTANTE) en la *PANTALLA VFD (3)* el medidor de tiempo mostrara el tiempo restante en la pista actual. Cuando se indique ELAPSED (TRANSCURRIDO) en la *PANTALLA VFD (3)*, el medidor de tiempo mostrara el tiempo transcurrido de la pista actual.
- 56. PANTALLA DE PISTA** - Este indicador indica cuál es la pista de referencia (cue) actualmente, o cuál se está reproduciendo.
- 57. INDICADOR "SINGLE"-** Indica que el reproductor está en modo de reproducción simple (la pista se reproducirá una vez y volverá al modo CUE). Si el indicador "single" no está encendido, la unidad está en modo continuo. En modo continuo la unidad reproducirá todas las pistas restantes del disco. Una vez que las pistas restantes hayan terminado, la unidad volverá al modo cue.
- 58. INDICADOR RELOOP-** Aparece cuando un BUCLE está activo o listo para activarse.
- 59. AUTOCUE-** Indica si el Cue Automático está encendido o apagado. Pulse y mantenga pulsado *SGL/CTN(33)* durante 1 segundo para activar o desactivar la función de Cue Automático.

MENÚ INTERNO

Pulse y mantenga pulsado el MANDO DE CARPETA (20) durante al menos 2 segundos para acceder al menú interno, y gire el MANDO DE CARPETA (20) para buscar por los diferentes menús. Gire el MANDO DE RATIO(25) o el de TIEMPO (31) para cambiar los submenús; pulse el MANDO DE CARPETA (20) para guardar su configuración y salir del menú.

1. **MODO JOG** - Seleccione el modo JOG LED (el rango del modo es 1~8)
2. **LISTA DE REPRODUCCIÓN** - Normal/Título/Artista/Álbum/Género (para USB o SD solamente)
3. **SENSIBILIDAD** - Ajuste de la sensibilidad de la rueda táctil (El rango de ajuste es -20~+20)
4. **PITCH BEND** - Rango de pitch: +/-1%~100%
5. **TIEMPO EN PANTALLA** - El rango es 0.5~12.0 segundos.(ajuste de tiempo de arranque / parada NOMBRE DE LÍNEA)
6. **VELOCIDAD DE DESPLAZAMIENTO** - El rango es de 50~2000mseg. (Ajuste de Tiempo de Movimiento del Nombre de Línea)
7. **TIEMPO DE SUSPENSIÓN** - Sin suspensión, 5~120 min.
8. **INTENSIDAD** - Brillo del VFD (El rango de brillo está entre 1~4)
9. **A.NIVEL DE CUE** - Cambia el Nivel de CUE AUTOMÁTICA (El rango del nivel es -36~-78db)
- A. CONFIGURACIÓN DE LÍNEA** - Pulse los mandos TIEMPO o RATIO para seleccionar el modo de nombre de línea VFD y pantalla.
 - B. TIPO MIDI CC** - Cambia el envío de REL. (RELATIVO), ABS. (ABSOLUTO), Nota para CARPETA/PISTA/PARÁMETRO TIEMPO/ PARÁMETRO RATIO/PITCH en modo MIDI. El PITCH se envía por BEND (PITCH BEND)/ ABS.(ABSOLUTO).
 - C. MIDI CH** - Cambia el Canal 1~16 o control de Canal (1~8,9~16) por BEAT del C1/C2 por el botón P.
 - D. CONFIGURACIÓN DE MIDI** - USB = MIDI/Enlace (función JACK USB MIDI)
 - SALIDA DE JOG (0~30 ms) (Tiempo de envío máx. del Control JOG MIDI)
 - Pulso = (1024 o 512) (selecciona sensor para enviar Pulso)
 - MOSTRAR/Ocultar E/S (muestra/oculta el valor E/S MIDI)
 - NOMBRE = 3000 (B~H) (conexión de 2 dispositivos más)
 - EDIT = ON/OFF (Configura el código de NOTA MIDI y LED MIDI encendido/apagado; encendido -ON- es el valor por defecto)
 - E. CONTROL DUAL** - En modo MIDI la unidad se puede controlar por medio de la RUEDA DE SELECCIÓN, PITCH BEND, PITCH ON/OFF, DESLIZADOR DE PITCH y PORCENTAJE DE PITCH.
 - F. EDICIÓN DE NOTA MIDI** - Edita el código de NOTA MIDI de envío (Consultar MIDI MAP)
 - F. EDICIÓN DE LED MIDI** - Edita el código de LED MIDI de envío (Consultar MIDI MAP)
 - H. MODO DE REPETICIÓN** - Repite la reproducción de la CARPETA
 - I. TASA DE BITS** - Pantalla ENCENDIDA
Pantalla APAGADA
 - J. VERSIÓN** - CON: VerXX (Versión de control)
 - SER: VerXX (Versión servo)
 - BUF: VerXX (Versión de búfer)
 - DSP: VerXX (Versión DSP)
 - K. CARGAR CONFIGURACIÓN POR DEFECTO** Pulse los mandos de Tiempo o Ratio para entrar a cargar configuración por defecto.
 - L. SALIR Y GUARDAR**- Salir y guardar la configuración hasta el próximo encendido (Pulsar el Botón de Memoria para salir y guardar rápidamente en cualquier modo de operación)

Nota:

Guardar: PITCH ENCENDIDO/APAGADO, RANGO DE PITCH, SGL/CTN, AUTO CUE, MODO DE TIEMPO, RETENCIÓN, BLOQUEO DE TECLA, EFECTOS ENCENDIDO/APAGADO, SENSIBILIDAD, PANTALLA/DESPLAZAMIENTO TIEMPO/JOG MODO/INTENSIDAD/NIVEL DE A. CUE/ TIPO CC MIDI/ CANAL MIDI/ CONFIGURACIÓN MIDI

MENÚ INTERNO (continuación)

Configuración por defecto: PITCH (ON), RANGO DE PITCH (8%), (CTN), AUTO CUE (ON), MODO DE TIEMPO (REMAIN), RETENCIÓN(OFF), BLOQUEO DE TECLA (OFF), EFECTOS (OFF), SENSIBILIDAD (0), PANTALLA (3 seg.)/ VELOCIDAD DE DESPLAZAMIENTO (400msec) TIEMPO, PITCH BEND (RANGO DE PITCH), TASA DE BITS (Pant. ON), MODO JOG MODO1,6), INTENSIDAD(4), NIVEL CUE A.(-48db), TIPO CC MIDI CC E(ALT.) PITCH(BEND), CANAL MIDI(C 1), CONFIGURACIÓN MIDI (JOGOUT 0 ms) (PULSO 1024) (E/S OCULTA), MODO REPETICIÓN (OFF), CONTROL DUAL (OFF), CONFIGURACIÓN DE LÍNEA (MODO=1, LÍNEA 1 PANTALLA=2/LÍNEA 2 PANTALLA=1), LISTA DE REPRODUCCIÓN (NORMAL), TIEMPO DE SUSPENSIÓN (15min)

OPERACIONES BÁSICAS

1 CARGAR/EXPULSAR SD/USB/CD

El Radius 3000™ puede leer tarjetas SDHC (Alta Capacidad) de hasta 32 GB. **El formato de archivo es solamente MP3.** Cuando cargue una tarjeta SD en el reproductor, hágalo con la etiqueta de la tarjeta SD mirando hacia arriba y los contactos mirando hacia abajo. Para quitar la tarjeta del reproductor, presione suavemente la tarjeta hacia adentro hasta que esta "salte" hacia afuera. Cuando conecte un USB stick, un lector de tarjetas USB o un disco duro externo, asegúrese de que está correctamente alineado con el puerto USB e inserte suavemente la conexión USB. Para desconectar una unidad USB, pare la reproducción y "extraiga" la conexión USB. El reproductor de CD solo puede reproducir CDs normales de 5 pulgadas. Los CDs de 3 pulgadas, con formas irregulares u ovals no son compatibles. Cuando cargue un CD en el reproductor, agarre siempre el disco por los bordes. Cargue el disco con la etiqueta hacia arriba y deslícelo en la ranura para el disco. Nunca toque la superficie con los datos (la parte brillante). Para quitar un disco de la ranura, pulse el botón de expulsión. **Vea la página 9 para información sobre tarjetas SD y sobre USB.**

CUIDADO:

- **NUNCA** quite un dispositivo USB mientras está en modo PLAY (reproducción).
- **NUNCA** quite una tarjeta SD cuando esté en modo PLAY (reproducción).
- **NUNCA** intente insertar otra clase de objetos distintos de un CD de 5" en la ranura de discos.
- **NUNCA** intente insertar más de un disco a la vez. Hacerlo puede provocar averías graves en su unidad.
- **NO** fuerce la entrada de un disco en la ranura cuando no haya alimentación, pues puede dañar el sistema de tracción.



Figura 5

2. SELECCIONAR SU FUENTE DE AUDIO

Seleccione su fuente de audio deseada usando el **BOTÓN SELECTOR DE FUENTE (1)**. Este botón le permite cambiar entre ranura de tarjeta SD, puerto USB o reproductor de CD. Los LEDs verificará qué fuente está activa. LED rojo significa ranura SD, LED azul significa puerto USB, LED ámbar significa reproductor de CD. Cuando los 3 LEDs están encendidos, el reproductor está en modo demo. Las distintas fuentes solo se pueden seleccionar mientras se están en modo PAUSA.

3. SELECCIONAR PISTAS

Seleccione la pista deseada usando los dos *BOTONES DE PISTA* (17) o girando el *MANDO DE PISTA* (19). Pulsando los *BOTONES DE PISTA* (17) o girando el *MANDO DE PISTA* (19) una vez seleccionará pista más próxima por arriba o por abajo. Puede mantener pulsados los *BOTONES DE PISTA* (17) o girar y sujetar el *MANDO DE PISTA* (19) para cambiar las pistas continuamente a una velocidad más rápida. Si empuja el *MANDO DE PISTA* (19) y gira el mano hacia delante o hacia atrás puede saltar de una vez 10 pistas adelante o 10 pistas atrás.



Figura 6: Pulsando el botón de pista atrás o girando el mando de pista en sentido contrario a las agujas del reloj saltará a la pista anterior.

Figura 6

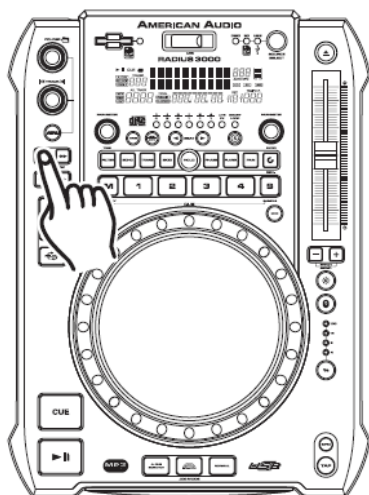

Figura 7: Pulsando el botón de pista adelante o girando el mando de pista en el sentido de las agujas del reloj saltará a la pista siguiente.

Figura 7

4. COMENZAR LA REPRODUCCIÓN

(Figura 8) Cargue un dispositivo de audio según se describe en la página 21 (CARGAR/EXPULSAR TARJEJA SD , USB, o CD). Pulsando el **BOTÓN PLAY/PAUSA (13)** empezará inmediatamente la reproducción. El indicador de **PLAY(42)** se iluminará tan pronto como empiece la reproducción. El punto en el que se inicia la reproducción (punto de referencia) se almacenará inmediatamente en la memoria como punto de referencia. La unidad volverá a este punto de referencia (el punto en el cual comenzó la reproducción) cuando se pulsó el **BOTÓN CUE (14)**.

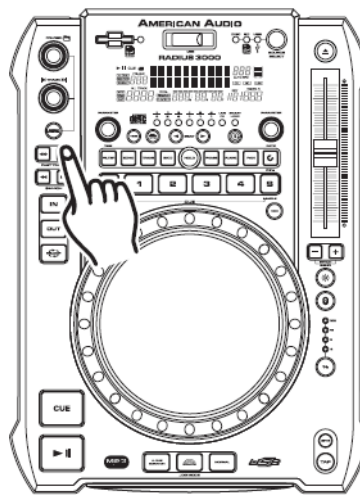
5. PAUSAR

(Figura 8) Esta función pondrá en pausa la reproducción en el mismo punto exacto en el que se presionó el **BOTÓN PLAY/PAUSA (13)**. Pulsar el botón **PLAY/PAUSA (13)** conmutará entre los modos de reproducción y pausa. Cuando la unidad está en modo de pausa, el **INDICADOR DE PAUSA (43)** de la **pantalla VFD (3)** se iluminará. El LED azul del Botón **Play/Pausa** también empezará a parpadear intermitentemente.



Figura 8

6. PARAR LA REPRODUCCIÓN

(Figuras 8 y 9) Detener la reproducción no detendrá el mecanismo de lectura, sino que simplemente pondrá en pausa o en cue la pista, lo cual permite que la unidad empiece a reproducir de inmediato. El mecanismo de tracción solo se detendrá si un dispositivo de audio se retira o si la unidad ha entrado en modo suspendido. Hay dos formas de parar (pausar) la reproducción:

- 1) Pulsar el **BOTÓN PLAY/PAUSA (13)** durante la reproducción. Esto pondrá en pausa la reproducción en el mismo punto exacto en el que se presionó el **BOTÓN PLAY/PAUSA (13)**.
- 2) Pulsar el **BOTÓN CUE (14)** durante la reproducción. Esto pausará la reproducción y devolverá la pista al último punto de referencia establecido.

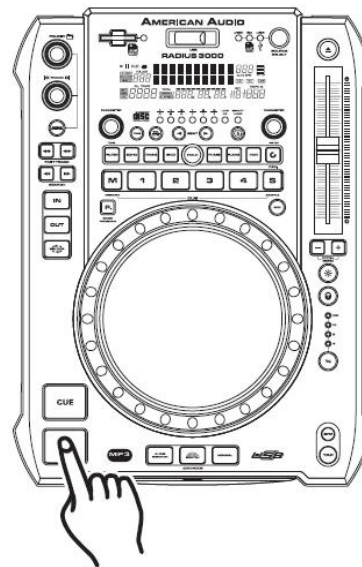

Figura 9

7. CUE AUTOMÁTICO (AUTO CUE)

(Figura 9) Esta función establecerá automáticamente un punto de referencia en la primera fuente de audio cuando se inserte un dispositivo de audio. El primer punto de referencia establecido será siempre el principio de la pista 1. Si se selecciona una nueva pista antes de pulsar el **BOTÓN PLAY(13)**, se establecerá un nuevo **PUNTO DE REFERENCIA** para reflejar el nuevo punto de inicio.

8. BÚSQUEDA DE FRAME

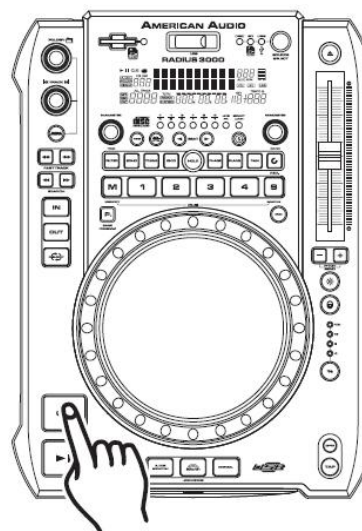
(**Figure 10**) Esta característica le permite desplazarse a través de una pista frame a frame, permitiéndole encontrar y configurar una referencia inicial, una muestra o un punto de bucle. Para usar la función de desplazamiento debe estar primero en Modo Pausa o Modo Cue. Una vez se encuentra en modo Pausa o Cue, gire la **RUEDA DE SELECCIÓN**(9) para desplazarse por la pista (Figura 10). Girando la rueda en el sentido de las agujas del reloj avanzará en búsqueda de frame, y girando la rueda en sentido contrario a las agujas del reloj irá hacia atrás en la búsqueda de frame. Cuando use la **RUEDA DE SELECCIÓN** (9) la función de monitoreo (nivel de altavoces) le permite oír por dónde se está desplazando. Una vez alcance el punto de inicio deseado, puede configurar un punto de referencia (inicial) pulsando el **BOTÓN PLAY/PAUSA**(13) , como en la Figura 9. Al pulsar el **BOTÓN CUE** (14), como en la Figura 9, volverá al punto que acaba de configurar.



Figura 10

9. EXPLORAR (RÁPIDO ADELANTE/RÁPIDO ATRÁS)

Esta función le proporciona una búsqueda rápida a través de una pista. Pulse los **BOTONES DE BÚSQUEDA** (16) para una búsqueda de avance rápido o de retroceso rápido.

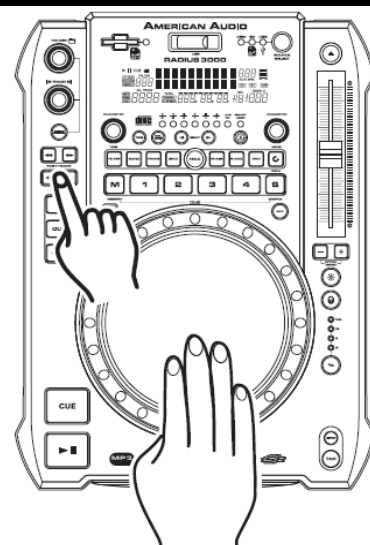

Figura 11

10. CONFIGURAR Y ALMACENAR UN PUNTO DE REFERENCIA:

Configurar un punto de referencia:

Un punto de referencia es el punto exacto en el que empezará la reproducción cuando se pulse el **BOTÓN PLAY/PAUSA** (13). Puede configurar sus puntos de referencia en cualquier lugar en un disco o una pista. Puede configurar hasta cuatro puntos de referencia independientes. Los cuatro puntos se almacenan en los **BOTONES DE BANCO 1-4** (28). Hay dos (2) formas de configurar y crear un punto de REFERENCIA, según se explica en las figuras 12 y 13.

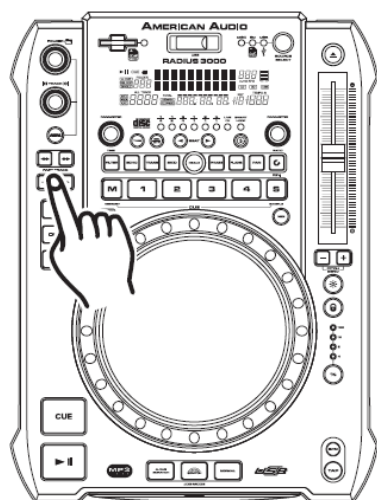

Figura 12



- 1) Puede pulsar el BOTÓN IN (15) sobre la marcha (mientras el disco se está reproduciendo). Esto establecerá un Punto de REFERENCIA sin interrupción de la música. Pulsando el BOTÓN CUE (14) le llevará ahora al mismo punto que cuando pulsó el BOTÓN IN (15). Ahora puede almacenar este Punto de REFERENCIA en cualquiera de los BOTONES DE BANCO 1-4 (28).
- 2) También puede usar la rueda de SELECCIÓN (9) para configurar un punto de referencia. Mientras un disco está en modo PAUSA o CUE, utilice la RUEDA DE SELECCIÓN (9) para desplazarse por una pista y encontrar el punto de inicio deseado. Una vez haya encontrado la posición deseada, pulse el BOTÓN PLAY (13) para establecer su punto de referencia. Pulsando el BOTÓN CUE (14) o el BOTÓN IN (15) volverá a este punto exacto.

Figura 13

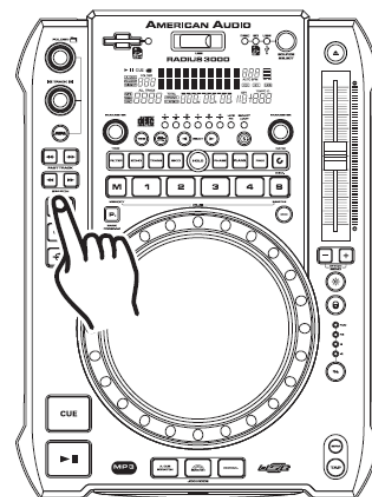
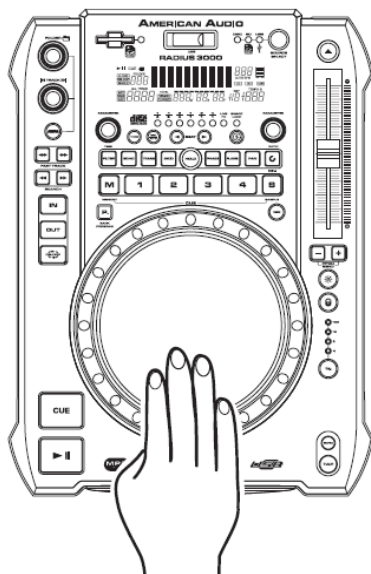
Aviso importante: Cuando el LED del Botón de Banco esté parpadeando, la unidad configurará el banco en cuestión.

Almacenar un punto de referencia:

Una vez ha configurado su Punto de REFERENCIA por uno de los dos métodos descritos en la página 24, puede almacenar el punto de referencia en uno de los *Botones de Banco*(28). Una vez almacene este punto de referencia en la memoria, puede recuperarlo en cualquier momento, e incluso puede recuperarlo si el disco se ha retirado o se ha desconectado la alimentación. Vea MODOS DE OPERACIÓN INTERNOS en la página 19. Puede almacenar un máximo de cuatro puntos de referencia cada audio SD/USB, y se puede almacenar en la memoria de la unidad un máximo de 2000 puntos de referencia en 500 CDs. Tanto un PUNTO DE REFERENCIA como una MUESTRA (Ver crear un bucle de muestra en las páginas 27 y 28) se pueden almacenar en un *BOTÓN DE BANCO* (28) , pero no ambos.

Para almacenar un punto de referencia:

1) Cree un Punto de Referencia mediante uno de los dos procedimientos descritos en la página 24. Pulse el *BOTÓN DE MEMORIA* (30), según se muestra en Figura 14. El LED rojo de Memoria de Cue se encenderá, indicando que función de memoria de almacenamiento se ha activado. Ahora puede pulsar cualquiera de los cuatro *BOTONES DE BANCO*(28) para almacenar su punto de referencia en memoria (Figura 15). Después de pulsar uno de los *BOTONES DE BANCO*(28), el LED del Botón de Banco correspondiente parpadeará brevemente. El LED del BOTÓN DE BANCO (28) permanecerá encendido indicando que el punto de referencia está almacenado en memoria. El LED de Memoria rojo se apagará.



Figura 14



Figura 15

2) Repita los pasos de arriba para almacenar hasta dos Puntos de Referencia. Una vez haya almacenado sus cuatro puntos de referencia, puede acceder a ellos en cualquier momento. Durante la reproducción los puntos de referencia empezarán a reproducirse inmediatamente desde es punto sin interrupción de la música. Tenga en cuenta que para acceder a estos puntos de referencia, el dispositivo de medios usado para crear los puntos de referencia debe estar cargado.

11. CREAR Y REPRODUCIR UN BUCLE CONTINUO

Un bucle continuo es un bucle de sonido que se reproduce continuamente, sin interrupción del sonido. Puede usar este bucle para crear un efecto dramático en sus mezclas. Este bucle no tiene límite de tiempo, y en realidad podría hacer un bucle de la longitud total de una pista. Usted crea un bucle continuo entre dos puntos continuos de una pista.

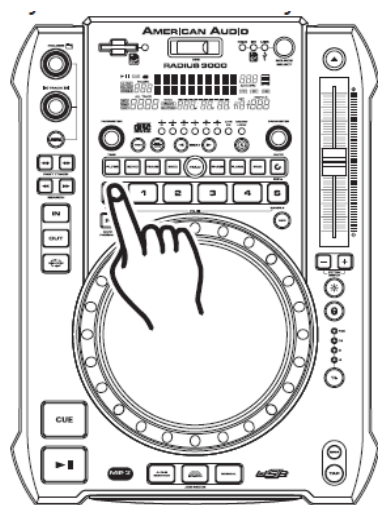

1) Pulse el *BOTÓN PLAY/PAUSA (13)* para activar el modo de reproducción.

Figura 16



2) Pulse el *BOTÓN IN (15)*. Así se establecerá el punto de inicio del BUCLE CONTINUO. Entonces, el LED del *BOTÓN IN (15)* se encenderá.

Figura 17

OPERACIONES BÁSICAS (continuación)



3) Pulse el **BOTÓN OUT (15)** para fijar el punto final del BUCLE CONTINUO (Figura 17). Los LEDs del **BOTÓN IN (15)** y del **BOTÓN OUT (15)** empezarán inmediatamente a parpadear rápidamente, indicando que el modo de BUCLE CONTINUO se ha activado.

INDICADORES DE BUCLE VFD - Durante un bucle continuo, el **INDICADOR DE RELOOP (58)** se encenderá en la **PANTALLA VFD (3)**, indicando que un bucle está activo.

Figura 18

SALIR DE UN BUCLE- Para salir de un BUCLE CONTINUO, pulse el **BOTÓN OUT (15)**. Los LEDs del **BOTÓN IN (15)** y del **BOTÓN OUT (15)** permanecerán encendidos, pero dejarán de parpadear. La reproducción de música continuará normalmente. Los LEDs del **BOTÓN IN (15)** y del **BOTÓN OUT (15)** permanecerán encendidos para recordarle que hay un bucle almacenado en la memoria.



Figura 19



REPETIR UN BUCLE- La función **RELOOP (15)** le permite volver a un bucle almacenado en cualquier momento. Los LEDs del **BOTÓN IN (15)** y del **BOTÓN OUT (15)** indicarán que hay un bucle almacenado en la memoria, y que se puede ejecutar en cualquier momento. Para volver a reproducir el bucle, pulse el **BOTÓN RELOOP (15)**. Los LEDs del **BOTÓN IN (15)** y del **BOTÓN OUT (15)** empezarán a parpadear de nuevo para indicar que se ha activado el modo de BUCLE CONTINUO y que el bucle almacenado empezará a reproducirse de inmediato.

Figura 20

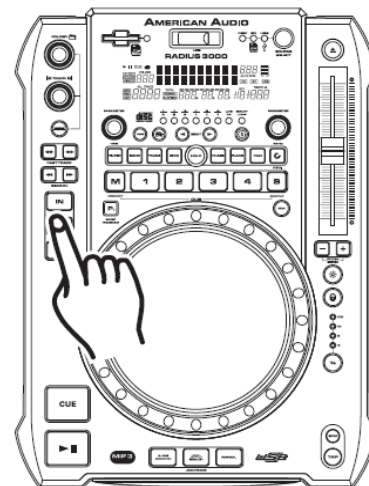
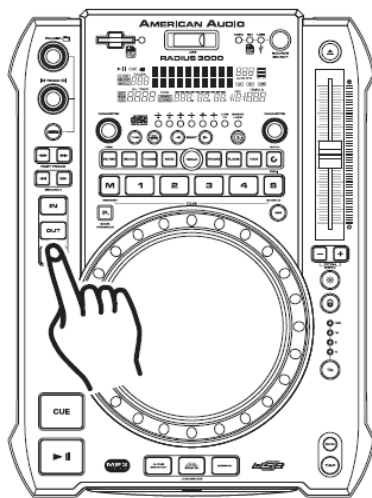
Tenga en cuenta: Que solo el punto final de un bucle se puede editar. Puede hacer su bucle más corto o más largo. Obviamente, antes de poder editar un bucle continuo, debe crear primero un bucle continuo para editarlo. Si todavía no ha creado un BUCLE CONTINUO, siga las instrucciones del paso 10 para crear un bucle. Si ya se ha creado un BUCLE CONTINUO, pulse el **BOTÓN RELOOP (15)** para activar su BUCLE CONTINUO (Figura 20) si no está ya activado. Para activar el punto final del bucle continuo:

1) Pulse el **BOTÓN OUT (15)** para volver a la reproducción normal desde el punto de referencia del bucle. (Figura 19). De este modo

se desconectará el modo de BUCLE CONTINUO y le permitirá editar el punto final del bucle.

2) Pulse el **BOTÓN OUT (15)** de nuevo cuando quiera alcanzar el nuevo punto final (Figura 19).

- **PARA UN BUCLE MAS CORTO:** Pulse el **BOTÓN OUT (15)** en un punto anterior de la pista (Figura 19).

- **PARA UN BUCLE MÁS LARGO:** Pulse el **BOTÓN OUT (15)** en un punto posterior de la pista (Figura 19).

12. USANDO EL SAMPLER INTEGRADO

Su Radius 3000™ viene con un sampler integrado avanzado. Puede almacenar hasta cuatro muestras en los cuatro *BANCOS DE BOTÓN (28)*. De nuevo, tenga en cuenta que solo puede almacenar un *PUNTO DE REFERENCIA* o una *MUESTRA* en un *BOTÓN DE BANCO (28)*, pero no ambos. Su muestra puede ser de un máximo de 5,5 segundos de duración. Una muestra se puede recuperar mientras una fuente de audio se está reproduciendo, mientras que la fuente esté en *MODO PAUSA*. Puede incluso reproducir una muestra cuando la fuente de audio se haya quitado. Puede reproducir su muestra en cualquier momento sin - interrupción de la música. Si reproduce la muestra cuando la unidad está ya en modo de reproducción, la muestra se solapará con la fuente de música actual. También puede reproducir su muestra una vez o en bucle continuo. Como con los puntos de referencia, puede almacenar aproximadamente cuatro puntos de referencia por carpeta en la memoria de una unidad (dependiendo de la memoria disponible).

Para crear una muestra:

1) Inicie un bucle (ver crear un bucle continuo en las páginas 26 y 27). **Si el bucle es más largo de 5,5 segundos no se puede almacenar como muestra, y se almacenará como Punto de Referencia.**



Figura 21

2) Pulse el *BOTÓN DE MEMORIA(30)*. El LED rojo del *BOTÓN DE MEMORIA (30)* se iluminará, indicando que la memoria está lista para su almacenamiento.



Figura 22

3) Seleccione uno de los cuatro *BOTONES DE BANCO (28)* en el que desee almacenar su bucle, y pulse ese botón.



Figura 23

4) El LED rojo del *BOTÓN DE MEMORIA* (30) se apagará cuando su muestra esté bloqueada en la memoria.

5) En este punto, su muestra se ha almacenado en la memoria. El bucle original que usó para crear la muestra permanecerá en ejecución hasta que el *BOTÓN OUT*

(15) se pulse (Figura 23).

6) Su muestra puede ahora recuperarse en cualquier momento, incluso cuando la unidad esté en MODO PAUSA. Para llamar a la muestra, asegúrese de que la función de muestra está activa, pulsando el Botón de Muestra (27). El LED azul del botón de muestra se encenderá. Para reproducir su muestra en un bucle sin fin, deje la función de muestra activada. Para reproducir su muestra solo una vez, apague la función de muestra inmediatamente después de que se inicie la muestra. Con la función de muestra activada, la muestra continuará reproduciéndose hasta que la función de muestra se apague.



Figura 24

7) Aviso importante: ¡Si trata de activar su muestra sin encender la función de muestra, el *BOTÓN DE BANCO* (28) actuará como punto de referencia!

Cambiar los parámetros de muestra:

Cambiar los parámetros de muestra le permite cambiar el volumen y el pitch de la muestra. Un valor más alto incrementará el porcentaje de pitch o de volumen. Es importante comprender que el valor del pitch es básicamente un ajuste de velocidad, y no tiene nada que ver con la calidad tonal. Los valores pueden ser un cambio momentáneo o un ajuste de la configuración. Los valores de la muestra se cambian en tres sencillos pasos, mientras está en modo de reproducción de la muestra:

Cambiar los parámetros de muestra - Velocidad

Mientras la muestra se está reproduciendo, empuje el MANDO DE PARÁMETRO TIEMPO (31). Un toque mostrará un porcentaje en la PANTALLA VFD (3). Girando el mando en el sentido de las agujas del reloj aumentará el pitch. Girar el mando en sentido contrario a las agujas del reloj disminuirá el valor del parámetro.



Figura 25



Cambiar los parámetros de muestra - Volumen

Mientras la muestra se está reproduciendo, empuje el MANDO DE PARÁMETRO RATIO (25). Un toque mostrará un volumen en la PANTALLA VFD (3). Girando el mando en el sentido de las agujas del reloj aumentará el volumen. Girar el mando en sentido contrario a las agujas del reloj disminuirá el valor del parámetro.

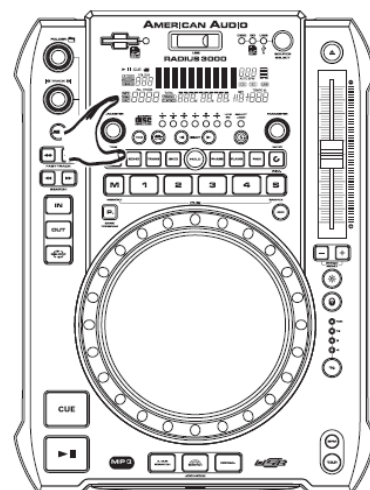
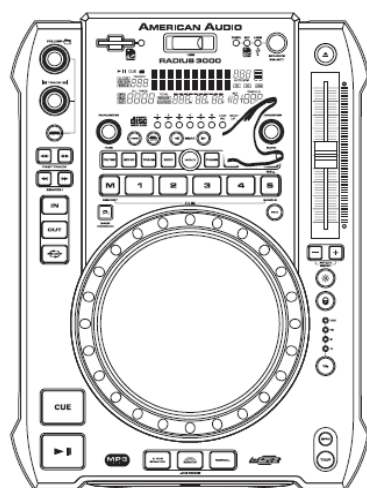
Figura 26

Cambiar los parámetros de muestra - Función de retención

Función de retención - Este modo le permitirá guardar y bloquear sus ajustes de parámetros; si la función de retención no está activada antes de que configure sus parámetros, sus ajustes de parámetros serán temporales. Si selecciona el BOTÓN DE RETENCIÓN (26) todos los parámetros se mantendrán hasta que se cambien de nuevo o se apague la alimentación, a menos que estén almacenados en la memoria de la unidad.



Figura 27

13. BOTONES DE BANCO

(Figura 28) Estos botones se usan para almacenar sus muestras y puntos de referencia. Solo se puede almacenar una muestra o punto de referencia en cada uno de los cuatro bancos. Cuando una muestra se almacena en uno de los bancos, puede usar el punto de inicio de esa muestra como punto de referencia. Los BOTONES DE BANCO (28) llaman al instante y reproducen cualquiera de sus muestras o puntos de referencia almacenados, sin interrumpir la reproducción de la música. Cuando esté en modo de muestra (ver "Usar el Sampler integrado" en la página 28) y durante la reproducción, al pulsar cualquiera de los BOTONES DE BANCO (28) que almacenan una muestra hará que inmediatamente empiece a reproducirse esa muestra sin interrupción de la música. Si la unidad está en modo de muestra y el dispositivo no está en modo de reproducción, al pulsar cualquiera de los BOTONES DE BANCO (28) que almacena una muestra empezará inmediatamente a reproducir esa muestra.

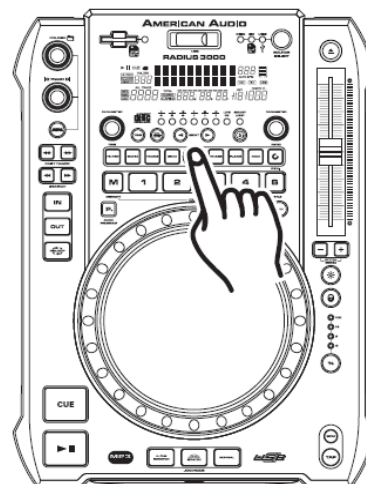

Figura 28

14. BOTÓN DE PROGRAMA DE BANCO

(Figura 28) Una vez almacene muestras en los cuatro (4) Botones de Banco, el Radius 3000 puede programarse para reproducir las muestras almacenadas en el orden deseado. Puede programar los cuatro (4) bancos hasta 12 veces. Las muestras programadas se pueden reproducir en el orden deseado sin interrumpir la reproducción de la música. Las muestras programadas se pueden reproducir cuando el reproductor esté en modo Pausa e incluso cuando alguna de las fuentes de música se haya quitado. Si la unidad está en modo de muestra y el dispositivo no está en modo de reproducción, al pulsar cualquiera de los *Botones de Banco* (28) que almacena una muestra empezará inmediatamente a reproducir esa muestra.

Para programar muestras:

1) Una vez tenga almacenada una o más muestras. Pulse el BOTÓN DE PROGRAMA DE BANCO (29). La PANTALLA DE CARACTERES (47) mostrará ahora BANK P. =0X. X=El número del parámetro.



Figura 29



Figura 30

2) Programe los Bancos (Muestras) en el orden que desee.

EJEMPLO: Banco 3; Banco 1; Banco 2; Banco 3; Banco 4; Banco 1. Para terminar de programar, pulse el BOTÓN DE PROGRAMA DE BANCO (29).

3) Para reproducir sus muestras programadas, pulse el Botón de Muestra (27) y luego pulse el BOTÓN DE PROGRAMA DE BANCO.

15. CAMBIAR LA PANTALLA DE TIEMPO

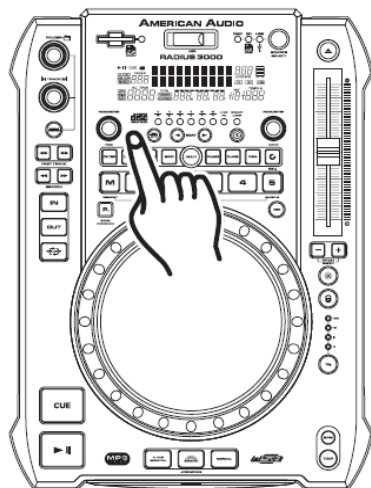

CAMBIAR LA PANTALLA DE TIEMPO (54)/BARRA DE TIEMPO(53): DURANTE LA REPRODUCCIÓN NORMAL, pulsando el BOTÓN DE TIEMPO (32) cambiará la información de la pantalla de tiempo (53 y 54) en la VFD (3). A continuación presentamos los elementos de la configuración del tiempo y sus definiciones:

- 1) **TRANSCURRIDO** - Describe el tiempo en la VFD (3) expresado como el tiempo transcurrido de ejecución de las PISTAS actuales.
- 2) **TRANSCURRIDO** - Describe el tiempo en la VFD (3) expresado como el tiempo restante de ejecución de las PISTAS actuales.
- 3) **TOTAL RESTANTE** - Describe el tiempo en la VFD (3) expresado como el tiempo restante total del disco.

Figura 31

INDICADOR DE BARRA DE TIEMPO (53) - Detalla el tiempo definido en el medidor de tiempo (54) como un icono de barra visual. Igual que con el MEDIDOR DE TIEMPO (54) esta barra también depende de la función de tiempo seleccionada [TOTAL RESTANTE, RESTANTE o TRANSCURRIDO]. Esta barra empezará a parpadear cuando una pista esté terminando, independientemente de en qué función de tiempo se encuentre. Use la barra intermitente como un recordatorio visual de que una pista está terminando.

MEMORIA DEL SISTEMA

16. ACCEDER A LA MEMORIA

El Radius 3000 puede almacenar 200 puntos de referencia programados en 500 CDs y 4 puntos de referencia programados por carpeta en cada dispositivo de audio SD/USB. Se puede acceder a los puntos de referencia en cualquier momento, incluso cuando se haya quitado el disco y vuelto a cargar más tarde.

A. Para llamar a la memoria de banco en un CD; 1) Asegúrese de que no hay un CD cargado. 2) Pulse el **BOTÓN DE MEMORIA (30)** hasta que el LED del botón de memoria empiece a parpadear. 3) Cargue el CD. En la pantalla VFD(3) aparecerá "RECALL" mientras la memoria se está instalando, y el LED del botón de memoria se apagará.

B. Para llamar a la memoria de banco con un dispositivo SD/USB; 1) Pulse el **BOTÓN DE MEMORIA (30)** . El LED se encenderá. 2) Gire el **MANDO DE CARPETA (20)** para seleccionar la **CARPETA** con los **BANCOS** a los que desee llamar.

SENSIBILIDAD AL TACTO DE LA RUEDA DE SELECCIÓN

SENSIBILIDAD AL TACTO DE LA RUEDA DE SELECCIÓN: Esta función funciona con los efectos de SCRATCH. Esta función permite que los comandos de "play" y "cue" se controlen mediante toques en la rueda de selección táctil.

AJUSTAR LA SENSIBILIDAD AL TACTO DE LA RUEDA DE SELECCIÓN: El grado de sensibilidad se puede ajustar para hacerla más o menos sensible. Pulse y mantenga pulsado el MANDO DE CARPETA (20) para entrar en el MENÚ INTERNO. Gire en el sentido de las agujas del reloj los MANDOS DE TIEMPO o RATIO (31 y 25) hasta que aparezca por pantalla SENSITIVITY. Gire en el sentido de las agujas del reloj los MANDOS DE TIEMPO o RATIO (31 y 25) para entrar en el menú SENSITIVITY. Gire los MANDOS DE TIEMPO o RATIO (31 y 25) para escoger la sensibilidad que desee; el rango de sensibilidad va de -20 a +20. La VFD (3) mostrará el grado de sensibilidad. Cuando haya encontrado el nivel deseado, pulse os MANDOS DE TIEMPO o RATIO (31 y 25) para confirmar. Cuando haya terminado, pulse el MANDO DE CARPETA (20) para abandonar el MENÚ INTERNO.

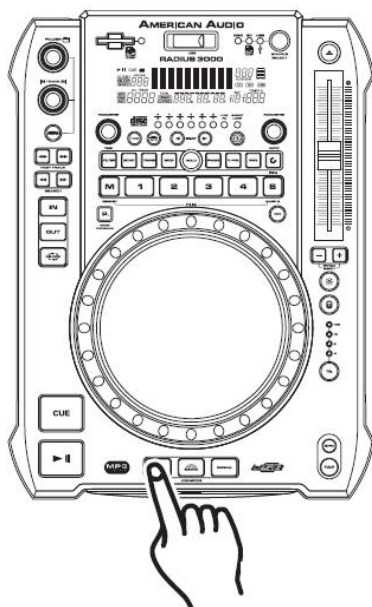

ACTIVAR LA SENSIBILIDAD AL TACTO: Antes de poder usar la *Rueda de selección (9)* para controlar los comandos "play" y "cue", debe primero activar la sensibilidad al tacto de la rueda de selección. Para activar el modo de sensibilidad al tacto, pulse el **BOTÓN A. CUE SCRATCH (12)**. Esto activará el modo de sensibilidad al tacto.

Figura 32

EN MODO REPRODUCCIÓN: Mientras esté en modo de reproducción, y cuando la función de sensibilidad al tacto esté activa, la *Rueda de selección (9)* se puede usar para devolver la unidad al último punto de referencia. Simplemente toque la *Rueda de selección (9)* y la unidad volverá automáticamente al último punto de referencia configurado y reproducirá sin interrupción de la música.



Figura 33

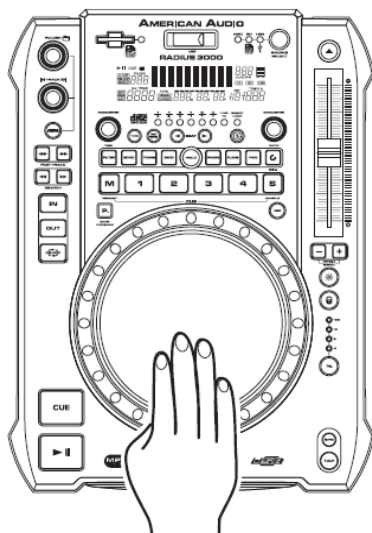

EN MODO CUE: Mientras esté en modo cue, y cuando la función de sensibilidad al tacto esté activa, tocar la **RUEDA DE SELECCIÓN (9)** puede servir para empezar a reproducir. La unidad continuará a reproducir hasta que la **RUEDA DE SELECCIÓN (9)** se suelte. Una vez se suelte la **RUEDA DE SELECCIÓN (9)**, la unidad volverá al último punto de referencia configurado.

Figura 34

Aviso importante: Cuando el LED del **BOTÓN DE BANCO** esté parpadeando, la unidad volverá al último punto de REFERENCIA.

AJUSTES DE PITCH:

Los distintos ajustes de pitch permiten manipular la velocidad de reproducción de una pista o bucle. Esta manipulación de velocidad se usa habitualmente para ajustar el ritmo entre dos o más fuentes de música, como un giradiscos u otro reproductor de CD. La velocidad de reproducción se puede aumentar o disminuir en un factor de +/-100. La próxima sección detalla los distintos esquemas de manipulación de pitch.



1. DESLIZADOR DE PITCH (4)

Esta función aumentará o disminuirá la velocidad de reproducción de las pistas o "PITCH". El máximo porcentaje de manipulación de pitch con esta función es de +/-100%. El DESLIZADOR DE PITCH (4) se usa para aumentar o disminuir el pitch de reproducción. Si el deslizador se mueve hacia arriba (hacia la parte superior de la unidad), el pitch disminuirá; si el deslizador se mueve hacia abajo (hacia la parte inferior de la unidad), el pitch aumentará. El ajuste del DESLIZADOR DE PITCH (7) se puede ajustar para un rango de +/-4%, +/-8%, +/-16%, o +/-100% (Véase cambiar "RANGO DE PORCENTAJE DEL DESLIZADOR DE PITCH" en la siguiente página). Los ajustes de pitch afectarán la reproducción normal y a los bucles solo cuando esté encendido el BOTÓN PITCH ON/OFF (6). Los ajustes de pitch no afectarán a sus muestras.

Figura 35

Activar el Deslizador de Pitch (4): Para activar el *DESLIZADOR DE PITCH (4)* debe activar la función de ajuste de pitch. Pulse el *BOTÓN PITCH ON/OFF (6)* para activar el deslizador. El LED del *BOTÓN ON/OFF* se encenderá cuando la función esté activa. Si la función de pitch no está activa, el *DESLIZADOR DE PITCH (4)* no funcionará.



Figura 36



Usar el Deslizador de Pitch (4): Asegúrese de que la función de pitch se ha activado como se describe más arriba. Para usar el *DESLIZADOR DE PITCH (4)* deslice el deslizador arriba y abajo. Hacia abajo aumentará el pitch, y hacia arriba disminuirá el pitch.

Figura 37

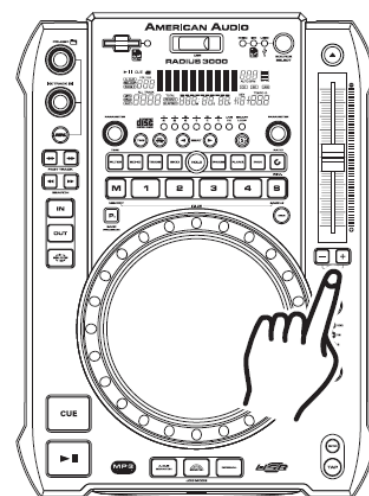
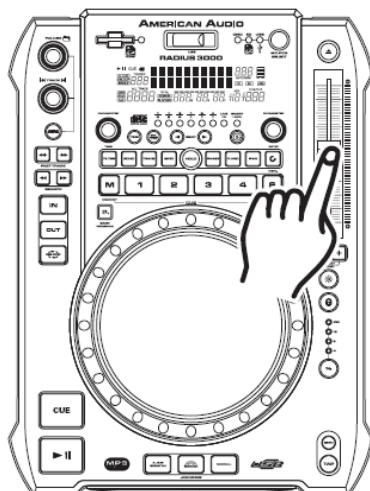
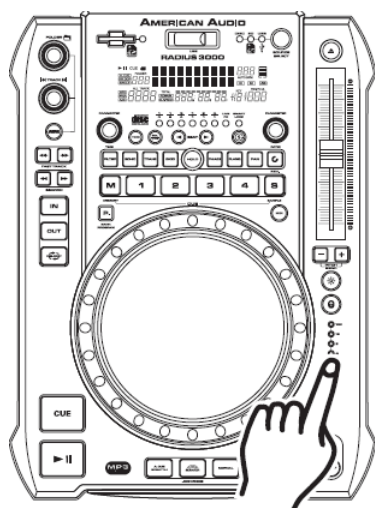

Ajustar el RANGO DEL DESLIZADOR DE PITCH (8): Puede cambiar el rango de operación del *DESLIZADOR DE PITCH (4)* en cualquier momento. Para cambiar el rango de operación asegúrese de que la función de pitch está encendida, como se ve en la Figura 36. El porcentaje de pitch puede cambiarse entre +/-4%, +/-8%, +/-16% y +/- 100%. Un 4% permitirá la mínima cantidad de manipulación del pitch, y un 100% permitirá la mayor cantidad de manipulación del pitch. Para ajustar los diferentes rangos, pulse el *BOTÓN PITCH ON/OFF (6)* y toque el *BOTÓN DE RANGO DE PITCH (8)* hasta alcanzar el valor deseado, como se ve en la Figura 38.

Figura 38

2. PITCH BENDING:

A diferencia del ajuste del *DESLIZADOR DE PITCH (4)* esta función aumentará o disminuirá momentáneamente la velocidad de una pista durante su reproducción. Hay dos formas de poner en funcionamiento esta función, con los *BOTONES DE (-) y (+) PITCH BEND (5)* o con la *RUEDA DE SELECCIÓN (9)*. El máximo porcentaje permitido de pitch bend es de +/- 100%. La función de pitch bend funcionará en conjunción con la configuración de pitch del *DESLIZADOR DE PITCH (4)*. Por ejemplo, si el *DESLIZADOR DE PITCH (4)* se configura con una ganancia de pitch de un 2%, el proceso de pitch bend empezará con un 2% y continuará hasta el máximo de +/-100%.

NOTA: Una manipulación de un 100% de pitch parará por completo la reproducción.



Mantener pulsado o dar un toque sobre el *BOTÓN (-) PITCH BEND (5)* ralentizará el pitch de la reproducción.

Mantener pulsado o dar un toque sobre el *BOTÓN (+) PITCH BEND (5)* aumentará la rapidez del pitch de la reproducción.

Figura 40



Figura 39

BOTONES DE PITCH BEND (5):

El *BOTÓN (+) PITCH BEND (5)* aumentará la velocidad de reproducción de la pista, y el *BOTÓN (-) PITCH BEND (5)* disminuirá la velocidad de reproducción de la pista. El grado en que cambia la velocidad de la pista es proporcional a la cantidad de tiempo que se pulsa el botón. Por ejemplo, si el *BOTÓN (+) PITCH BEND (5)* se mantiene pulsado continuamente, como en la figura 40, la velocidad de reproducción aumentará y continuará aumentando hasta que alcance un máximo de ganancia de velocidad de un 100%. Cuando suelte el *BOTÓN (+) PITCH BEND (5)*, la velocidad de reproducción volverá automáticamente al ajuste de velocidad anterior.

AJUSTES DE PITCH (continuación)

3. RUEDA DE SELECCIÓN (9):

La **RUEDA DE SELECCIÓN** alterará el pitch temporalmente si una pista está en modo de reproducción. Girando la rueda en el sentido de las agujas del reloj aumentará el pitch de la pista, y girando la rueda en sentido contrario a las agujas del reloj ralentizará el pitch de la pista. La velocidad a la que haga girar la **RUEDA DE SELECCIÓN** determinará el porcentaje de alteración del pitch (%). Por ejemplo, si la **RUEDA DE SELECCIÓN** se gira continuamente en el sentido de las agujas del reloj, la velocidad de reproducción disminuirá de forma constante, y seguirá disminuyendo hasta que alcance un máximo de -100% y la reproducción se detenga por completo. Cuando deje de girar la **RUEDA DE SELECCIÓN**, la velocidad de reproducción volverá automáticamente al ajuste de velocidad anterior.

NOTA: Para usar la **RUEDA DE SELECCIÓN** en la función de pitch bend cuando el **EFFECTO SCRATCH (12)** esté activado, debe usar el anillo exterior de goma de la rueda de selección.



Figura 41

EFFECTOS INTEGRADOS

El Radius 3000™ viene con ocho efectos integrados. Estos efectos se pueden usar uno por uno o puede escoger solapar los efectos y usar hasta cuatro a la vez. Los efectos integrados incluyen Scratch, Filtro, Eco, Trans, Skid, Phase, Flanger y Pan. Puede elegir usar estos efectos con sus parámetros por defecto, o bien puede escoger personalizar cada efecto cambiando los parámetros. Los valores de parámetro para todos los efectos se alinearán. Algunos efectos tendrán más parámetros ajustables que otros. Los parámetros tienen dos valores ajustables: PR (Parámetro Ratio) y PT (Parámetro Tiempo). **¡Todos los parámetros se reiniciarán a sus valores por defecto cuando se apague la alimentación!**

BOTONES DE SELECCIÓN DE RITMO (23): Estos botones acceden a los bancos de preconfiguración para los parámetros. Todos los efectos se sincronizan con el ritmo. Cada efecto tiene un conjunto de seis preconfiguraciones integradas y una preconfiguración programable por el usuario. A estas preconfiguraciones se accede por los **BOTONES DE SELECCIÓN DE RITMO (23)**. Para cambiar entre los bancos, pulse en los botones de flechas. El gráfico adjunto define las preconfiguraciones.

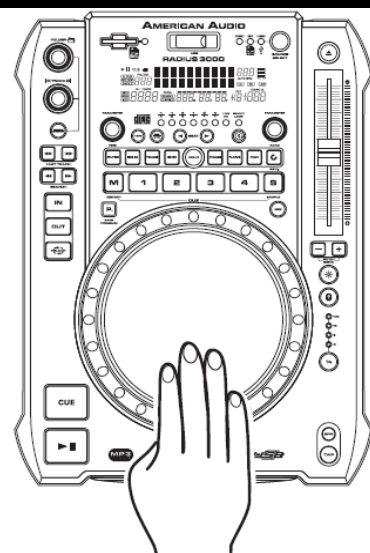

Figura 42

BANCOS DE SELECCIÓN DE RITMO

- | |
|---|
| 1 - Refresca a un 1/4 de Beat |
| 2 - Refresca a un 1/2 de Beat |
| 3 - Refresca a un 3/4 de Beat |
| 4 - Refresca a 1/1 de Beat (cada beat completo) |
| 5 - Refresca a 2/1 de Beat (cada dos beats) |
| 6 - Refresca a 4/1 de Beat (cada cuatro beats) |

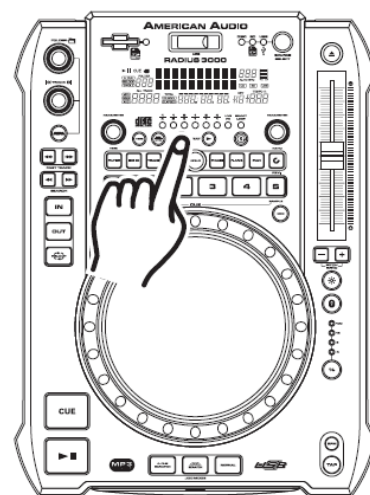
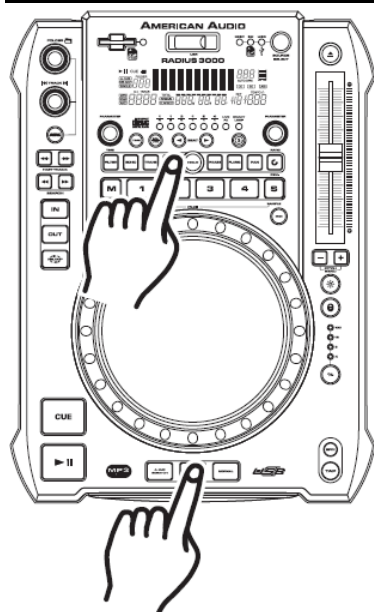

EFFECTO SCRATCH Y SKID

El Efecto Scratch simula el scratching de un giradiscos en tiempo real. Una vez se ha activado el Efecto Scratch, la **RUEDA DE SELECCIÓN (9)** se puede usar de la misma forma que se utilizaría el plato de un giradiscos. Utilice la **RUEDA DE SELECCIÓN (9)** para simular el movimiento de scratch del plato de un giradiscos y manipular la reproducción. Los parámetros de tiempo tanto de Skid como de Scratch se pueden ajustar de 0010 a 9900. 9900 le proporcionará los tiempos de Skid más largos. El valor de Skid abarca de 10ms a diez segundos.

Figura 43

EFFECTO FILTRO

El efecto Filtro reajusta el sonido original para añadir una definición tonal diferente. El Efecto Filtro tiene dos parámetros ajustables, Parámetro Tiempo (PT) y Parámetro Ratio (PR). El PT ajustará el Rango de Tiempo y el PR ajustará el Rango de Frecuencia (ver "Parámetros" en la próxima sección).

Figura 44



EFFECTO PHASE

El efecto Phase reajusta el sonido original para añadir una definición tonal diferente. El Efecto Phase tiene dos parámetros ajustables, Parámetro Tiempo (PT) y Parámetro Ratio (PR). El PT ajustará el Rango de Tiempo y el PR ajustará el Rango de Frecuencia (ver "Parámetros" en la próxima sección).

Figura 45

EFFECTO FLANGER

El efecto Flanger distorsiona la señal de salida y crea un efecto similar al phasing de frecuencias de entrada y salida de cada uno. El Efecto FLANGER tiene dos parámetros ajustables, Parámetro Tiempo (PT) y Parámetro Ratio (PR). El PT ajustará el Rango de Tiempo y el PR ajustará el Rango de Frecuencia (ver "Parámetros" en la próxima sección).

Figura 46

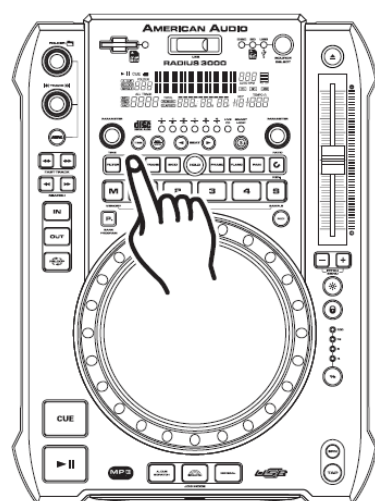
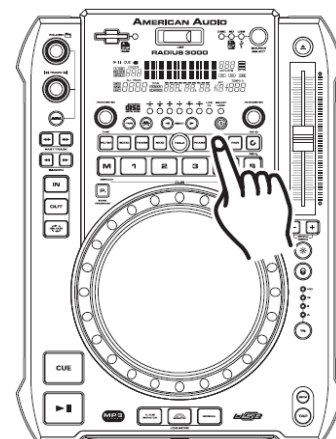

EFFECTO ECO

El efecto Eco añade un eco a la señal de salida. El efecto Eco tiene dos parámetros ajustables, Parámetro Tiempo (PT) y Parámetro Ratio (PR). El PT ajustará el Rango de Tiempo y el PR ajustará el Rango de Frecuencia (ver "Parámetros" en la próxima sección).

Figura 47

EFFECTO TRANS

El efecto Trans simula un efecto de transformador mezclador en tiempo real. El efecto Trans tiene dos parámetros ajustables, Parámetro Tiempo (PT) y Parámetro Ratio (PR). El PT ajustará la Velocidad de Trans y el PR ajustará la Longitud del Audio de Trans.

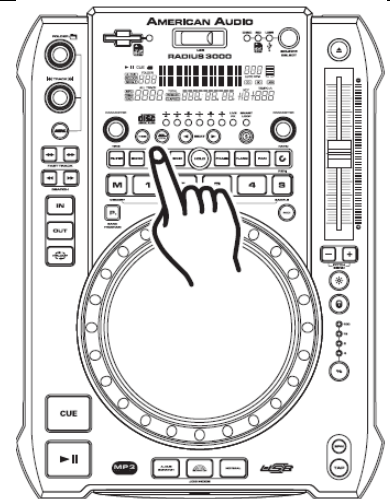
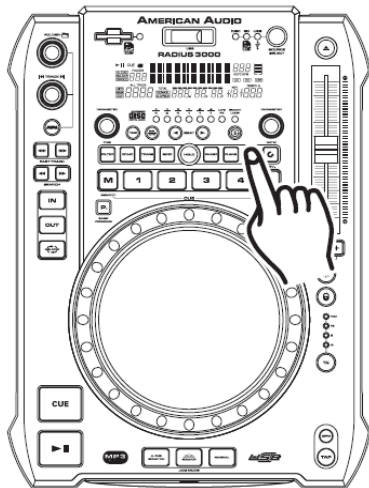
**Figura 48****EFFECTO PAN**

El efecto Pan le permite mover la salida del canal izquierdo al canal derecho. El PT ajustará la cantidad de tiempo que el efecto pan están en cada canal (izquierdo y derecho). El PR ajustará el tiempo que tarda en cambiar del canal izquierdo al canal derecho.

Figura 49**PARÁMETROS:**

Todos los efectos tienen parámetros ajustables. Los parámetros cambian la forma en que los efectos reaccionan. Para ajustar los valores de los parámetros para cualquiera de los efectos, gire cualquiera de los dos *MANDOS DE PARÁMETRO* (25 o 31). Cuando el valor del parámetro se ajusta, la pantalla VFD indicará el ajuste del parámetro. Todos los efectos tienen dos parámetros ajustables. *PARÁMETRO TIEMPO* (31) y *PARÁMETRO RATIO* (25). Use estos mandos para personalizar los efectos a su gusto. Para un ajuste rápido, presione y gire cualquiera de los mandos. También puede ajustar los parámetros usando la rueda de selección. Asegúrese de que la *RUEDA DE SELECCIÓN* (9) está en modo NORMAL, y luego presione y mantenga hacia abajo el mando del parámetro que desea ajustar y gire la rueda de selección para realizar el ajuste.

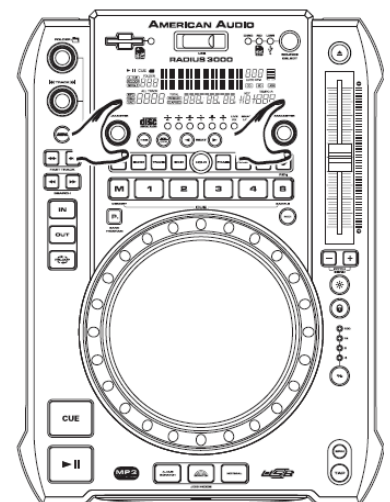
**Figura 50**

BOTÓN DE RETENCIÓN: Use el *BOTÓN DE RETENCIÓN* (26) para bloquear sus parámetros. Si el botón de retención no está activado, cualquier cambio en los parámetros será momentáneo. Para activar la función de retención, pulse el *BOTÓN DE RETENCIÓN* (26), como se ve en la figura 51. Cuando la función de retención se activa, el botón de retención empezará a lucir en azul.

Figura 51

BÚSQUEDA AVANZADA DE PISTA

Use esta función para localizar una pista específica en un dispositivo de audio, mientras otra pista se está reproduciendo al mismo tiempo.

1. Pulse el **BOTÓN AV. PISTA (18)** para entrar en el modo de búsqueda avanzada de pista.
2. Cuando este modo esté activo, el **INDICADOR DE PISTA (56)** parpadeará.



Figura 52



3. Ahora puede girar el **MANDO DE CARPETA (20)** para escoger una carpeta MP3 o girar el **MANDO DE PISTA (19)** para buscar pistas MP3.
4. Cuando haya encontrado la pista deseada, presione el **MANDO DE PISTA (19)** y la pantalla VFD mostrará "SEARCHING...".
5. La VFD mostrará a continuación "FOUND!!" cuando haya encontrado su pista.

Figura 53

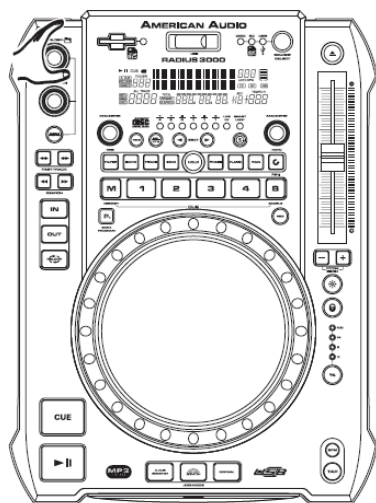
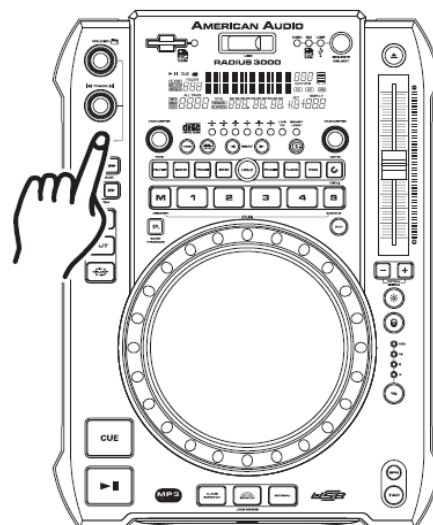
6. Cuando vea "FOUND!!" en la pantalla VFD, pulse el **MANDO DE PISTA (19)** para empezar la reproducción de la pista seleccionada. Si desea cancelar la Búsqueda Avanzada de Pista sin hacer ningún cambio, pulse el **BOTÓN AV. (18)**.

Figura 54

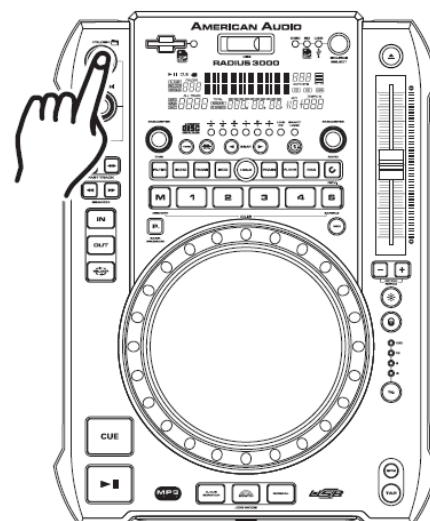

ENLACE DE RADIUS 3000

Con esta función, un dispositivo USB se puede cargar en un Radius 3000 y reproducirlo por otro Radius 3000 conectado. Siga las instrucciones siguientes para configurar la función de enlace. Esta función no se puede usar con el Reproductor de CD.

REPRODUCTOR PRINCIPAL:

1. Pulse el MANDO DE CARPETA (20) para entrar en el menú interno.
2. Una vez esté en el menú interno, gire el MANDO DE CARPETA (20) hasta que en pantalla aparezca MIDI SETUP.
3. Gire el MANDO DE TIEMPO (31) o el MANDO DE RATIO (25) hasta que se muestre por pantalla USB = LINK, y presione el MANDO DE CARPETA (20) guardar la configuración y salir.
4. Ahora, cargue su dispositivo USB en el REPRODUCTOR PRINCIPAL.
5. Conecte el REPRODUCTOR PRINCIPAL usando el puerto USB trasero al puerto USB del reproductor secundario. Ver Figura 55.
6. Ahora debería ser capaz de acceder al dispositivo USB cargado en el reproductor principal usando los controles del reproductor secundario.



Figura 55

REPRODUCTOR PRINCIPAL (con dispositivo USB cargado)

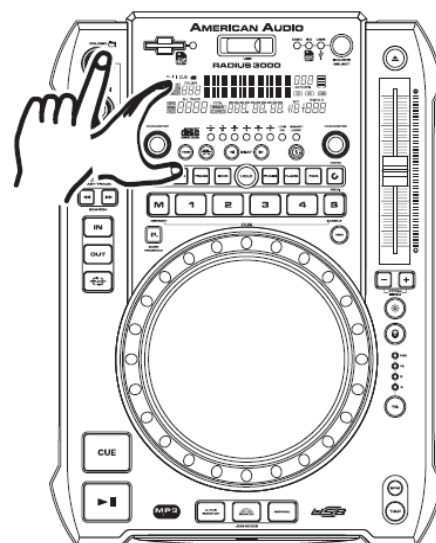
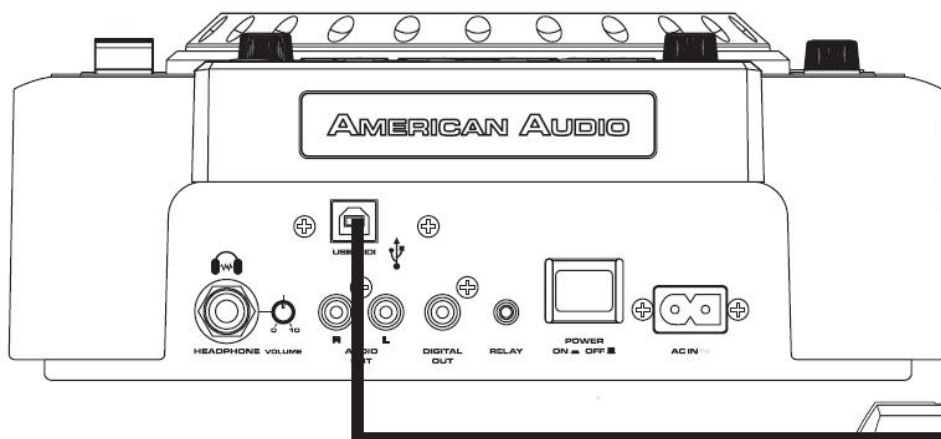

Cable USB

REPRODUCTOR

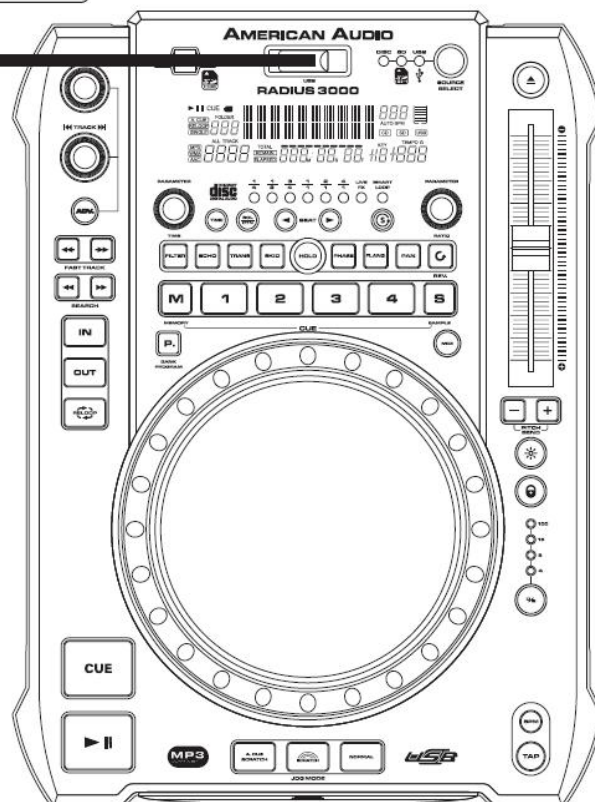

PRECAUCIÓN: Se recomienda que el cable USB sea al menos de un calibre 28 o superior, y de no más de 3 pies de largo.

COPIA DE SEGURIDAD DE LOS DATOS (DbBUILDER)

El Radius 3000 incorpora un software de administración de bases de datos, que le permitirá buscar sus archivos por Título, Artista, Álbum y Género. El DbBuilder puede escanear su disco duro USB y crear archivos de dB, de modo que el Radius 3000 puede localizar sus archivos en su biblioteca musical por su método deseado.

El DbBuilder también le permite formatear su disco duro en formato FAT, necesario para su uso con el Radius 3000.* Para formatear un disco duro, seleccione la letra de unidad del disco en el menú desplegable, y luego, bajo herramientas, seleccione formatear para cambiar el formato de un disco duro formateado como no-FAT.

NOTA: Por favor, reconstruya el software de administración de base de datos cada vez que cambie o actualice los contenidos de su dispositivo USB.

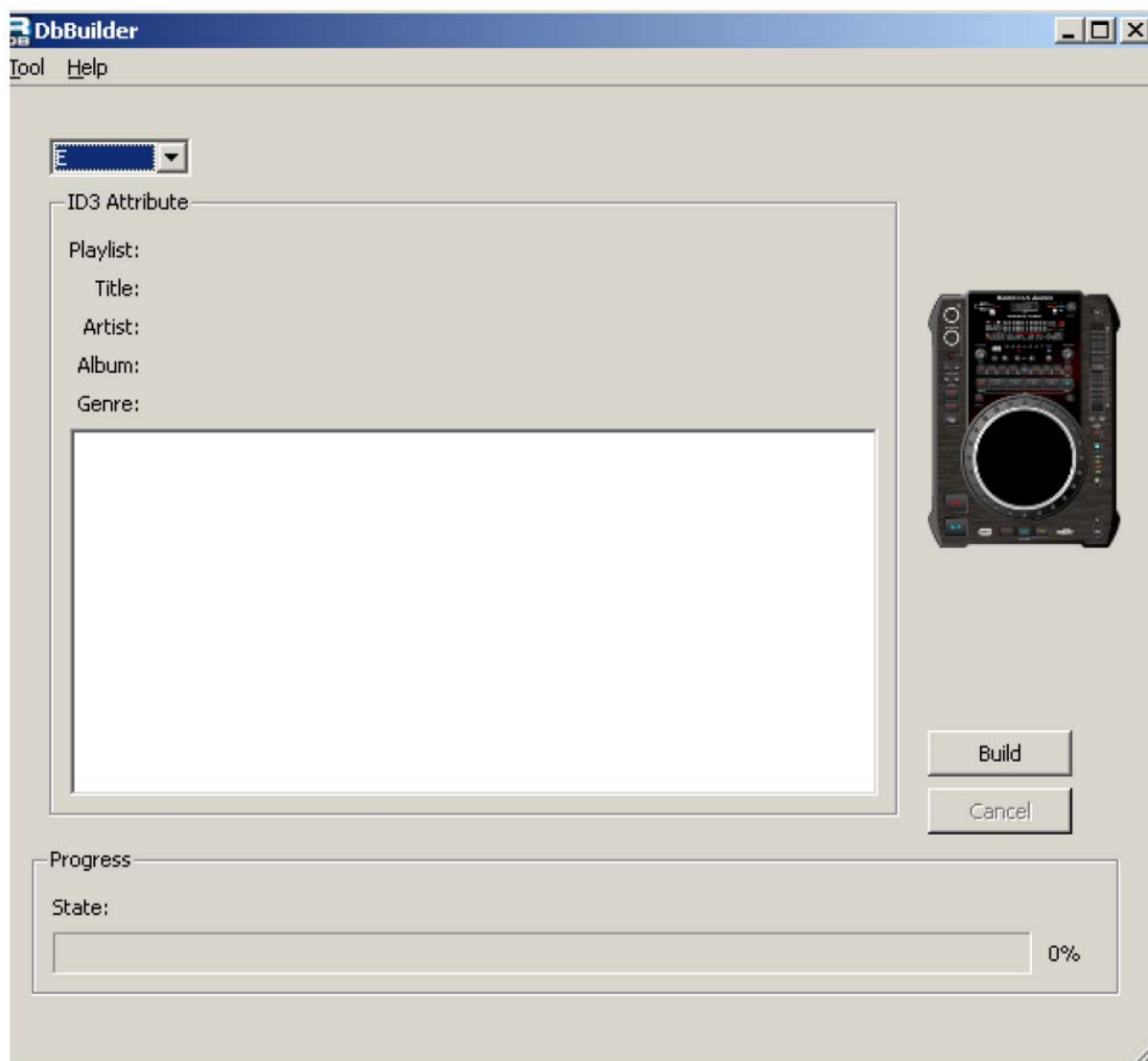

* Le sugerimos encarecidamente que haga copia de seguridad de todos los archivos en su disco duro antes de formatear, pues podría perder los datos.

Vea la siguiente página para el Funcionamiento de la Lista de Reproducción

FUNCIONAMIENTO DE LA LISTA DE REPRODUCCIÓN

Funcionamiento de la Lista de Reproducción:

1. Pulse el MANDO DE CARPETA (20) durante 2 segundos para entrar en el menú interno. Luego, gire el mando hasta que aparezca por pantalla "PLAYLIST".
2. Gire el MANDO DE RATIO o el de TIEMPO (25 y 30) para desplazarse por "Normal/Título/Artista/Álbum/Género" (esto es solo para SD/USB). Pulse el MANDO DE CARPETA (20) para guardar su selección deseada y salir. La base de datos debe ajustarse a su configuración.

Ejemplo: Si está seleccionado "Artista", todos los artistas estarán en orden alfabético

Al empujar y girar el MANDO DE CARPETA irá a la siguiente letra; así, si se está desplazando por los artistas de la C, pulsar y girar el MANDO DE CARPETA le hará saltar a los artistas de la D.

Puede girar el MANDO DE CARPETA o empujar el MANDO DE CARPETA y girar la RUEDA DE SELECCIÓN para saltar al siguiente artista.

Puede saltar por las pistas girando el MANDO DE PISTA o también presionando el MANDO DE PISTA y girando la RUEDA DE SELECCIÓN.

TABLA MIDI











SW name	Type	MIDI	MIDI2(Hold TAP)	Remarks
 FOLDER	SW/LED/ENC	19/19/36	58/19/75	CC TYPE = RELATIVE
 TRACK	SW/LED/ENC	1F/1F/38	5E/1F/77	CC TYPE = RELATIVE
Para. Time	SW/ENC	25/3A	64/79	CC TYPE = RELATIVE
Para. Ratio	SW/ENC	2B/3C	6A/7B	CC TYPE = RELATIVE
JOG	SW/ENC	26/35	65/74	CC TYPE = RELATIVE
 FOLDER	ENC/CENTER	36/3E	75/7D	CC TYPE = ABSOLUTE
 TRACK	ENC/CENTER	38/31	77/70	CC TYPE = ABSOLUTE
Para. Time	ENC/CENTER	3A/32	79/71	CC TYPE = ABSOLUTE
Para. Ratio	ENC/CENTER	3C/33	7B/72	CC TYPE = ABSOLUTE
 FOLDER	CW/CCW	36/37	75/76	CC TYPE = NOTE
 TRACK	CW/CCW	38/39	77/78	CC TYPE = NOTE
Para. Time	CW/CCW	3A/3B	79/7A	CC TYPE = NOTE
Para. Ratio	CW/CCW	3C/3D	7B/7C	CC TYPE = NOTE
JOG	CW/CCW	35/3F	74/7E	CC TYPE = NOTE
Pitch Slider	VR	PITCHBEND	PITCHBEND	CC TYPE = PITCHBEND
Pitch Slider	VR/CENTER	34/2C	73/6B	CC TYPE = ABSOLUTE
IN	SW/LED	0B/0B	4A/0B	
OUT	SW/LED	05/05	44/05	
CUE	SW/LED	30/30	6F/30	
	SW/LED	2A/2A	69/2A	
ADV.	SW/LED	2F/2F	6E/2F	
FILTER	SW/LED	1B/1B	5A/1B	
ECHO	SW/LED	15/15	54/15	
TRANS	SW/LED	0F/0F	4E/0F	
SKID	SW/LED	09/09	48/09	
HOLD	SW/LED	21/21	60/21	
PHASE	SW/LED	27/27	66/27	
FLANG.	SW/LED	2D/2D	6C/2D	
PAN	SW/LED	03/03	42/03	
	SW/LED	04/04	43/04	
	SW/LED	02/02	41/02	
Memory	SW/LED	1C/1C	5B/1C	
	SW/LED	01/01	40/01	
	SW/LED	06/06	45/06	
%	SW/LED (4%)	0C/0C	4B/0C	
P.	SW/LED	2E/2E	6D/2E	

TABLA MIDI (continuación)









Sample	SW/LED	28/28	67/28	
A . Cue Scratch	SW/LED	24/24	63/24	
	SW/LED	1E/1E	5D/1E	
Normal	SW/LED	18/18	57/18	
SOURCE SELECT	SW/LED(USB)	13/13	52/13	
1	SW/LED/LED2	16/16/3B	55/16/3B	
2	SW/LED/LED2	10/10/3C	4F/10/3C	
3	SW/LED/LED2	0A/0A/3D	49/0A/3D	
4	SW/LED/LED2	22/22/3E	61/22/3E	
	SW	29	68	
	SW	1D	5C	
	SW	11	50	
	SW	23	62	
Time	SW	1A	59	
SGL/CTN	SW	14	53	
	SW	17	56	
—	SW	07	46	
+	SW	0D	4C	
BPM	SW	12	51	
TAP	SW	20		
	SW	5F	7F	
 BEAT	SW	0E	4D	Chan= "1~8" or "9~16" no function
BEAT 	SW	08	47	Chan= "1~8" or "9~16" no function
LIVE FX	LED	34		Chan= "1~8" or "9~16" no function
$\frac{1}{4}$	LED	3A		Chan= "1~8" or "9~16" no function
$\frac{1}{2}$	LED	39		Chan= "1~8" or "9~16" no function
$\frac{3}{4}$	LED	38		Chan= "1~8" or "9~16" no function
$\frac{1}{1}$	LED	37		Chan= "1~8" or "9~16" no function
$\frac{2}{1}$	LED	36		Chan= "1~8" or "9~16" no function
$\frac{4}{1}$	LED	35		Chan= "1~8" or "9~16" no function
100	LED	33		
16	LED	32		
8	LED	31		

TABLA MIDI (continuación)

CD	LED	41		
SD	LED	40		
SD_IN	LED	3F		

FLIP-FLOP™

FLIP-FLOP™

Esta característica es una especie de "piloto automático". Cuando esté usando dos reproductores Radius 3000™ y un mezclador "Q" Deck™ de American Audio®, puede tener un reproductor en reproducción cuando el otro termine. Puede hacer "Flip-Flop™" con pistas sueltas, el disco completo o una combinación de ambos.

Para hacer FLIP-FLOP™ en pistas sueltas:

- 1) Conecte su sistema según se describe en la sección de conexión de la página 9.
- 2) Coloque el crossfader del mezclador "Q" Deck™ de American Audio® en la posición central.
- 3) Configure sus dos Radius 3000s™ para reproducir en modo sencillo; en la pantalla VFD (3) aparecerá indicado SINGLE (57) .
- 4) Cargue sus dos Radius 3000s™ con discos de audio.
- 5) Después de que se haya accedido a ambos, pulse el **BOTÓN PLAY/PAUSA (13)** en uno de los reproductores para iniciar la reproducción.
- 6) Después de que la primera pista del primer reproductor haya terminado, el segundo reproductor empezará a reproducir de inmediato.
- 7) El FLIP-FLOP™ continuará hasta que lo pare o se interrumpa la alimentación.

Nota: Puede combinar modos de reproducción de FLIP-FLOP simple y continuo seleccionando reproducción simple o continua en sus unidades.

Conectar su Radius 3000™ a un mezclador "Q" Deck™ de American Audio® o American DJ® para control de "Flip-Flop™": Asegúrese de conectar los conectores mini de 1/8" desde la conexión de control de la parte posterior de su Radius 3000™ al jack de control de 1/8" de la parte trasera del mezclador de Serie "Q" de American Audio®. Y eso es todo; ya lo tiene configurado para FLIP-FLOP.™

Configuración de muestra de "Q" Start. Esta configuración permitirá que funcionen las funciones "Q" Start y Flip-Flop™. Asegúrese de usar solo mini conectores de 1/8" mono.

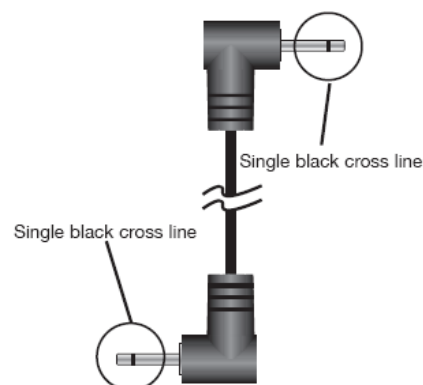

Mini Conector Mono
Figura 57

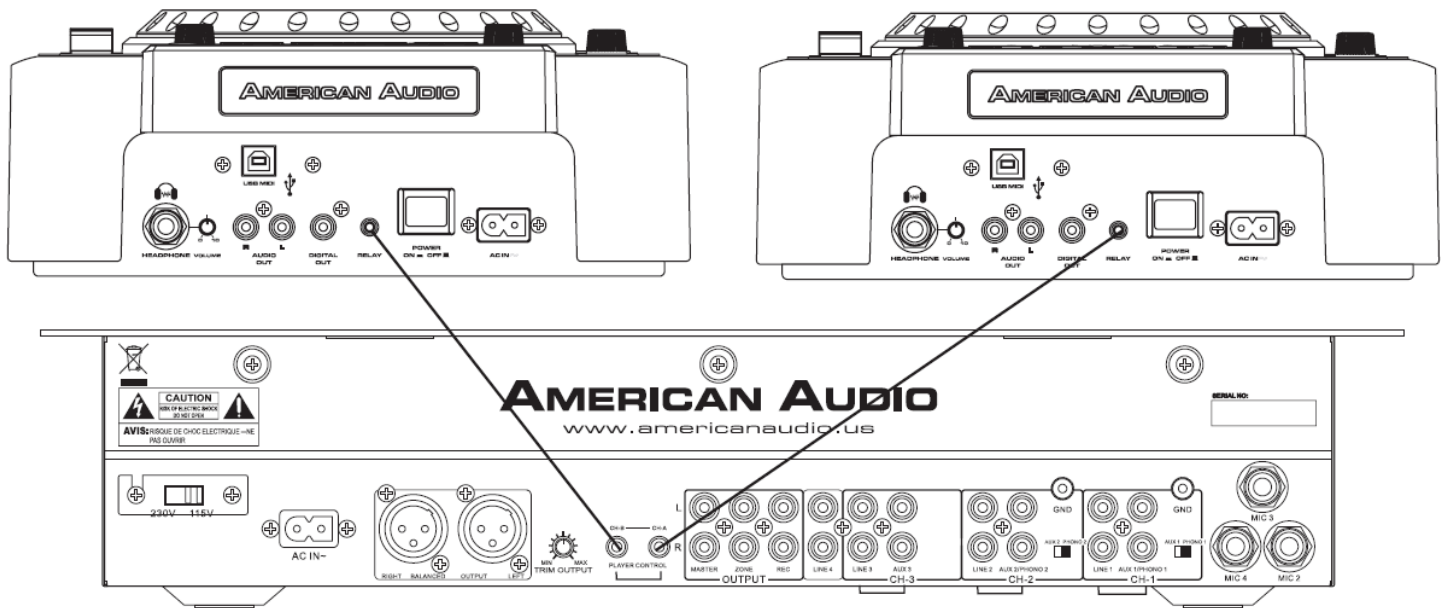

Mezclador Compatible con Q-Deck

ESPECIFICACIONES

Modelo GENERAL:	Radius 3000™ de American Audio® - Reproductor Profesional de CD/SD/USB
Tipo:	Carga por ranura, Reproductor USB y Tarjeta SD
Tipo de medios:	Extensiones de fichero compatibles: mp3, MP3, mP3, y Mp3
Tipo de disco:	Discos compactos de tamaño estándar (5"/12 cm y 3"/8cm)
Rango de pitch:	Entre +/- 4%, +/- 8%, +/- 16%, +/- 100%
Precisión de Pitch:	0,15%
Dimensiones:	265mm (A) x 356mm (P) x 106mm (H) 10,5" x 14,01" x 4,17"
Instalación:	Colóquelo en una superficie plana o móntelo en una carcasa plana
Peso:	8 Lbs. / 3,6 Kg.
Fuente de alimentación:	AC 115/230V, 50/60Hz AC 100V, 50/60Hz (Japón) AC 110V, 60Hz (Colombia) AC 120V, 60Hz (EE.UU y Canadá) AC 127V, 60Hz (México) AC 220V, 50Hz (Chile y Argentina) AC 220V, 60Hz (Filipinas y Corea) AC 230V, 50Hz (Europa, Nueva Zelanda, Sudáfrica y Singapur) AC 240V, 50Hz (Australia y Reino Unido)
Consumo de energía:	18W
Condiciones ambientales:	Temperatura de funcionamiento: 5 a 35°C (41 a 95°F) Humedad de funcionamiento: 25 a 85% RH (sin condensación) Temperatura de almacenamiento: -20 a 60°C (4 a 140°F)
Accesorios:	Cable de conexión RCA (1 juego para canales izquierdo y derecho) Tipo de mini conector de control de 1/8" (3 pies)
SECCIÓN DE AUDIO	
Cuantificación:	16 bits lineal por canal
Frecuencia de muestreo:	44,1 kHz a pitch normal
Frecuencia de sobremuestreo:	8 veces
Conversión D/A:	16 bits
Respuesta de frecuencia:	+/-1dB 17Hz a 20.000Hz (para CD) +/-1dB 17Hz a 16.000Hz (para SD/USB)
Potencia de salida:	1,45V +/-1dB (para CD) 1,4V +/-1dB (para SB/USB)
Impedancia de carga:	100k ohmios o más

CARACTERÍSTICAS DE AUDIO (DISCO DE PRUEBA: TCD-782, SD/USB FORMATO DE PRUEBA: MP3 128KBPS; CARGA=100Kohm.)

ELEMENTO	NOMINAL	LÍMITE	CONDICIÓN
Potencia de salida:	1,45Vrms+/-0,5dB 1,4Vrms+/-0,5dB	1,45Vrms+/-1dB 1,4Vrms+/-1dB	1KHz, 0dB (para CD) (para SD/USB)
Separación de canal:	hasta 0,2dB	hasta 1dB	1KHz, 0dB
Respuesta de frecuencia:	+/-0,4dB +/-0,2dB	+/-1dB +/-1dB	17Hz-20KHz, 0dB Salida (para CD) 17Hz-16KHz, (para SD/USB)
Respuesta de deéfnasis:	-20dB +/-0,2dB	-20dB +/-1dB	16KHz,-20dB (para CD)
Separación de canal*2:	91dB 90dB	85dB 85dB	1KHz, 0dB (para CD/USB) (para SD)
T.H.D. + RUIDO*1:	0.006% 0.007%	0.01% 0.01%	1KHz, 0dB (para CD) (para SD/USB)
Relación S/R (IHF-A)*2:	126dB	90dB	1KHz, 0dB
Potencia de salida de auriculares:	0,28V +/-0.5dB	0,28V +/-1dB	1KHz,-20dB (para CD)
NOTA: *1 Con filtro de paso de bajos de 20KH.		*2 Con filtro de paso de bajos de 20KH, "IHF-A" cargado.	

NOTAS: Que las especificaciones y mejoras en el diseño de esta unidad y este manual están sujetas a cambio sin previo aviso por escrito.



Aviso importante: El logo SDHC es una marca registrada.

Estimado cliente,

RoHS – Una magnífica contribución para la conservación del medio ambiente

La Unión Europea ha adoptado una directiva sobre la restricción / prohibición del uso de sustancias peligrosas. Esta directiva, conocida como RoHS, es un tema de debate frecuente en la industria electrónica.

Restringe, entre otras cosas, seis materiales: Plomo (Pb), Mercurio (Hg), cromo hexavalente (CR VI), cadmio (Cd), bifenilo polibromado como retardante de llama (PBB), difenilo polibromado, también como retardante de llama (PBDE). Esta directiva se aplica a casi todos los dispositivos eléctricos y electrónicos cuyo modo de funcionamiento implique campos eléctricos o electromagnéticos - para abreviar: toda clase de aparatos electrónicos que nos rodean en casa y en el trabajo.

Como fabricantes de los productos de las marcas AMERICAN AUDIO, AMERICAN DJ, ELATION Professional y ACCLAIM Lighting, estamos obligados a acatar la directiva RoHS. Así pues, tan tempranamente como dos años antes de que la directiva estuviera en vigor, comenzamos nuestra búsqueda de materiales y procesos de producción alternativos, respetuosos con el medio ambiente.

Mucho antes de que la directiva RoHS tuviera efecto, todos nuestros productos ya se fabricaban cumpliendo las normas de la Unión Europea. Con auditorías regulares y pruebas de materiales, podemos seguir asegurando que los componentes que usamos cumplen con la RoHS y que el proceso de fabricación, hasta donde el avance de la tecnología nos permite, es respetuoso con el medio ambiente.

La directiva RoHS es un paso importante para la protección de nuestro entorno. Nosotros, como fabricantes, nos sentimos obligados a hacer nuestra contribución al respecto.

RAEE – Residuos de Aparatos Eléctricos y Electrónicos

Cada año, miles de toneladas de componentes electrónicos, que son perjudiciales para el medio ambiente, terminan en los vertederos de basura de todo el mundo. Para asegurar la mejor eliminación o recuperación posible de componentes electrónicos, la Unión Europea ha adoptado la directiva RAEE.

El sistema RAEE (Residuos de Aparatos Eléctricos y Electrónicos) se puede comparar con el sistema de "Punto limpio" que se ha venido usando durante varios años. Los fabricantes tienen que hacer su contribución para el tratamiento de residuos en el momento que lanzan el producto. Los recursos monetarios que se obtienen así se aplicarán al desarrollo de un sistema común de gestión de los residuos. De ese modo podemos asegurar un programa de limpieza y reciclaje respetuoso con la profesión y con el medio ambiente.

Como fabricantes, formamos parte del sistema alemán de EAR, y a él aportamos nuestra contribución.

(Registro en Alemania: DE41027552)

Esto significa que todos los productos de AMERICAN DJ y AMERICAN AUDIO se pueden dejar en los puntos de recogida sin coste, y que se usarán en el programa de reciclaje. De los productos de ELATION Professional, que son usados solo por profesionales, dispondremos nosotros. Por favor, mándenlos directamente a nosotros al final de su vida útil para que podamos eliminarlos profesionalmente.

Como la RoHS de más arriba, la directiva RAEE supone una importante contribución para la protección del medio ambiente y nos alegra ayudar a limpiar nuestro entorno con este sistema de eliminación.

Estamos encantados de responder cualquiera de sus preguntas y sus sugerencias son bienvenidas en: info@americanaudio.eu

A.D.J. Supply Europe B.V.
Junostraat 2
6468 EW Kerkrade
Países Bajos
www.americanaudio.eu