

PROX-15

USB/MP3/FM PA AMPLIFIER
AMPLIFICADOR DE MEGAFONÍA USB/MP3/FM
AMPLIFICATEUR DE SONORISATION USB/MP3/FM
AMPLIFICADOR DE MEGAFONIA USB/MP3/FM



QUICK START GUIDE/GUÍA RÁPIDA/
GUIDE DE DÉMARRAGE RAPIDE/GUIA RÁPIDO

FONESTAR

DESCRIPTION/DESCRIPCIÓN/DESCRIPTION/DESCRIÇÃO

EN

- Power: 15 W RMS
- Power supply: 230/115 V AC, 50 W and 12 V DC, 15 W

ES

- Potencia: 15 W RMS
- Alimentación: 230/115 V CA, 50 W y 12 V CC, 15 W

FR

- Puissance: 15 W RMS
- Alimentation: 230/115 V CA, 50 W y 12 V CC, 15 W

PT

- Potência: 15 W RMS
- Alimentação: 230/115 V CA, 50 W y 12 V CC, 15 W

CONTROLS AND CONNECTIONS

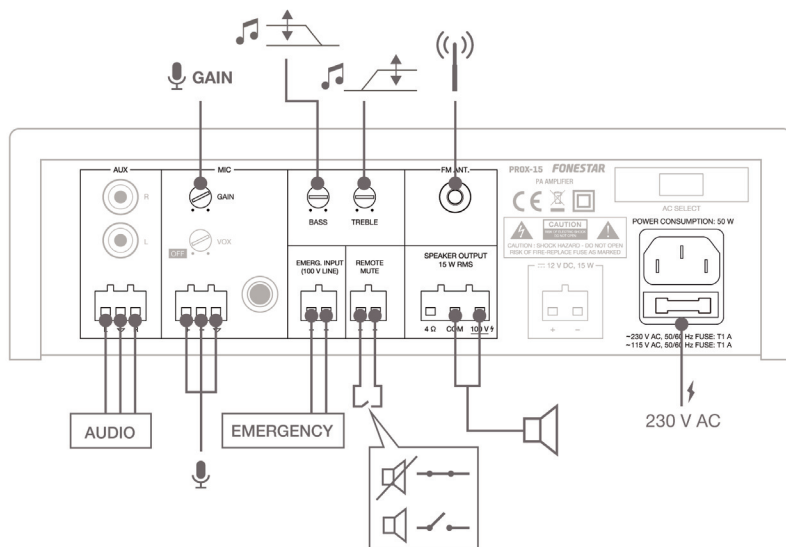
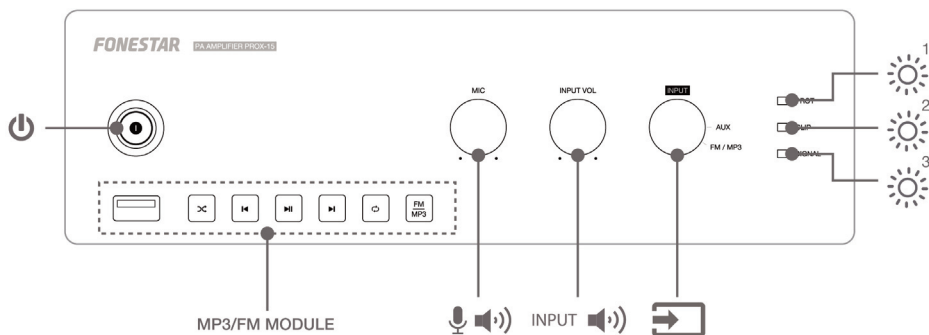

EN



PROT: LED protection indicator. Lights up when channel temperature protection is activated. If the protection is activated, the audio output of this channel is cut off. In this case, turn off the power, make sure that the fans are working properly, that the air intake and exhaust slots are free of obstacles, and turn down the volume of the input signal. Wait a few minutes for the device to stabilize before turning it on again.



CLIP: LEDs that light up when signal is detected at the inputs.



SIGNAL: LED signal peak indicators for each input. If they light up slightly or occasionally the output volume must be reduced. If the LED indicator remains permanently lit this is due to the input signal being at a very high level. In this case, reduce the input signal volume.

ES



PROT: indicadores luminosos de protección. Se encienden cuando se activa la protección del canal por temperatura. Con la protección activada se corta la salida de audio de dicho canal. Si esto sucede, apague el equipo, asegúrese de que los ventiladores funcionan correctamente, las ranuras de recogida y expulsión de aire están libres de obstáculos y baje el volumen de la señal de entrada. Espere unos minutos a que el aparato se estabilice antes de volver a encenderlo.



CLIP: indicadores luminosos que se encienden cuando se detecta señal en las entradas.



SIGNAL: indicadores luminosos de pico de señal de cada entrada. Si se enciende ligera u ocasionalmente debe reducir el volumen de salida. Si el indicador luminoso permanece encendido continuamente es debido a que la señal de entrada tiene un nivel muy elevado. En este caso, reduzca el volumen de la señal de entrada.

FR



PROT : indicateur lumineux de protection. Ils s'allument quand la protection du canal par température s'active. Avec la protection activée, la sortie audio de ce canal se coupe. Dans ce cas, éteignez l'appareil, vérifiez que les ventilateurs fonctionnent correctement, les fentes de reprise et expulsion d'air soient libres d'obstacles et baissez le volume du signal d'entrée. Attendez quelques minutes jusqu'à ce que l'appareil se stabilise avant de le rallumer.



CLIP : indicateurs lumineux qui s'allument quand un signal d'entrée est détecté.



SIGNAL : indicateurs lumineux de crête de signal de chaque entrée. S'il s'allume légèrement ou occasionnellement vous devrez réduire le volume de sortie. Si l'indicateur lumineux reste allumé continuellement c'est du au signal d'entrée à niveau trop haut. Dans ce cas, réduisez le volume du signal d'entrée.

PT



PROT: indicador luminoso de proteção. Acendem-se quando se ativa a proteção do canal por temperatura. Com a proteção ativada, fica anulada a saída do canal em causa. Se isto acontecer, desligue o equipamento, verifique que os ventiladores estão a funcionar corretamente, as ranhuras de circulação de ar estão livres de obstáculos e baixe o volume do sinal de entrada. Espere uns minutos para que o equipamento estabilize antes de voltar a acender.



CLIP: indicadores luminosos que se acendem quando deteta sinal nas entradas.



SIGNAL: indicadores luminosos de pico de sinal de cada entrada. Se acender ligeiramente ou ocasionalmente, deverá reduzir o volume de saída. Se o indicador luminoso permanece aceso de forma contínua é devido ao sinal de entrada, pois possui um nível muito elevado. Neste caso, reduza o volume do sinal de entrada.

MP3/FM MODULE

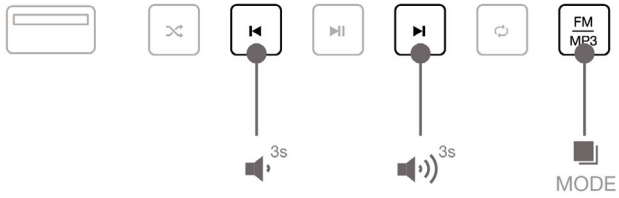

USB MODE

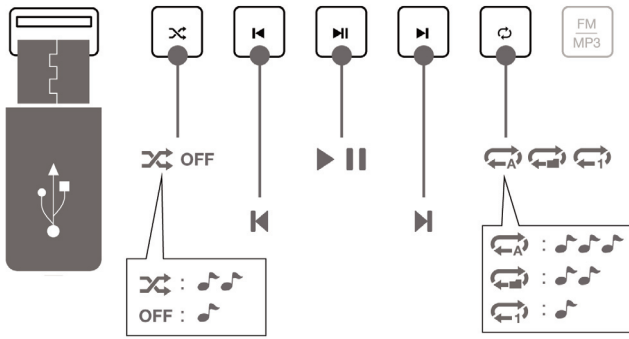

FM MODE

