

madison®

STAND-ALONE SOUND BOX



MAD-HIGHPOWER300

GB – Instruction Manual

F – Manuel d'Utilisation

D – Bedienungsanleitung

NL – Handleiding

ES – Manual de instrucciones



Imported from China by
LOTRONIC SA
Av. Z. Gramme 9
B-1480 Saintes



The CE declaration is available for downloading on our website www.lotronic.net
La déclaration CE est disponible en téléchargement sur notre site www.lotronic.net
Die CE-Erklärung steht auf unserer Website www.lotronic.net zum Download zur Verfügung
De CE-verklaring kan worden gedownload op onze website www.lotronic.net
La declaración CE está disponible para su descarga en nuestro sitio web www.lotronic.net



INSTRUCTION MANUAL

Precautions



Read the manual prior to first using the product and keep it for further reference.

For best sound performances, keep the unit away from water, moisture, direct sunlight, extreme temperatures.

Place the unit in such a way that it can't fall down.

Never disassemble the unit. Otherwise, it may invalidate the warranty.

Warning:

-  **1. The apparatus shall not be exposed to dripping or splashing and no objects filled with liquids, such as vases, shall be placed on the apparatus to avoid any accident.**
-  **2. To prevent fire or electric shock, please check the compliance of the voltage of power grid with the specified supply voltage of this unit.**
- 3. The mains plug is used as the disconnect device. The disconnect device shall remain readily operable.
- 4. Batteries shall not be exposed to excessive heat such as sunshine, fire, etc...**

Important information

No naked flames such as lighted candles should be placed on the apparatus.

The ventilation should not be impeded by covering the ventilation openings with items such as newspapers, table-clots, curtains, etc.

Used batteries should not be thrown into the garbage can, please leave them at an appropriate depot.



Charge the battery completely prior to using the unit for the first time.

Only use the supplied 9Vdc adaptor to charge the built-in battery.

Accessories

- Unit
- User Manual
- Remote Control
- Line input cable with 3.5mm jack
- Mains adaptor

Description of Top Panel

- 1. 9Vdc input to charge the speaker
- 2. AUX input
- 3. TF card input
- 4. 2x MIC inputs
- 5. USB input
- 6. ON/OFF switch when speaker in standby mode, press power key shortly to wake up the speaker
- 7.  In BT/USB/TF mode: press shortly → Previous song
In AUX mode, this button has no function
In FM mode: Back to previous radio station
- 8.  In USB/SD/BT mode this button has the Play/Pause function
In AUX mode, this button has no function
In FM mode: The speaker will start scanning and store automatically found radio stations
- 9. MODE switch to select among FM tuner/AUX/BT/USB/TF mode
- 10. Repeat function
- 11.  In BT/USB/SD mode: press shortly → Next song;
In LINE/AUX mode: no function
In FM mode: Skip to next radio station
- 12. Volume control
- 13. Reset button
- 14. Keep pressed MODE key for a few seconds time can turn off the colorful light when speaker at work.

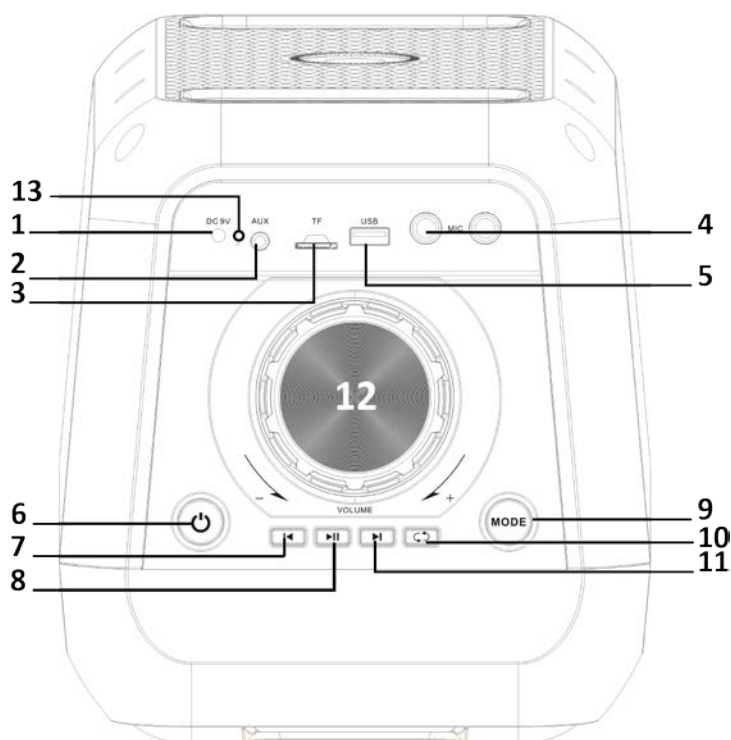

Description of Remote Control

POWER key: This button is used to power on/off the speaker.

MODE key: Use this button to toggle between radio mode/AUX mode/BT/USB/SD mode.

MUTE key: mutes the sound. Press again to restore the sound

▶ **||** Play/pause

◀◀: In Mp3 mode, short press to play the previous track and long press for fast backwards.

▶▶: In Mp3 mode short press to play the next track; long press to fast forward. In radio mode, short press to save the channel, long press to search FM channels.

VOL- key: This button is to reduce the volume.

VOL+ key: this button is to increase the volume.

EQ key: Helps you to choose between Jazz, Rock, Bass, Normal and Classic mode.

SCN key: This button is to choose between USB or TF card.

Repeat key: Press "repeat" once to repeat the song and twice to repeat the entered playlist.

"0-9" numbers:

In radio mode, it refers to FM channel number.

In Mp3 mode, it refers to the track number.



INSTRUCTION OF USE

Press the **POWER** button to switch the unit on.

Press **MODE** button to select FM/AUX/BT/USB/TF.

In FM mode: press **PLAY** button. The speaker will start scanning and store automatically the found radio stations. Once all stations have been searched, the radio will play the first preset channel. For optimum reception it is advisable to pull out the external antenna. Press **NEXT** button to listen to the next channel.

Press **MODE** button and it will enter AUX mode. Use the audio cable (included) to connect the "AUX input" of the speaker to reproduce music from other devices.

Press **MODE** button to enter BT mode. Previously pair the chosen device to the speaker. Once they have been paired successfully you can sit back and enjoy the music. Regulate the volume with the help of the volume knob.

● **BT Pairing Mode:**

Press **MODE** button on the unit or the remote control until BT is selected.

- 1). Put the cell phone within 3 meters;
- 2). Activate the BT features on your cell phone so that the cell phone starts to search for the BT device. Please refer to the users' manual for details
- 3). Select "HIGHPOWER" from the device list found by the cell phone;
- 4). For some cell phones, the users have to key in the identification code "0000" and press **ENTER** key to pair the unit and cell phone.
- 5). Press **RETURN** key on the cell phone to exit from the cell phone menu and play music with the unit when there is no barrier between two cell phones within 10 meters. At this time, you can play music with the unit.
- 6). Shortly press **PLAY/PAUSE** button to play or pause music. Short press "◀◀" or "▶▶" key to select the previous or next track.

● **LINE IN MODE:**

Press **MODE** button on the unit or the remote control until LINE is selected. Play the music of the device connected to the AUX input on the rear panel.

● **USB Mode:**

1. After startup, press **MODE** to select "USB" and insert the USB device. The unit will automatically read and play the music in the USB device.
2. Press "▶||" key shortly to pause or play the track.
3. Shortly press "◀◀" key to skip to the previous track.
4. Shortly press "▶▶" key to skip to the next track.

● **TF Mode:**

1. After startup, press **MODE** to select "TF" and insert the TF card. The unit will automatically read and play the music in the TF card.
2. Press "▶||" key shortly to pause or play the music.
3. Shortly press "◀◀" key to skip to the previous track.
4. Shortly press "▶▶" key to skip to the next track.

Specifications

	MAD-HIGHPOWER300
Max. power	250W
RMS power	125W
Woofers	2 x 5.25"/13,5cm
Freq. range	100Hz-18kHz
FM band	87.5MHz – 108MHz
S/N ratio	≥75dB
BT 4.0 version	Max RF Power -5.98dBm
BT 3.0 version	Max RF Power -0.03dBm
Power supply	9Vdc via supplied mains adaptor
Built-in battery	2Ah
Dimensions	200 x 220 x 410mm
Weight	2.9kg

The product design and specifications may be changed without prior notice!

Troubleshooting

Problem	Possible cause	Solution
No sound output when power on	1: No input sound source 2: Volume in the lowest position 3: USB/SD not connected	1: Connect a Line signal 2: Adjust volume 3: Insert a USB/SD Card
Distortion of sound	1: Volume too loud 2: Audio file error	1: Turn volume lower 2: Check and change the audio file 3: Adjust Bass/Treble by "MENU" and "Main volume"
No sound from the Microphone	1: Microphone socket not fully plugged in 2: Microphone switch is not on 3: Microphone volume too low	1: Completely plug in the microphone socket 2: Power on microphone 3: Adjust microphone volume
No sound from the USB/SD card	1: incompatible song format 2: Illegal operation causes failures 3: USB/SD Card not inserted properly	1: songs format should be MP3/WMA 2: Power off, then power on 3: Insert USB/SD card properly
Speaker has big noise	1: Wired Microphone too close to the speaker 2: Wired Microphone is switched on but not in use 3: Microphone volume too loud 4: Mobile phone too close to the speaker 5: Too close to the equipment which interferes with the speaker	1: Do not let the wired microphones head point at the speaker 2: Turn off wired microphone if not in use 3: Reduce the microphone volume 4: Keep mobile away from the speaker during calls 5: Keep the speaker away from other sources of interference
Blue-connect Failure	1: Blue-connect Disconnected 2: Blue-connect Connected but no voice 3: Blue-connect effective distance too short	1: Find the right device Name or press "MENU" Button to restore factory settings. 2: Confirm if you are connected to the right device Name 3: Try to keep away from barriers, such as walls, glasses...etc

Remarks: If the problem persists, please contact your dealer.



Electric products must not be put into household waste. Please bring them to a recycling centre. Ask your local authorities or your dealer about the way to proceed.



MANUEL D'UTILISATION

Précautions d'emploi



Avant la première mise en service, lire le manuel et le conserver pour référence ultérieure.

Pour les meilleures performances, tenir à l'abri de l'eau, de l'humidité, du soleil direct et des températures extrêmes.

Placez l'appareil de façon à ce qu'il ne risque pas de tomber.

Ne jamais démonter l'appareil sous peine d'invalider la garantie.

Avertissement:

-  **1. Tenir à l'abri des éclaboussures. Ne pas placer d'objets remplis de liquides sur l'appareil afin d'éviter que du liquide pénètre à l'intérieur du boîtier.**
-  **2. Afin d'éviter tout risque d'incendie ou de choc électrique, vérifiez que la tension d'entrée correspond bien à la tension d'alimentation délivrée.**
3. La fiche secteur sert comme dispositif de débranchement du secteur et doit être facilement accessible.
- 4. Ne pas exposer les batteries à la chaleur, au soleil, au feu, etc.**

Informations Importantes

Ne pas placer de flamme ouverte telle qu'une bougie sur ou à côté de l'appareil.

Ne pas obstruer les orifices de ventilation. Ne pas empêcher la circulation d'air par des objets tels que des magazines, nappes ou rideaux.

Ne pas jeter des batteries usagées dans les ordures ménagères. Rapportez-les à un point de collecte.



Chargez complètement la batterie avant la première mise en service.

Utilisez uniquement l'adaptateur secteur fourni pour charger la batterie intégrée.

Accessoires

- Appareil
- Manuel
- Télécommande
- Entrée ligne avec fiche jack 3,5mm
- Adaptateur secteur

Description du dessus

1. Entrée 9Vdc pour charger la batterie interne
2. Entrée AUX
3. Entrée pour la carte micro-SD
4. 2 entrées micro
5. Entrée USB
6. Interrupteur M/A/ En mode veille, appuyez brièvement pour réveiller l'enceinte
7.  En mode BT/USB/TF: Pression courte → Titre précédent
En mode AUX, ce bouton n'a pas de fonction
En mode FM: Retour à la station précédente
8. Play/pause
En mode USB/SD/BT : lecture/pause
En mode AUX, ce bouton n'a pas de fonction
En mode FM: La bande FM est scannée et les stations trouvées sont mémorisées
9. MODE : sélection entre les sources d'entrée FM/AUX/BT/USB/TF
10. Répétition
11.  En mode BT/USB/TF: Pression courte → Titre suivant
En mode AUX, ce bouton n'a pas de fonction
En mode FM: Aller à la station suivante
12. Réglage de volume
13. Bouton Reset
14. Maintenir le bouton MODE appuyé pendant quelques secondes pour éteindre le jeu de lumière

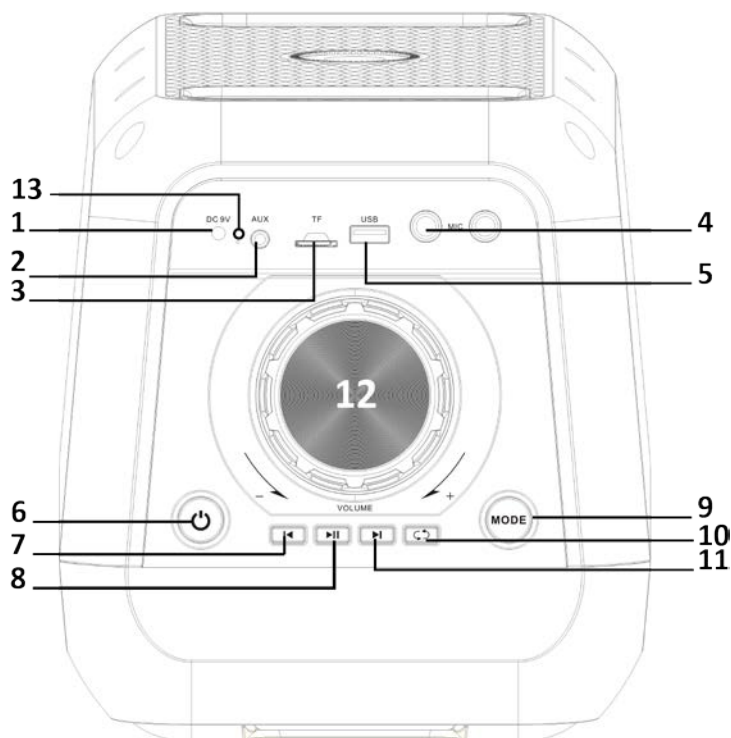

Description de la télécommande

Touche M/A.

MODE: Sélectionnez la source d'entrée parmi FM/AUX /BT/USB/micro-SD.

Coupure du son

▶ II : Lecture/pause

◀◀: En mode MP3, pression courte pour écouter le titre précédent, pression longue pour parcourir rapidement les titres vers l'arrière.

▶▶: En mode MP3, pression courte pour écouter le titre précédent, pression longue pour parcourir rapidement les titres vers l'arrière.

En mode FM: pression courte pour mémoriser la station, pression longue pour chercher des stations FM

5. VOL-: Réduction du volume.

6. VOL+: Augmentation du volume.

7. EQ: Choisissez parmi différents styles de musique: Jazz, Rock, Bass, Normal et Classic.

8. SCN: Choisissez entre l'USB et la carte micro-SD.

9. RPT: Appuyez une fois pour répéter le titre et deux fois pour répéter toute la playlist.

10. "0-9":

En mode FM, saisissez le numéro de la station.

En mode MP3, saisissez le numéro du titre



Utilisation

Appuyez sur l'interrupteur Marche/Arrêt pour mettre l'enceinte sous tension.

Appuyez sur le bouton MODE pour sélectionner une source d'entrée entre FM/LINE/BT/USB/SD.

En mode FM : Appuyez sur la touche Lecture/pause pour lancer la recherche de stations et la mémorisation automatique des stations trouvées. A la fin de la recherche, l'enceinte se met sur la première station trouvée. Pour une meilleure réception, il est recommandé d'étirer l'antenne. Appuyez sur la touche ▶▶ pour écouter la station suivante.

Appuyez sur le bouton MODE pour aller en mode AUX. Branchez le cordon fourni sur l'entrée AUX IN pour écouter le son d'une source externe.

Appuyez sur MODE pour sélectionner le mode BT. Auparavant, vous devez appairer votre appareil avec l'enceinte.

● Synchronisation BT:

Appuyez sur la touche MODE sur l'appareil ou la télécommande pour sélectionner le mode BT.

1). Placez le smartphone dans un rayon de 3m du lecteur.

2). Activez la fonction BT sur le smartphone pour qu'il commence à chercher les appareils BT à proximité. Reportez-vous au manuel de votre smartphone pour de plus amples informations.

3). Sélectionnez " HIGHPOWER " dans la liste des appareils trouvés.

4). Dans certains cas, l'utilisateur doit entrer le code d'identification "0000" et appuyer sur ENTER pour synchroniser le lecteur avec le smartphone.

5). Appuyez sur la touche RETOUR sur le smartphone pour quitter le menu et écouter la musique sur le lecteur lorsqu'aucun obstacle ne se trouve dans les 10m entre le smartphone et le lecteur. Vous pouvez maintenant écouter la musique.

6). Appuyez brièvement sur PLAY/PAUSE pour écouter ou interrompre la musique. Appuyez brièvement sur la touche "◀◀" ou "▶▶" pour sélectionner le titre précédent ou suivant.

● MODE LINE IN:

Appuyez sur la touche « MODE » pour sélectionner le mode LINE IN. Branchez une source externe telle qu'un lecteur MP4 ou CD sur la fiche LINE IN et écoutez la musique.

● Mode USB:

1. Après la mise sous tension, appuyez sur la touche "MODE" pour sélectionner le mode USB et branchez un appareil USB.

L'appareil lira automatiquement la musique sur la clé USB.

2. Appuyez brièvement sur "▶II" pour lire ou interrompre le titre.

3. Appuyez brièvement sur "◀◀" pour sauter au titre précédent.

4. Appuyez brièvement sur la touche "▶▶" pour sauter au titre suivant.

● Mode Micro-SD:

1. Après la mise sous tension, appuyez sur la touche "MODE" pour sélectionner le mode SD et insérez une carte micro-SD.

L'appareil lira automatiquement la musique sur la carte micro-SD.

2. Appuyez brièvement sur la touche "▶II" pour lire ou interrompre le titre.

3. Appuyez brièvement sur "◀◀" pour sauter au titre précédent.

4. Appuyez brièvement sur la touche "▶▶" pour sauter au titre suivant.

Caractéristiques techniques

	MAD-HIGHPOWER300
Puissance de sortie max	250W
Puissance de sortie RMS:	125W
Boomer	2 x 5,25"/13,5cm
Bande passante	100Hz – 18kHz
Bande FM	87.5MHZ – 108MHZ
BT 4.0 version	Puissance RF max. -5.98dBm
BT 3.0 version	Puissance RF max. -0.03dBm
Rapport S/B	≥75dB
Alimentation	9Vdc par l'adaptateur secteur fourni
Batterie intégrée	2Ah
Dimensions	200 x 220 x 410mm
Poids	2,9kg

Sous réserve de modifications sans préavis!

Diagnostic de Défaillance

Problème	Cause possible	Solution
Absence de son lors de la mise sous tension	1: Pas de source d'entrée 2: Volume complètement baissé 3: USB/SD n'est pas branché	1: Branchez un signal de niveau ligne 2: Réglez le volume 3: Insérez une clé USB/ carte SD
Distorsion du son	1:Volume trop fort 2: Erreur du fichier audio	1: Baissez le volume 2:Vérifiez le fichier audio et choisissez un autre
Pas de son du Microphone	1:Microphone mal branché 2: Microphone n'est pas sous tension 3: Le volume est réglé au minimum	1: Branchez fermement le micro 2: Mettez le micro sous tension 3: Réglez le volume du microphone
Pas de son de l'entrée USB/SD	1:Format non compatible 2: Copie illégale 3:La clé USB/carte SD n'a pas été correctement insérée	1:La musique doit être au format MP3/WMA 2: Eteindre et rallumer 3:Insérez correctement la clé USB/carte SD
Bruits parasites dans le haut-parleur	1:Microphone filaire trop proche du haut-parleur 2: Micro filaire allumé mais pas utilisé 3: Le volume micro est trop fort 4:Téléphone portable trop près du haut-parleur 5:Trop près d'un équipement qui provoque des interférences	1: Ne pas pointer la tête du micro vers le haut-parleur 2:Eteignez le microphone lorsqu'il n'est pas utilisé 3:Réduisez le volume du micro 4: Gardez le téléphone mobile à distance pendant des appels. 5: Gardez le haut-parleur à distance d'autres sources d'interférences
Absence de connexion BT	1: Absence de connexion BT 2: Le BT est connecté mais pas de son 3: Il y a un obstacle entre la MAD-HIGHPOWER300 et l'appareil BT	1: Appairez le bon appareil 2: Vérifiez si vous êtes connecté sur le bon appareil 3: Ne pas mettre d'obstacles entre les appareils tels que des murs, vitres, etc.

Note: Si le problème persiste, contactez votre revendeur.





NOTE IMPORTANTE : Les produits électriques ne doivent pas être mis au rebut avec les ordures ménagères. Veuillez les faire recycler à un point de collecte spécialisé. Consultez les autorités locales ou votre revendeur sur la façon de les recycler.



BEDIENUNGSANLEITUNG

Vorsichtsmaßnahmen

Vor der ersten Inbetriebnahme die Anleitung durchlesen und für spätere Einsichtnahme aufbewahren.
Für beste Leistungen Gerät vor Wasser, Feuchtigkeit, direkter Sonne und extremen Temperaturen schützen.
Das Gerät so aufstellen, dass es nicht herunterfallen kann.
Niemals das Gerät auseinanderbauen. Andernfalls verfällt der Garantieanspruch
Warnhinweise:

-  **1. Gerät vor Tropf- und Spritzwasser fernhalten. Keine mit Flüssigkeit gefüllten Behälter auf das Gerät stellen.**
-  **2. Um Feuer und Stromschlag zu vermeiden, vor Anschluss ans Netz prüfen, dass die Eingangsspannung der Netzspannung entspricht.**
3. Der Netzstecker dient zum Abkoppeln vom Netz und muss immer leicht zugänglich bleiben.
- 4. Batterien vor Hitze, Sonne, Feuer usw. schützen.**



Wichtige Hinweise

Kein offenes Feuer wie brennende Kerzen auf oder neben das Gerät stellen.
Nicht die Belüftungsschlitze verstopfen. Nicht die Luftzirkulation mit Gegenständen wie Zeitschriften, Tischtüchern oder Gardinen behindern.
Verbrauchte Batterien nicht in den Hausmüll werfen, sondern ordnungsgemäß entsorgen.
Vor der ersten Inbetriebnahme die Batterie aufladen.
Zum Aufladen der Batterie nur das mitgelieferte 9VDC Netzteil benutzen.

Zubehör

- Gerät
- Bedienungsanleitung
- Fernbedienung
- LINE Eingangskabel mit 3,5mm Klinkenstecker
- Netzteil

Beschreibung der Oberseite

- 9VDC Eingang zum Aufladen der eingebauten Batterie
- AUX Eingang
- TF Eingang
- 2 Mikrofon Eingänge
- USB Eingang
- Ein/Aus Schalter: Im Standby Betrieb kurz drücken, um die Box wieder einzuschalten
- 
Im BT/USB/SD Betrieb: Kurz drücken: Voriger Titel;
Im LINE/AUX Betrieb hat diese Taste keine Funktion
Im FM Betrieb: Zurück zum vorigen Sender
- 
Im USB/SD/BT Betrieb schaltet diese Taste zwischen Abspielen und Pause um.
Im LINE/AUX Betrieb hat diese Taste keine Funktion
Im FM Betrieb: Durchsuchen des UKW Bands und automatisches Speichern der gefundenen Sender
- Mode: Kurz drücken, um durch die Betriebsarten BT/LINE IN/USB/TF zu laufen.
- Titelwiederholung
- 
Im USB/SD Betrieb: Kurz drücken → Nächster Titel
Im BT Betrieb: Nächster Titel
Im LINE/AUX Betrieb: keine Funktion
Im FM Betrieb: Weiter zum nächsten Sender
- Lautstärkeregler
- Reset Taste
- MODE Taste einige Sekunden lang drücken, um den Lichteffect auszuschalten

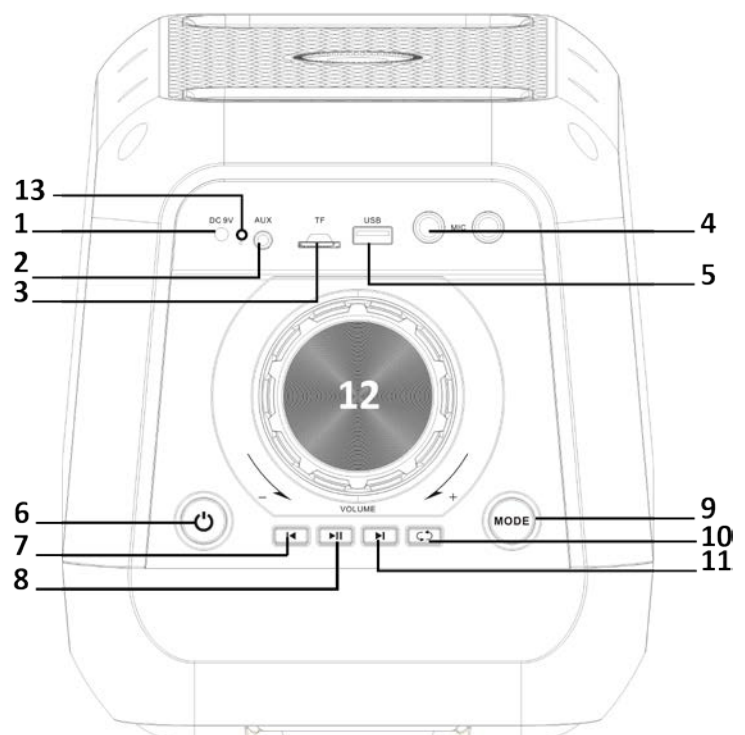

Beschreibung der Fernbedienung

Standby Taste

Mode: Kurz drücken, um durch die Betriebsarten FM/BT/LINE IN/USB/SD zu laufen
Tonstopp. Stoppt den Ton. Erneut drücken, um den Ton wieder zuzuschalten.

▶ II Play / Pause:

Im USB/SD/BT Betrieb schaltet diese Taste zwischen Abspielen und Pause um.

Im LINE/AUX Betrieb hat diese Taste keine Funktion

◀◀: Im USB/SD Betrieb: Kurz drücken: Voriger Titel; Lang drücken: schneller Rücklauf.

Im BT Betrieb: Kurz drücken: Voriger Titel

Im LINE/AUX Betrieb: keine Funktion

Im FM Betrieb: Voriger Radiosender

▶▶: Im USB/SD Betrieb: Kurz drücken → Nächster Titel; Lang drücken (>3 Sek.) → schneller Vorlauf.

Im BT Betrieb: Kurz drücken: Nächster Titel

Im LINE Betrieb: keine Funktion

Im FM Betrieb: Nächster Radiosender

EQ Klangeffekte: Rock, Jazz, Klassik, usw.

VOL-: Lautstärke mindern

VOL+: Lautstärke erhöhen

RPT: Einen-alle Titel wiederholen-Wiederholfunktion verlassen.

SCN: Umschalten zwischen USB und Micro-SD

Numerertasten: Im USB/SD Betrieb: Direktwahl der Titelnummer

Im FM Betrieb: Eingabe der Sendernummer.



Bedienung

Drücken Sie den Ein- / Ausschalter, um den Lautsprecher einzuschalten.

Drücken Sie die MODE-Taste, um eine Eingangsquelle zwischen FM / LINE / BT / USB / SD auszuwählen.

Im FM-Modus: Drücken Sie die Play / Pause-Taste, um den Sendersuchlauf und die automatische Speicherung der gefundenen Sender zu starten. Am Ende der Suche geht der Sprecher zur ersten gefundenen Station. Für einen besseren Empfang wird empfohlen, die Antenne zu strecken. Drücken Sie die Taste ▶▶, um den nächsten Sender zu hören.

Drücken Sie die MODE-Taste, um in den AUX-Modus zu gelangen. Schließen Sie das mitgelieferte Kabel an die Buchse AUX IN an, um den Ton von einer externen Quelle zu hören.

Drücken Sie MODE, um den BT-Modus auszuwählen. Zuvor müssen Sie Ihr Gerät mit dem Lautsprecher koppeln.

● BT Pairing Betrieb :

Die MODE Taste auf der Fernbedienung oder dem Gerät drücken, um BT zu wählen.

- 1). Das Smartphone muss sich in einer Entfernung von weniger als 3m vom Gerät befinden;
- 2). Aktivieren Sie die BT Suchfunktion auf Ihrem Smartphone, so dass es nach BT Geräten sucht. Siehe dazu die Bedienungsanleitung Ihres Smartphones.
- 3). Wählen Sie " HIGHPOWER" in der Liste der gefundenen Geräte;
- 4). Bei einigen Smartphone Modellen muss der Code "0000" eingegeben und die ENTER Taste gedrückt werden, um das Gerät und das Smartphone zu synchronisieren.
- 5). Die Rückwärtstaste auf dem Smartphone drücken, um das Menü zu verlassen und Ihre Musiktitel abzuspielen. Es darf sich kein Hindernis zwischen dem Gerät und dem Smartphone befinden und die beiden Geräte dürfen nicht mehr als 10m voneinander entfernt werden. Sie können nun Ihre Musiktitel abspielen
- 6). Kurz die PLAY/PAUSE Taste drücken, um Musik abzuspielen oder zu stoppen. Kurz die Taste "◀◀" oder "▶▶" drücken, um den vorigen oder den nächsten Titel zu wählen.

●LINE IN BETRIEB:

Die MODE Taste auf der Fernbedienung oder dem Gerät drücken, um LINE zu wählen. Sie können nun die Musik des an die AUX IN Buchse angeschlossenen Geräts abspielen.

● USB Betrieb:

1. Die MODE Taste auf der Fernbedienung oder dem Gerät drücken, um in USB Betrieb umzuschalten und dann das USB Medium anschließen. Das Gerät spielt automatisch die Musik auf dem USB Gerät ab.
2. Kurz die "▶II" Taste drücken, um den Titel abzuspielen oder zu pausieren.
3. Kurz die "◀◀" Taste drücken, um zum vorigen Titel zu gehen.
4. Kurz die "▶▶" Taste drücken, um zum nächsten Titel zu gehen.

● SD Betrieb:

1. Die MODE Taste auf der Fernbedienung oder dem Gerät drücken, um SD zu wählen. Micro-SD Karte einstecken. Das Gerät spielt automatisch die Musik auf der Micro-SD Karte ab.

2. Kurz die "▶||" Taste drücken, um den Titel abzuspielen oder zu pausieren.
3. Kurz die "◀◀" Taste drücken, um zum vorigen Titel zu gehen.
4. Kurz die "▶▶" Taste drücken, um zum nächsten Titel zu gehen.

Technische Daten

	MAD-HIGHPOWER300
Max. Leistung	250W
RMS Leistung:	125W
Tieftöner	2 x 5,25"/13,5cm
Frequenzbereich	100Hz – 18kHz
FM Frequenzband	87.5MHZ – 108MHZ
BT 4.0 Version	Max RF Leistung -5.98dBm
BT 3.0 Version	Max RF Leistung -0.03dBm
Störabstand	≥75dB
Eingebaute Batterie	2Ah
Betriebsspannung	9Vdc über das mitgelieferte Netzteil
Abmessungen:	200 x 220 x 410mm
Gewicht:	2,9kg

Änderungen von Design und technischen Daten ohne Vorankündigung vorbehalten

Fehlerdiagnose

Problem	Mögliche Ursache	Lösung
Kein Ton beim Einschalten	1: Keine Eingangsquelle 2: Lautstärke zu schwach eingestellt 3: kein USB/SD Medium angeschlossen	1: Line-Signal anschließen 2: Lautstärke einstellen 3: USB/SD Medium anschließen
Verzerrter Klang	1: zu hohe Lautstärke 2: Mangelhafte Audiodatei	1: Lautstärke mindern 2: Audiodatei prüfen und wechseln
Kein Ton vom Mikrofon	1: Mikrofon nicht gut angeschlossen 2: Mikrofon nicht eingeschaltet 3: Lautstärke ganz heruntergefahren	1: Mikrofonbuchse fest einstecken 2: Mikrofon einschalten 3: Lautstärke erhöhen
Kein Ton vom USB/SD Medium	1: Falsches Musikdateiformat 2: Illegale Kopie 3: USB/SD Medium nicht richtig eingesteckt	1: Musikdateien sollten im MP3/WMA Format sein 2: Aus- und wieder einschalten 3: USB/SD Medium fest einstecken
Störgeräusche im Lautsprecher	1: Mikrofon zu dicht am Lautsprecher 2: Mikrofon ist eingeschaltet, aber nicht in Betrieb 3: Mikrofon zu laut eingestellt 4: Handy zu dicht am Lautsprecher 5: Störgeräusche verursachende Geräte befinden sich in der Nähe des Lautsprechers	1: Nicht den Mikrofonkopf auf den Lautsprecher richten 2: Mikrofon bei Nichtgebrauch ausschalten 3: Mikrofonlautstärke mindern 4: Handy während Anrufen nicht in Lautsprecherhöhe lassen 5: Lautsprecher nicht in der Nähe von Geräten lassen, die Störungen verursachen können
Keine BT Verbindung	1: BT abgekoppelt 2: BT angeschlossen, aber kein Ton 3: Entfernung zwischen der Box und dem BT Gerät zu groß	1: Den richtigen Namen finden. 2: Prüfen Sie, ob Sie ans richtige Gerät angeschlossen sind 3: Hindernisse wie Wände, Glasscheiben usw. zwischen Lautsprecher und Handy beseitigen

Hinweis: Wenn das Problem weiterhin besteht, wenden Sie sich bitte an Ihren Fachhändler.



WICHTIGER HINWEIS: Elektrogeräte gehören nicht in den Hausmüll. Sie müssen in speziellen Betrieben recycelt werden. Wenden Sie sich hierzu an die örtlichen Behörden oder Ihren Fachhändler!

HANDLEIDING

Voorzorgsmaatregelen bij gebruik

Voor elk eerste gebruik, de handleiding lezen en deze bewaren voor latere verwijzing.

Voor betere prestaties beschermen tegen water, vocht, direct zonlicht en extreme temperaturen.

Het apparaat zo plaatsen dat er geen risico op vallen bestaat.

Nooit het geluidssysteem demonteren. Het garantierecht kan ongeldig worden.

Waarschuwing:

1. **Beschermen tegen spatten. Geen voorwerpen gevuld met vloeistof op het apparaat plaatsen om te voorkomen dat de vloeistof in de behuizing dringt.**
2. **Om elk risico op brand of elektrische schok te vermijden, controleren of de toevoerspanning overeenstemt met de geleverde voedingsspanning.**
3. De stopcontact wordt gebruikt als ontkoppelingsapparaat. Het ontkoppelapparaat blijft gemakkelijk bedienbaar.
4. **Batterijen mogen niet blootgesteld worden aan overmatige hitte, zoals zonneshijn, brand, enz.**

Belangrijke gegevens

Er mogen geen open vlammen zoals verlichte kaarsen op het apparaat worden geplaatst.

De ventilatie moet niet worden belemmerd door de ventilatieopeningen te bedekken met items zoals kranten, tafellokken, gordijnen, enz.

Gebruikte batterijen mogen niet in de vuilnisbak worden gegooid, laat ze dan op een geschikt depot.

Ingebouwde batterij volledig opladen alvorens u het toestel gebruikt.

Alléén de meegeleverde 9Vdc adapter gebruiken op de batterij op te laden.

Toebehoren

- Geluidssysteem
- Handleiding
- Afstandsbediening
- LINE ingangskabel met 3,5mm jack
- 9Vdc lichtnet adapter

Omschrijving van het bovenpaneel

1. 9Vdc ingang om de ingebouwde batterij op te laden
2. AUX ingang
3. TF kaartje ingang
4. 2 MICROFOON ingangen
5. USB ingang
6. Aan/uit schakelaar: in standby modus kort drukken om het toestel aan te schakelen
7. **⏮**:
In BT/USB/SD modus: kort drukken → vorige song
In BT mode: kort drukken → vorige song
In LINE modus heft deze knop geen functie
In FM modus: terug naar de vorige zender
8. Play/pauze
In USB/SD/BT modus schakelt deze knop tussen afspelen en pauze om
In LINE modus heft deze knop geen functie
In FM modus: Het toestel zoekt naar zenders en sla deze automatisch op.
9. MODE toets schakelt tussen FM/AUX/BT/USB/TF modus
10. Herhaling
11. **⏭**:
In BT/USB/SD modus: kort drukken → naaste song
In LIJN/AUX mode: geen functie
In FM modus: Naaste zender instellen
12. Volume controle
13. Reset toets
14. MODE toets gedurende 2 seconden ingedrukt houden om het lichteffect uit te schakelen

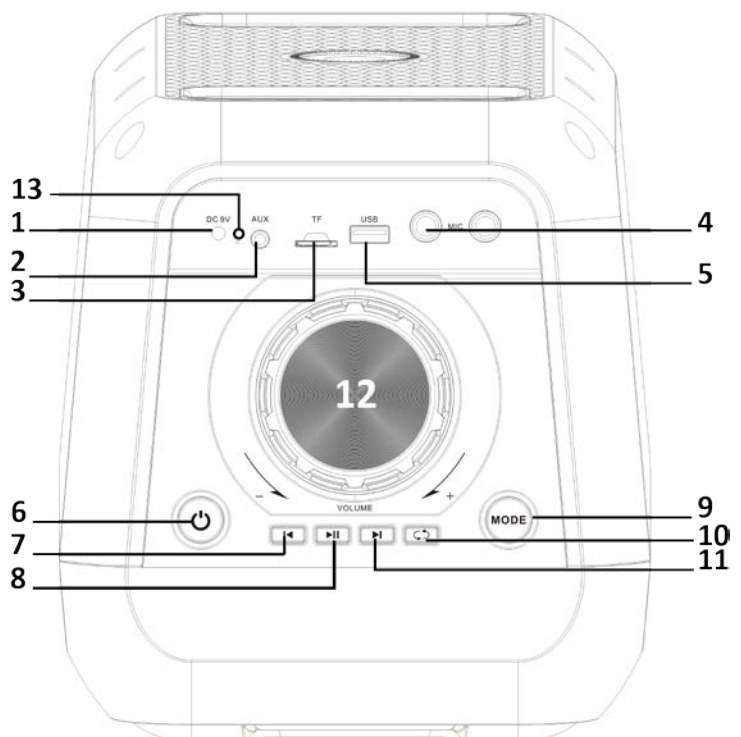

Omschrijving van de afstandsbediening

Standby toets

Mode: kort drukken om BT/LINE IN/USB/SD modus te kiezen

MUTE: Stopt het geluid. Druk opnieuw om het geluid weer in te schakelen.

▶ II Play/ Pauze:

In USB/SD/BT modus schakelt deze knop tussen afspelen en pauze om

In LINE modus heft deze knop geen functie

In FM modus: zoeken en opslaan van zenders

⏮:

In BT/USB/SD modus: kort drukken → vorige song; druk langer dan 3 seconden → snel achteruit.

In LIJN/AUX mode: geen functie

In FM modus: terug naar de vorige zender

⏭:

In BT/USB/SD modus: kort drukken → naaste song; druk langer dan 3 seconden → snel vooruit.

In LINE modus: geen functie

In FM modus: verder naar de volgende zender

EQ: Geluidseffecten: Rock, Jazz, classic, enz.

VOL-: volume minderen

VOL+: Volume verhogen

Cijfertoetsen:

In BT/USB/SD modus: directe toegang naar de track

In FM modus: Nummer van de opgeslagen zender

RPT: lopende nummer-geheel playlist-herhaling deactiveren

U/SD: Kiezen tussen USB en TF ingang



Gebruik

Druk op de Aan / Uit-schakelaar om de luidspreker in te schakelen.

Druk op de knop MODE om een ingangsbron te selecteren tussen FM / LINE / BT / USB / SD.

In de FM-modus: Druk op de knop Afspelen / Pauzeren om het zoeken naar zenders en automatisch opslaan van de gevonden stations te starten. Aan het einde van het zoeken gaat de spreker naar het eerste gevonden station. Voor een betere ontvangst wordt aangeraden de antenne uit te rekken. Druk op de knop ⏭ om naar het volgende station te luisteren.

Druk op de knop MODE om naar de AUX-modus te gaan. Sluit het meegeleverde snoer aan op de AUX IN-aansluiting om naar het geluid van een externe bron te luisteren.

Druk op MODE om de BT-modus te selecteren. Voorheen moest je je apparaat koppelen met de luidspreker.

● BT-synchronisatie:

Druk op de MODE toets op de unit of de afstandsbediening en kies BT.

1). Plaats de smartphone op een straal van 3 m van het systeem.

2). Activeer de BT-functie op de smartphone zodat wordt gestart met het zoeken van BT-apparaten in de buurt. Raadpleeg de handleiding van uw smartphone voor meer informatie.

3). Kies "HIGHPOWER" in de lijst van gevonden apparaten.

4). In bepaalde gevallen moet de gebruiker de identificatiecode "0000" invoeren en op ENTER drukken om de speler te synchroniseren met de smartphone.

5). Druk op de toets RETURN op de smartphone om het menu te verlaten en beluister de muziek op de speler als er geen obstakel staat tussen de smartphone en de speler binnen 10m. U kunt nu naar uw muziek luisteren.

6). Druk kort op de PLAY/PAUZE toets om muziek te beluisteren of te onderbreken. Druk kort op de toets "⏮" of "⏭" om het vorige of volgende nummer te kiezen.

● MODUS LINE IN:

Druk kort op de toets "MODE" om naar de modus "LINE IN" te gaan na het inschakelen. Beluister de muziek van het toestel dat op de LINE ingang aangesloten is.

● USB-modus:

1. Druk kort op de toets "MODE" om naar de modus "USB" te gaan en sluit een USB-apparaat aan. Het toestel speelt automatisch de muziek in de USB device.

2. Druk kort op "⏭" om het nummer af te spelen of te onderbreken.

3. Druk kort op "⏮" om naar het vorige nummer te gaan.

4. Druk kort op de toets "⏭" om naar het volgende nummer te gaan.

● Micro-SD modus:

1. Druk kort op de toets "MODE" om naar de modus "SD" te gaan. Het toestel speelt automatisch de muziek op het TF kaartje.

2. Druk kort op “▶▶” om het nummer af te spelen of te onderbreken.
3. Druk kort op “◀◀” om naar het vorige nummer te gaan.
4. Druk kort op de toets “▶▶” om naar het volgende nummer te gaan.

Technische kenmerken

	MAD-HIGHPOWER300
Max. uitgang vermogen	250W
RMS uitgang vermogen:	125W
Woofers	2 x 5,25"/13,5cm
Frequentiebereik	100Hz – 18kHz
FM frequentieband	87.5MHZ – 108MHz
BT 4.0 versie	Max RF vermogen -5.98dBm
BT 3.0 versie	Max RF vermogen -0.03dBm
S/R verhouding	≥75dB
Ingebouwde batterij	2Ah
Voedingsspanning	9Vdc via de meegeleverde adapter
Afmetingen:	200 x 220 x 410mm
Gewicht:	2,9kg

Onder voorbehoud van wijzigingen zonder voorafgaande verwittiging!

Foutdiagnose

Probleem	Oorzak	Oplossing
Geen geluid naar inschakelen	1: Geen ingangsbron 2: Volume op de laagste positie 3: USB/SD niet aangesloten	Sluit een lijn signaal aan 2: Volume instellen 3: Sluit een USB/SD kaartje aan
Klankvervorming	1: Volume te hoog 2: Foute audio bestand	1: Verminder het volume 2: Controleer en wissel de audio bestand
Geen geluid van de microfoon	1: Microfoon niet goed aangesloten 2: Microfoon is niet aangeschakeld 3: Microfoon volume op het minimum ingesteld	1: Microfoon goed aansluiten 2: Microfoon aanschakelen 3: Microfoon volume instellen
Geen geluid van de USB/SD ingang	Foute audio formaat 2: Illegale kopie USB/SD kaartje niet goed aangesloten	1: Bestand formaat zal MP3/WMA zijn 2: Toestel aan en uit schakelen 3: Sluit de USB/SD kaartje goed aan
Lawaai uit de luidspreker	1: Microfoon te dicht bij de luidspreker 2: Microfoon is aangeschakeld maar niet gebruikt 3: Microfoon volume te hoog 4: GSM te dicht bij de luidspreker 5: Te dicht bij het toestel dat de storingen veroorzaakt	1: Niet de microfoon kop op de luidspreker richten 2: Indien niet gebruikt microfoon uitschakelen 3: Verminder het microfoon volume 4: Houd GSM uit de buurt van de luidspreker tijdens gesprekken Houd de luidsprekers uit de buurt van andere bronnen van interferentie
Blue-connect werkt niet	1: Blue-connect losgekoppeld 2: Blue-connect verbonden maar geen geluid 3: BT reikwijdte te kort	1: Kies de juiste naam of druk de MENU toets om de fabrieksinstellingen terug te zetten 2: Wees zeker dat u op de juiste naam aangesloten bent 3: Houd weg van obstakels zoals muren, glas...enz

Opmerking: Als het probleem aanhoudt, contact opnemen met uw verkoper.

 **BELANGRIJKE OPMERKING:** Elektrische producten mogen niet samen met het huishoudelijk afval worden verwijderd. Lever ze a.u.b. in bij een gespecialiseerd inzamelpunt. Raadpleeg de plaatselijke autoriteiten of uw verkoper over hoe de producten te recyclen.

MANUAL DE INSTRUCCIONES

Precauciones de empleo

Antes de la primera puesta en marcha, lea este manual y guárdelo para futuras consultas.
Mantener protegido del agua, de la humedad, del Sol y de fuertes temperaturas.
Coloque el equipo de tal manera que no se pueda caer.
Jamás desmonte el equipo, ya que invalidará la garantía.

Advertencias:



1. Mantener alejado de las salpicaduras. No colocar objetos con agua cerca del equipo, con el fin de evitar que entre líquido dentro del mismo.
2. Con el fin de evitar cualquier riesgo de incendio o de descarga eléctrica, verifique que la tensión de alimentación, se corresponde a las necesidades del equipo.
3. El enchufe de red se utiliza como dispositivo de desconexión. El dispositivo de desconexión debe permanecer fácilmente operable.
4. Las baterías no deben estar expuestas a calor excesivo como la luz del sol, fuego, etc.

Cargue completamente la batería antes del primer uso.
Utilice únicamente el adaptador de corriente para cargar la batería integrada.

Accesorios

- Sistema de sonido
- Manual
- Mando a distancia
- Cable Jack 3.5mm
- Adaptador de corriente 9Vdc

Descripción del panel superior

1. Entrada 9Vdc para cargar la batería interna
2. Entrada AUX
3. Entrada para la tarjeta micro-SD
4. 2 Entradas micro
5. Entrada USB
6. Interruptor ON/OFF En el modo de espera, presione brevemente para activar el altavoz
7.  En modo BT/USB/TF: Presión corta → Título anterior
En modo AUX, este botón no tiene función
En modo FM: Vuelta a la emisora anterior
8. Play/pausa
En modo USB/SD/BT: lectura/pausa
En modo AUX, este botón no tiene función
En modo FM: La banda FM es escaneada y las emisoras encontradas se memorizan.
9. MODE : selección entre las fuentes de entrada FM/AUX/BT/USB/TF
10. Repetir
11.  En modo BT/USB/TF: Presión corta → Título siguiente
En modo AUX, este botón no tiene función
En modo FM: Vuelta a la emisora anterior
12. Ajuste de volumen
13. Reset
14. Mantenga presionado el botón MODE durante unos segundos para apagar el juego de luces

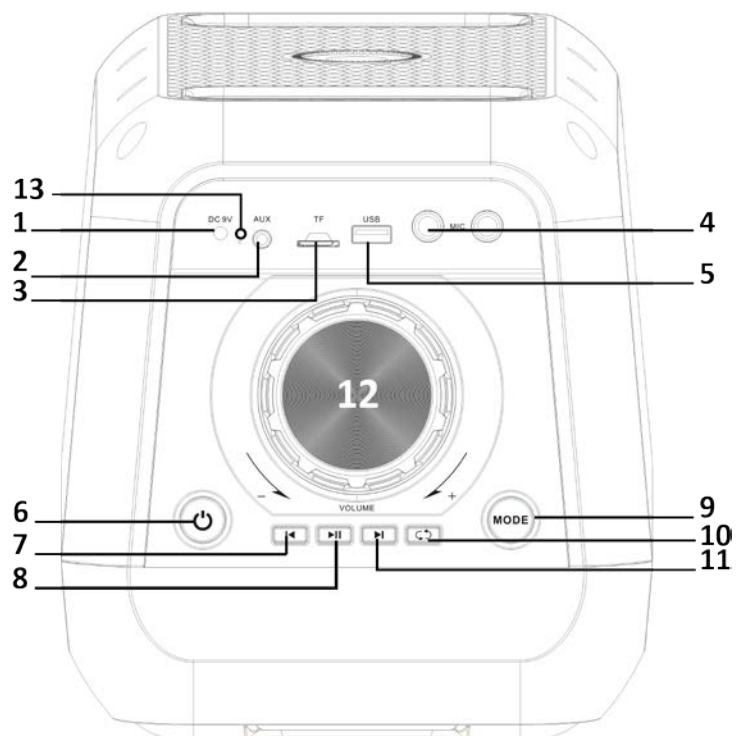

Descripción del mando

Tecla ON/OFF.

MODE: Seleccione la fuente de entrada entre FM/AUX /BT/USB/micro-SD.

Corte de sonido

▶ || : Lectura/pausa

◀◀: En modo MP3, presión corta para escuchar el título anterior, presión larga para retroceder el título.

▶▶: En modo MP3, presión corta para escuchar el título siguiente, presión larga para avanzar el título.

En modo FM: presión corta para memorizar la emisora, presión larga para buscar emisoras FM

5. VOL-: Reducción de volumen.

6. VOL+: Aumento de volumen.

7. EQ: Seleccione entre diferentes estilos de música: Jazz, Rock, Bass, Normal et Classic.

8. USB/SD: escoja entre la entrada USB y tarjeta micro-SD.

9. RPT: Apriete una vez para repetir el título dos veces para repetir todo el playlist.

10. "0-9":

En modo FM, seleccione el número de emisora.

En modo MP3, seleccione el número de título



Uso

Apriete en el interruptor ON/OFF para encender el equipo.

Apriete en el botón MODE para seleccionar una fuente entre FM/LINE/BT/USB/SD.

En modo FM: Apriete en la tecla Lectura/pausa para comenzar la búsqueda de emisoras y la memorización automática de emisoras encontradas. Al final de la búsqueda, el equipo se pone en la primera emisora memorizada. Para una mejor recepción, es necesario estirar la antena. Apriete en la tecla ▶▶ para escuchar la emisora siguiente.

Apriete en el botón MODE para ir al modo AUX. Conecte el cable incluido en la entrada AUX IN para escuchar el sonido de una fuente externa.

Apriete en MODE para seleccionar el modo BT. Anteriormente debe haber emparejado su dispositivo con el equipo.

● Sincronización BT:

Apriete la tecla MODE en el equipo o el mando para seleccionar el modo BT.

- 1). Mantenga el dispositivo a una distancia inferior a 3 metros.
- 2). Inicie la búsqueda de dispositivos BT de su Smartphone. Por favor refiérase al manual de su dispositivo.
- 3). Seleccione "HIGHPOWER" en la lista de equipos encontrados.
- 4). Si es necesario, entre la contraseña 0000. Presione OK o SI para emparejar los dos equipos.
- 5). Apriete la tecla RETOUR de su Smartphone para salir del Menú y escuchar a música en el equipo. Compruebe que no haya obstáculos entre el equipo y el Smartphone.
- 6). Apriete brevemente en PLAY/PAUSE para reproducir o pausar la música. Apriete brevemente en la tecla "◀◀" o "▶▶" para seleccionar el título anterior o el siguiente.

● MODO LINE IN:

Apriete la tecla « MODE » para seleccionar el modo LINE IN.

● Modo USB:

1. Después de encender el equipo, apriete en la tecla "MODE" para seleccionar le modo USB y conecte un dispositivo USB.
2. Apriete brevemente en "▶||" para leer o pausar la canción.
3. Apriete brevemente en "◀◀" para saltar al título anterior.
4. Apriete brevemente en "▶▶" para saltar al título siguiente.

● Modo SD:

1. Después de encender el equipo, apriete en la tecla "MODE" para seleccionar le modo SD y conecte una tarjeta SD.
2. Apriete brevemente en "▶||" para leer o pausar la canción.
3. Apriete brevemente en "◀◀" para saltar al título anterior.
4. Apriete brevemente en "▶▶" para saltar al título siguiente.

Características técnicas

	MAD-HIGHPOWER300
Potencia de salida max	250W
Potencia de salida RMS:	125W
Woofer	2x5,25"/13,5cm
Relación señal/ruido	≥75dB
Banda pasante	100Hz – 18kHz
Banda FM	87.5MHZ – 108MHz
BT 4.0 versión	Potencia RF max. -5.98dBm
BT 3.0 versión	Potencia RF max. -0.03dBm
Batería incluida	2Ah
Alimentación	9Vdc por adaptador de corriente incluido
Dimensiones:	200 x 220 x 410mm
Peso:	2,9kg

Bajo reserva de modificación, sin previo aviso!

Diagnóstico de fallos

Problema	Causa posible	Solución
No hay sonido una vez encendido	1: No hay fuente de entrada 2: Volumen completamente bajo 3: USB/SD no está conectado	Conecte una señal de nivel línea 2: Ajuste el volumen 3: Inserte un dispositivo USB/ Tarjeta SD
Distorsión de sonido	1:Volumen muy fuerte 2: Error de fichero audio	1: Baje el Volumen Verificar el fichero audio y seleccione otro
No hay sonido de Micrófono	1:Microfóno mal conectado 2: El Micrófono no está encendido 3: Volumen de micro muy flojo	Conecte firmemente el Micrófono 2:Encienda el Micrófono 3:Ajuste el volumen del Micrófono
Sin sonido en la entrada USB/SD	1:Formato no compatible 2: Copia llegal 3:El dispositivo USB/SD, no está firmemente insertado	1:La música ha de estar en formato MP3/WMA 2: Reiniciar el equipo 3:Inserte correctamente el dispositivo USB/SD
Ruidos parásitos en el altavoz	1:Microfóno muy cerca del altavoz 2:El micro está conectado pero sin uso 3: El volumen del micro está muy fuerte 4:Teléfono portátil muy cercano al equipo 5:Muy cercano a un equipo que provoca interferencias	No apuntar la capsula del micro hacía el altavoz 2:Apague el micrófono cuándo no sea utilizado 3:Reduzca el volumen del micro 4: Mantenga el teléfono alejado del equipo durante las llamadas. 5:
Mantenga el equipo alejado de esos equipos que producen interferencias sin conexión BT	1: El BT está desconectado 2: El BT está conectado, pero no hay sonido 3: El dispositivo está muy alejado o con obstáculos entre él y el equipo	1: Seleccione "HIGHPOWER "o bien apriete en la tecla Repeat, para volver a los ajustes de fábrica. 2: Confirme que está conectado con el nombre correcto del equipo 3: Evitar las barreras entre los equipos, como paredes, vidrios, etc.

Si el problema persiste, contacte con su vendedor.

 **NOTA IMPORTANTE:** Los productos eléctricos no deben ser tirados a la basura convencional. Procure que estos sean reciclados en un punto de reciclaje. Consulte a las autoridades locales por el punto más cercano a su domicilio.