

FONESTAR

KW-855
PAREJA DE INTERCOMUNICADORES
INALÁMBRICOS

ES Manual de instrucciones
PT Manual de instruções

CE



Aprovechamos la oportunidad para agradecerle la compra de este producto.

Recomendamos leer el manual antes de encender el aparato y observar las instrucciones que en él se exponen. Conserve el manual para futuras consultas.

SEGURIDAD Y MEDIO AMBIENTE

SEGURIDAD ELÉCTRICA

Compruebe que el voltaje de la toma de corriente donde va a conectar el aparato se corresponde con el voltaje de alimentación del aparato.

Para evitar daños en el equipo, descargas eléctricas, fuego o daños personales, cuando conecte o desconecte el equipo de la corriente de alimentación, tire firmemente de la clavija de toma de corriente, nunca del cable. Realice esta operación siempre con las manos secas.

Mantenga el cable de corriente de alimentación lejos de fuentes de calor. No apoye objetos pesados sobre el cable de corriente de alimentación ni lo modifique.

Limpie regularmente la toma de corriente de polvo y suciedad.

No abra el aparato, puede recibir una descarga eléctrica.

PRECAUCIÓN

Mientras instale el aparato manténgalo apagado y desenchufado de la corriente eléctrica.

No abra el aparato. Tocar las partes internas es peligroso ya que puede recibir una descarga eléctrica.

El aparato no debe recibir salpicaduras o gotas de líquido. No coloque recipientes con líquido sobre el aparato.

No introduzca objetos en el interior.

UBICACIÓN

Coloque el equipo en una superficie horizontal y con espacio alrededor para permitir la ventilación.

Evite lugares con luz directa del sol, fuentes de calor próximas o con polvo excesivo.

No coloque el aparato en lugares con campos magnéticos o electricidad estática.

No utilice superficies sometidas a vibración o impacto para colocar el aparato.

No apile aparatos.

VENTILACIÓN

Nunca se deben obstruir las ranuras de ventilación del aparato.

No exponga el aparato a la luz directa del sol y no lo sitúe cerca de fuentes de calor.

PERIODOS DE INACTIVIDAD

Cuando el aparato no vaya a ser usado durante un periodo de tiempo prolongado desconéctelo de la toma de corriente.

Si utiliza un adaptador de corriente, tenga en cuenta que éste sigue consumiendo aunque el equipo esté apagado. Si no va a ser utilizado durante un tiempo prolongado desconéctelo de la toma de corriente.

MEDIO AMBIENTE

Para ahorrar energía apague el aparato cuando no lo vaya a utilizar durante un periodo de tiempo prolongado.

El aparato puede contener sustancias nocivas para el medio ambiente o la salud humana. Para minimizar el efecto de estas sustancias el aparato debe ser gestionado y en su caso reciclado cuando se deshaga de él.

Cuando se deshaga del aparato recuerde: no puede tirarlo a un contenedor de basura urbana convencional.

Si el aparato tiene o utiliza pilas o baterías éstas deben ser recicladas por separado.

El aparato (sin pilas ni baterías) debe ser entregado para su gestión ambiental. Déjelo en un contenedor especial para la recogida selectiva de aparatos eléctricos y electrónicos, en un Punto Limpio o bien, entrégueselo al distribuidor cuando adquiera un equipo similar para que se encargue de su gestión (en cualquier caso sin coste adicional).

SIGNIFICADO DE SÍMBOLOS EN EL APARATO*



El símbolo formado por la frase “producto láser clase 1” inscrita en un rectángulo indica que se puede producir radiación láser visible e invisible. Evite la exposición directa al láser.



El símbolo formado por un rayo eléctrico inscrito en un triángulo indica que en el aparato hay terminales de conexión o puntos en el circuito que presentan un voltaje que puede provocar una descarga eléctrica, incluso en condiciones normales de funcionamiento.



El símbolo formado por una exclamación inscrita en un triángulo indica que hay que dirigirse al manual de instrucciones para obtener información sobre el uso y funcionamiento del aparato.



El símbolo formado por un cuadrado inscrito en otro cuadrado indica que el aparato tiene doble aislamiento eléctrico.



El símbolo de la Comunidad Europea indica que el aparato cumple con la normativa vigente en la Unión Europea, así como su transposición a la legislación local.



El símbolo del contenedor de basura tachado sobre una barra horizontal indica que cuando se deshaga de este aparato debe de entregarlo para su correcta gestión ambiental, depositándolo en un contenedor especial de recogida selectiva de aparatos eléctricos y electrónicos o a través del distribuidor cuando adquiera un equipo similar, sin coste adicional. También indica que el aparato se ha puesto en el mercado con posterioridad al 13 de agosto de 2005 (directiva 2002/96/CE de Reciclaje de Aparatos Eléctricos y Electrónicos, y su transposición a la normativa nacional, R.D. 208/2005).

Conforme a lo dispuesto en el mencionado Real Decreto, FONESTAR está inscrito en el Registro de Aparatos Eléctricos y Electrónicos (RAEE) como sección especial del Registro de Establecimientos Industriales (REI) con el número de inscripción 001851.



El símbolo RoHS (Restriction of Hazardous Substances) indica que el aparato ha sido diseñado y fabricado restringiendo el uso de ciertas sustancias peligrosas (directiva 2011/65/EU de Restricción de ciertas Sustancias Peligrosas en aparatos eléctricos y electrónicos).

*Puede que alguno de estos símbolos no aparezca en el aparato.

EXENCIÓN DE RESPONSABILIDAD

Las características del equipo y el contenido del manual pueden cambiar sin previo aviso.

FONESTAR, S.A. no asume ninguna responsabilidad con respecto a un mal uso del aparato o a la información proporcionada en este manual de instrucciones y rechaza específicamente toda responsabilidad implícita de comerciabilidad o adecuación a cualquier uso particular.

Todos los derechos reservados por **FONESTAR, S.A.**

DESCRIPCIÓN

- Pareja de intercomunicadores. Transmisión a través de la red eléctrica de alimentación. Comunicación bidireccional, funcionamiento en modo manual, manos libres y monitor para uso como intercomunicador y como cuidador de bebés, enfermos, etc.
- 4 canales de transmisión seleccionables; en cada canal se pueden utilizar varios intercomunicadores al mismo tiempo. Fácil instalación. Adecuados para uso doméstico, oficinas, almacenes, comercios, etc.

CONTROLES Y FUNCIONES

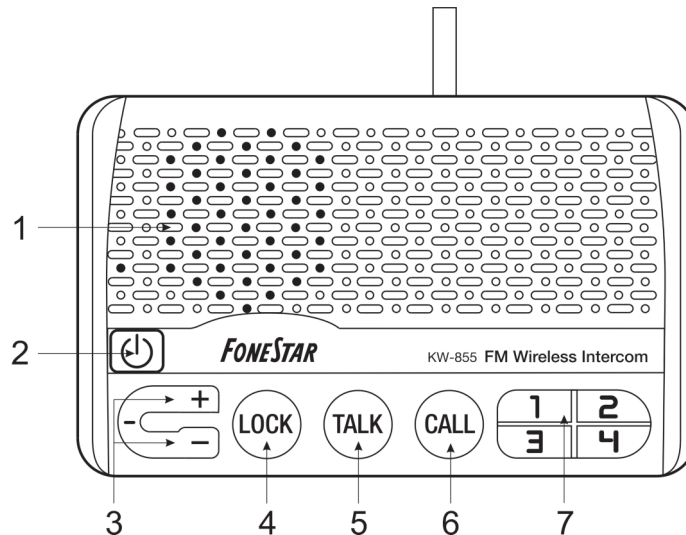

- 1.- Altavoz.
- 2.- : botón de encendido/apagado del intercomunicador.
- 3.- Control de volumen.
- 4.- **LOCK**: pulse una vez este botón para activar el modo manos libres/monitor. El indicador luminoso del propio botón se encenderá en color rojo y permanecerá encendido hasta que pulse de nuevo para desactivar la función.
- 5.- **TALK**: mantenga pulsado este botón para poder hablar en modo manual.
- 6.- **CALL**: botón para enviar un tono de llamada al resto de los intercomunicadores del mismo canal. Mantenga pulsado este botón durante el tiempo que desea que dure el tono de llamada.
- 7.- **1-2-3-4**: botones numéricos para seleccionar el canal de transmisión. Los intercomunicadores deben tener seleccionado el mismo canal de transmisión para poder comunicarse entre ellos.

INSTRUCCIONES DE USO

- Conecte el cable de red de cada intercomunicador a la toma de corriente correspondiente y enciéndalos. Ajuste el volumen al nivel adecuado.
- Seleccione con los botones numéricos el mismo canal para ambos intercomunicadores.
- Pulse el botón CALL desde uno de los intercomunicadores para emitir un tono de llamada al otro intercomunicador. El otro usuario recibirá el sonido del tono de llamada en su intercomunicador.
- Mantenga presionado el botón TALK para hablar y suéltelo cuando finalice de hablar.
- Para hacer uso de la función manos libres/monitor pulse el botón LOCK. El indicador luminoso LOCK se encenderá en color rojo. De esta manera, podrá mantener la conversación sin necesidad de pulsar el botón TALK mientras habla. Para cancelar esta opción, vuelva a pulsar el mismo botón.

INSTALACIÓN

Los intercomunicadores están preparados para funcionar en instalaciones de 1, 2 y 3 fases. Tenga en cuenta los siguientes esquemas de los diferentes tipos de instalación:

FUNCIONAMIENTO CORRECTO EN INSTALACIONES DE 1 FASE

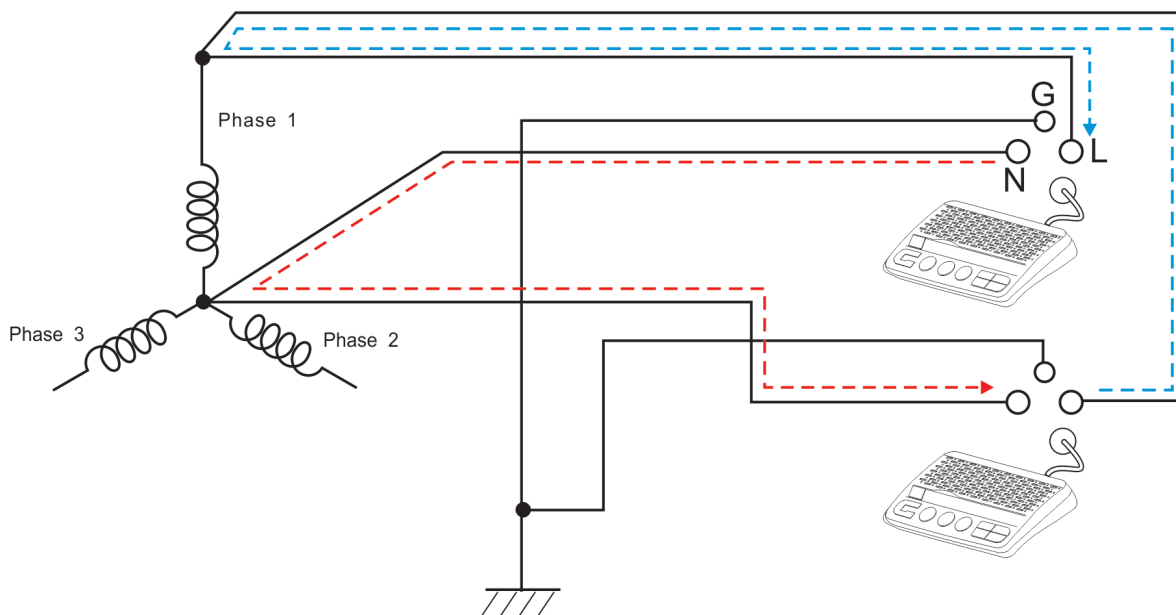

FUNCIONAMIENTO CORRECTO EN INSTALACIONES DE 2 ó 3 FASES

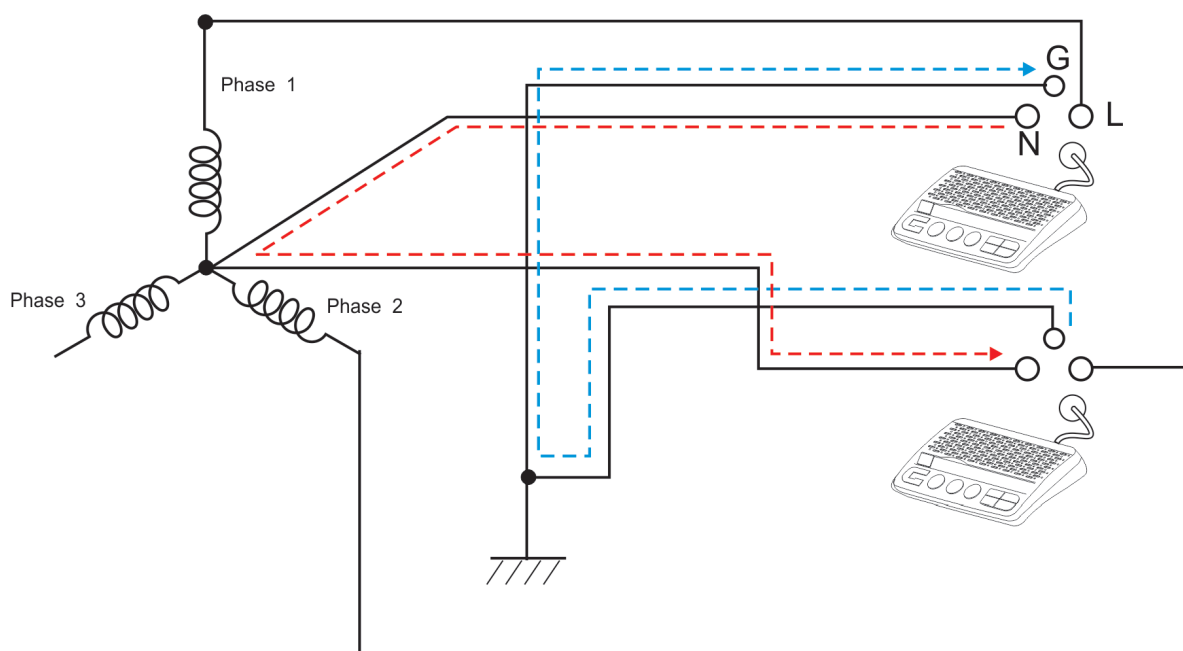

EJEMPLOS DE FUNCIONAMIENTO INCORRECTO EN INSTALACIONES DE 2 ó 3 FASES

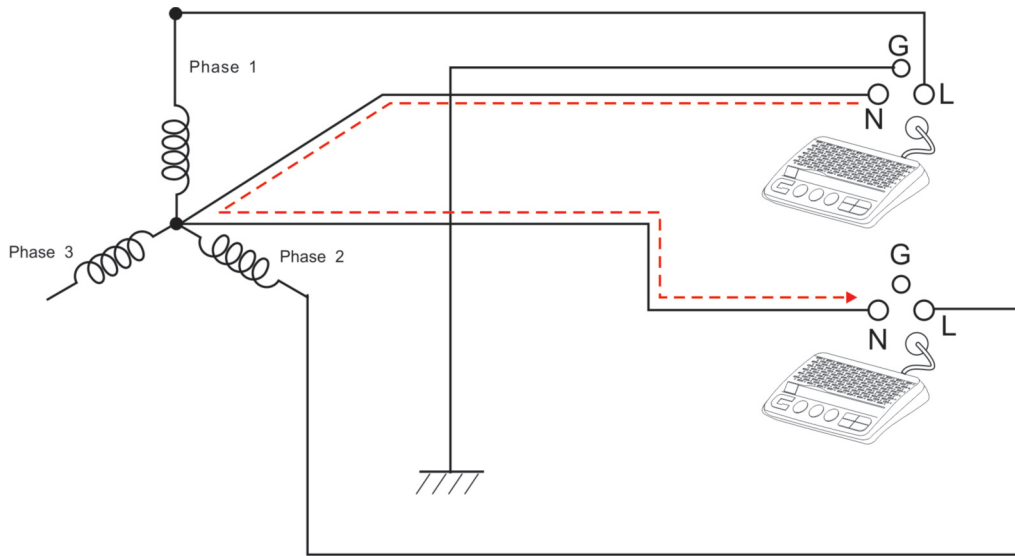

Sin conexión de tierra

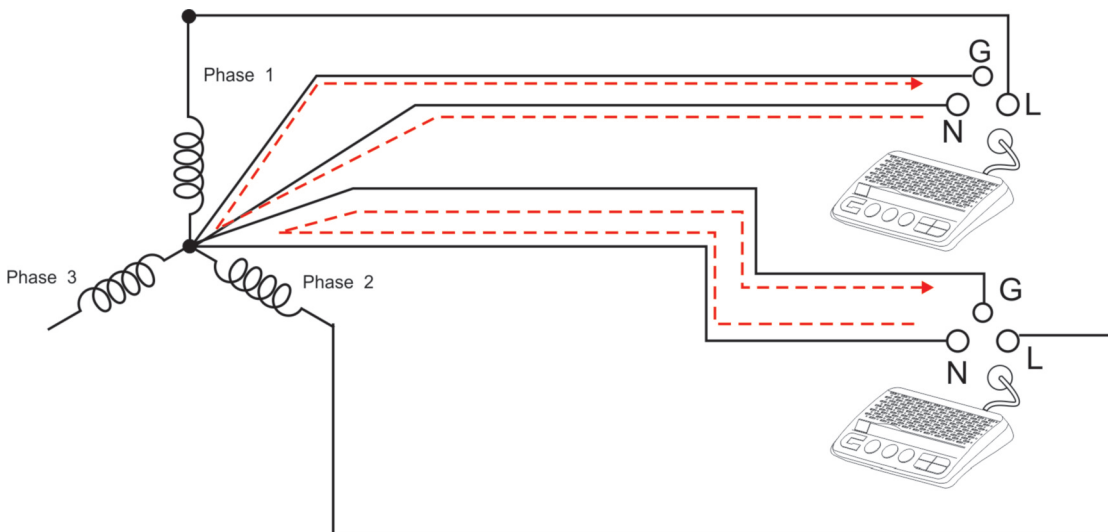

Tierra y Neutro cortocircuitados

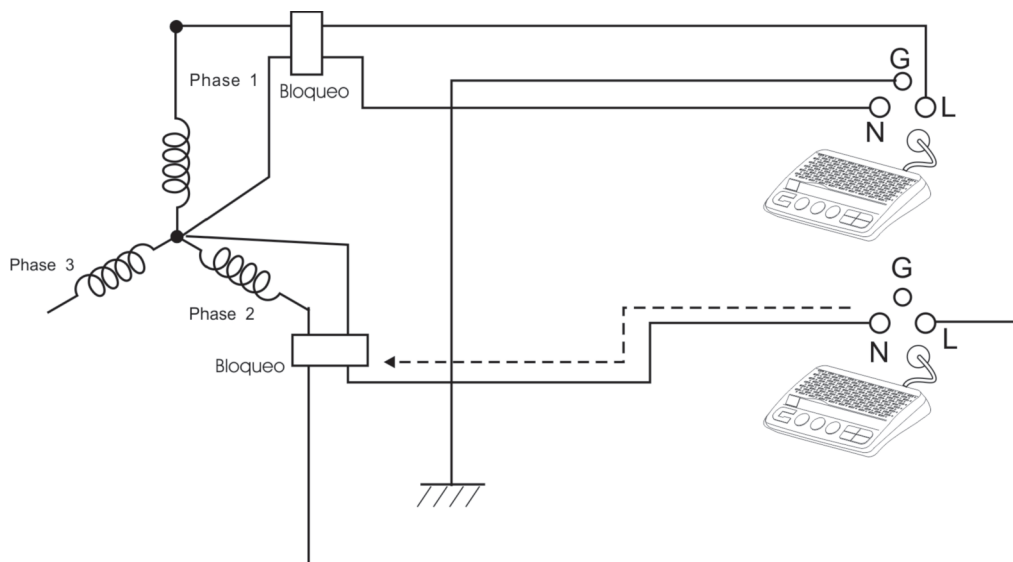

Bloqueo: dispositivos inductivos tales como medidores de potencia, protectores de derivaciones, filtros paso bajo, etc.

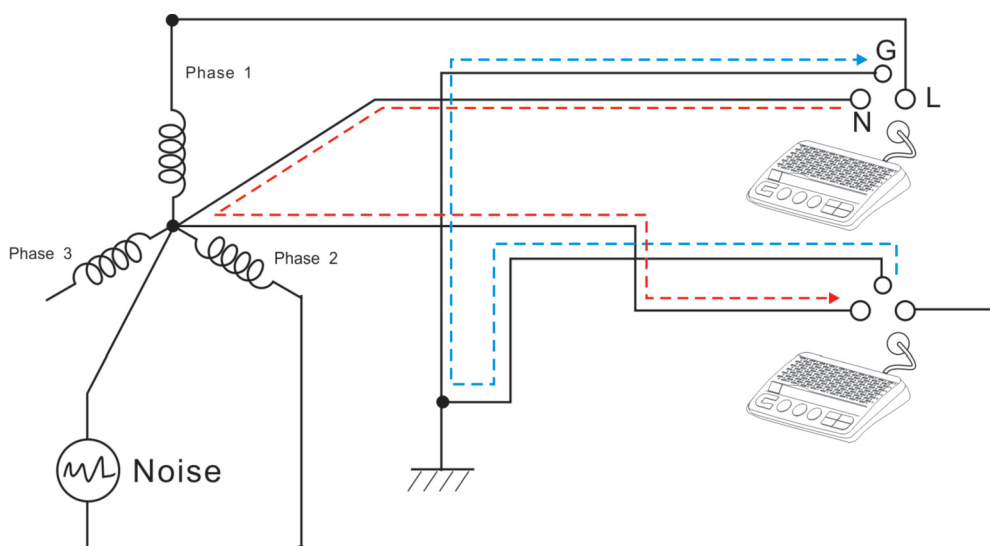

Ruido

ESPECIFICACIONES TÉCNICAS

	KW-855
CARACTERÍSTICAS	<p>Pareja de intercomunicadores inalámbricos. Especialmente diseñados para funcionar en instalaciones eléctricas de 1 fase (con y sin toma de tierra) y de 2 y 3 fases (con toma de tierra). Modo manual, manos libres y monitor. Transmisión a través de la red eléctrica de alimentación. Distancia máxima de comunicación 100 m aproximadamente. 4 canales de transmisión. Posibilidad de utilizar varios intercomunicadores al mismo tiempo. Fácil instalación. Formato para sobremesa o pared.</p>
ALIMENTACIÓN	100-240 V CA, 2 W
MEDIDAS	150 x 35 x 105 mm fondo

DECLARACIÓN DE CONFORMIDAD

La pareja de intercomunicadores **KW-855** cumple con las Directivas 2004/108/CE de Compatibilidad Electromagnética y 2006/95/CE de Baja Tensión de la Comunidad Europea.

Santander, 27 Marzo 2013

Juan Vallejo

Ing. Tec. Dpto. Comercial

GARANTÍA

Este producto ha sido sometido a prueba y ha superado el correspondiente control de calidad antes de su puesta en el mercado.

FONESTAR garantiza la conformidad del producto para el uso al que está destinado durante un periodo de 2 años a partir de la fecha de entrega y se compromete a su reparación o sustitución en los términos que expresa la Ley General para la Defensa de los Consumidores y Usuarios, Real Decreto Legislativo 1/2007 de 16 de Noviembre.

La falta de conformidad en los 6 primeros meses por un defecto de fabricación será subsanada sin más trámites que los indicados en este documento relativos a la presentación de justificantes de compra. A partir de los 6 primeros meses **FONESTAR** se reserva el derecho de requerir la justificación de que el producto se entregó con dicha falta.

Quedan excluidas de esta garantía las averías producidas por: uso inadecuado o negligente, accidentes, piezas sometidas a desgaste natural, roturas, quema, derrame de líquidos u otras sustancias o humedad excesiva, deterioro de pilas y manipulación interna del aparato, del software o de sus componentes por personal no autorizado y, en general, por cualquier uso disconforme con la naturaleza del producto y la finalidad del contrato.

En caso de necesitar algún servicio durante el periodo de garantía por la falta de conformidad, póngase en contacto con el comercio o distribuidor donde adquirió el producto en un plazo máximo de dos meses desde tener conocimiento de ella. Solo en caso de que le resulte imposible o suponga una carga excesiva deberá dirigirse directamente a **FONESTAR**.

Es imprescindible la presentación de la factura o justificante de compra con indicación de la fecha, sin enmiendas ni tachaduras, para acogerse a los beneficios de esta garantía.

Este documento añade datos y nunca disminuye los derechos legales del usuario, que en todo caso está amparado por la Ley General para la Defensa de los Consumidores y Usuarios, Real Decreto Legislativo 1/2007 de 16 de Noviembre.



FONESTAR está adherida a Ecoembalajes España, S. A. "ECOEMBES", con el número 03497 y todos nuestros artículos llevan el Punto Verde respaldado por nuestra adhesión y cotización al mencionado organismo para el reciclado y gestión posterior de todos nuestros embalajes.

FONESTAR S.A. - NIF A28780443 - Apartado 191 - 39080 - Santander, Cantabria (España) www.fonestar.com

FONESTAR

KW-855

PAR DE INTERCOMUNICADORES SEM FIOS

PT Manual de instruções

CE



Aproveitamos a oportunidade para lhe agradecer a compra deste produto.

Recomendamos que leia este manual antes de colocar o aparelho em funcionamento e observe as instruções que nele se expõem. Conserve este manual para futuras consultas.

SEGURANÇA E MEIO AMBIENTE

SEGURANÇA ELÉCTRICA

Verifique se a voltagem da tomada de corrente onde irá ligar o aparelho corresponde com a voltagem de alimentação do aparelho.

Para evitar danos no equipamento, descargas eléctricas, fogo ou acidentes pessoais, quando liga e desliga o equipamento da corrente de alimentação, puxe firmemente a ficha da tomada de corrente, nunca do cabo. Realize esta operação sempre com as mãos secas.

Mantenha o cabo da corrente de alimentação longe de fontes de calor. Não apoie objectos pesados sobre o cabo da corrente de alimentação. Não modifique o cabo da corrente de alimentação.

Limpe regularmente a tomada de corrente de poeiras e sujidade.

Não abra o aparelho, pode receber uma descarga eléctrica.

PRECAUÇÃO

Enquanto instala o aparelho mantenha-o desligado e desconectado da corrente eléctrica.

Não abra o aparelho. Tocar nas partes internas do aparelho é perigoso porque pode receber uma descarga eléctrica.

O aparelho não deve receber salpicos ou gotas de líquidos. Não coloque recipientes com liquido sobre o aparelho.

Não introduza objectos no seu interior.

LOCALIZAÇÃO

Coloque o equipamento numa superfície horizontal e com espaço à sua volta para permitir ventilação.

Evite lugares com luz directa do sol ou com fontes de calor próximas, evite também lugares com pó excessivo.

Não coloque o aparelho em lugares com campos magnéticos ou electricidade estática.

Não coloque o aparelho em superfícies submetidas a vibração ou impactos.

Não empilhe aparelhos.

VENTILAÇÃO

Nunca se deve obstruir as ranhuras de ventilação do aparelho.

Não exponha o aparelho à luz directa do sol e não o situe perto de fontes de calor.

PERÍODOS DE INACTIVIDADE

Quando o aparelho não for utilizado durante um período de tempo prolongado desconecte-o da tomada de corrente.

Se utilizar um adaptador de corrente, tenha em conta que este continua a consumir energia embora o equipamento esteja desligado. Se não o utilizar por um período tempo prolongado desconecte-o da tomada de corrente.

MEIO AMBIENTE

Para economizar energia desligue o aparelho quando não o utilizar durante um período de tempo prolongado. O aparelho pode conter substâncias nocivas para o meio ambiente ou para a saúde humana. Para minimizar o efeito destas substâncias, o aparelho deve ser gerido e se necessário deve ser reciclado quando se desfizer dele.

Quando se desfizer do aparelho recorde: não pode deitar o aparelho num contentor de lixo urbano convencional.

Se o aparelho tem ou utiliza pilhas ou baterias, estas devem ser recicladas separadamente.

O aparelho (sem pilhas nem baterias) deve ser entregue para a sua gestão ambiental.

Deposite o aparelho num contentor especial para a recolha selectiva de aparelhos eléctricos e electrónicos ou num Ponto Verde, ou então entregue-o ao distribuidor quando adquirir um equipamento similar para que se encarregue da sua gestão (em qualquer caso sem custos adicionais).

SIGNIFICADO DOS SÍMBOLOS NO APARELHO*



O símbolo formado pela frase “produto laser classe 1” inscrita num rectângulo indica que pode produzir radiação laser visível e invisível. Evite a exposição directa ao laser.



O símbolo formado por um raio eléctrico inscrito num triângulo indica que no aparelho há terminais de ligação ou pontos no circuito com uma voltagem que podem provocar uma descarga eléctrica, inclusive nas condições normais de funcionamento.



O símbolo formado por um sinal de exclamação inscrito num triângulo indica que terá que dirigir-se ao manual de instruções para obter informações sobre a utilização e funcionamento do aparelho.



O símbolo formado por um quadrado inscrito noutro quadrado indica que o aparelho tem duplo isolamento eléctrico.



O símbolo da Comunidade Europeia indica que o aparelho cumpre todas as normas vigentes na União Europeia, assim como a sua transposição para a legislação local.



O símbolo do contentor de lixo riscado sobre uma barra horizontal indica que quando quiser desfazer-se deste aparelho e saber que o aparelho vai ter uma correcta gestão ambiental, deverá depositá-lo num contentor especial de recolha selectiva de aparelhos eléctricos e electrónicos ou através do distribuidor quando adquirir um equipamento similar, sem custos adicionais. Também indica que o aparelho foi colocado no mercado posteriormente a 13 de Agosto de 2005 (directiva 2002/96/CE de Reciclagem de Aparelhos Eléctricos e Electrónicos, e sua transposição à normativa nacional, R.D. 208/2005).

Conforme está disposto no mencionado Real Decreto, FONESTAR está inscrita no Registo de Aparelhos Eléctricos e Electrónicos (RAEE) como secção especial do Registo de estabelecimentos Industriais (REI) com o número de inscrição 001851.



O símbolo RoHS (Restriction of Hazardous Substances) indica que o aparelho foi desenhado e fabricado restringindo a utilização de certas substâncias perigosas (directiva 2011/65/EU de restrição de certas substâncias perigosas em aparelhos eléctricos e electrónicos).

*Pode acontecer que alguns destes símbolos não apareçam no aparelho.

ISENÇÃO DE RESPONSABILIDADE

As características do equipamento e o conteúdo do manual podem ser alterados sem aviso prévio.

FONESTAR, S.A. não assume qualquer responsabilidade no que diz respeito à má utilização do aparelho ou à informação proporcionada por este manual de instruções e recusa especificamente toda a responsabilidade implícita de comercialização ou adequação a qualquer utilização particular.

Todos os direitos reservados por **FONESTAR, S.A.**

DESCRIÇÃO

- Par de intercomunicadores. Transmissão através da rede elétrica de alimentação. Comunicação bidirecional, funcionamento em modo manual, mãos livres e monitor para uso como intercomunicador e como supervisão de bebés, doentes, etc.
- 4 canais de transmissão selecionáveis; em cada canal poderá utilizar vários intercomunicadores ao mesmo tempo. Fácil instalação. Adequados para utilização doméstica, escritórios, armazéns, comércio, etc.

CONTROLOS E FUNÇÕES

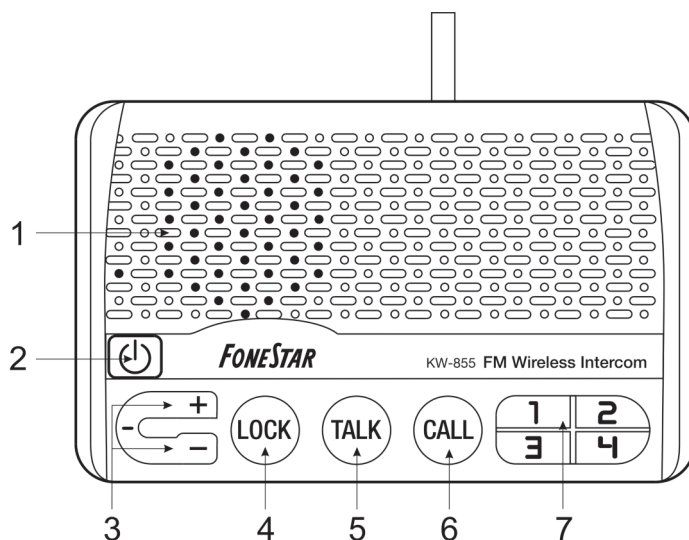

- 1.- Altifalante.
- 2.- : botão para ligar/desligar o intercomunicador.
- 3.- Controlo de volume.
- 4.- **LOCK**: pressione uma vez este botão para ativar o modo mãos livres/monitor. O indicador luminoso do próprio botão irá acender-se em cor vermelho e permanecerá ligado até pressionar novamente para desativar a função.
- 5.- **TALK**: pressione este botão para poder falar em modo manual.
- 6.- **CALL**: botão para enviar um tom de chamada aos restantes intercomunicadores do mesmo canal. Pressione continuamente este botão durante o tempo que deseja prolongar o tom de chamada.
- 7.- **1-2-3-4**: botões numéricos para selecionar o canal de transmissão. Os intercomunicadores deveram ter selecionado o mesmo canal de transmissão para poder comunicar-se entre eles.

INSTRUÇÕES DE UTILIZAÇÃO

- Ligue a tomada de cada intercomunicador à tomada de corrente correspondente y ative-os. Ajuste o volume a um nível adequado.
- Selecione com os botões numéricos o mesmo canal para ambos intercomunicadores.
- Pressione o botão CALL desde um dos intercomunicadores para emitir um tom de chamada ao outro intercomunicador. O outro usuário irá receber o som do tom de chamada no suo intercomunicador.
- Pressione continuamente o botão TALK para falar y solte-o quando termine de falar.
- Para utilizar a função mãos livres/monitor pressione o botão LOCK. O indicador luminoso LOCK irá acender-se em cor vermelho. Assim, poderá manter a conversaçã sem a necessidade de pressionar o botão TALK enquanto fala. Para cancelar esta opção, volte a pressionar o mesmo botão.

INSTALAÇÃO

Os intercomunicadores estão preparados para funcionar em instalações de 1, 2 e 3 fases. Considere os seguintes esquemas dos diferentes tipos de instalação:

FUNCIONAMENTO CORRETO EM INSTALAÇÕES DE 1 FASE

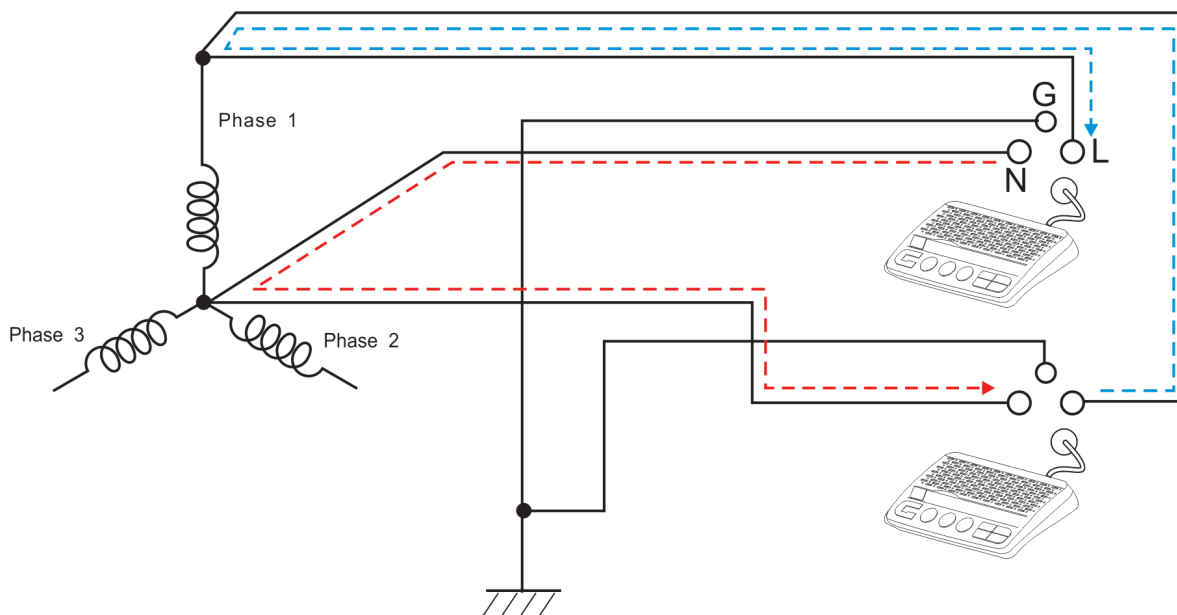

FUNCIONAMENTO CORRETO EM INSTALAÇÕES DE 2 ou 3 FASES

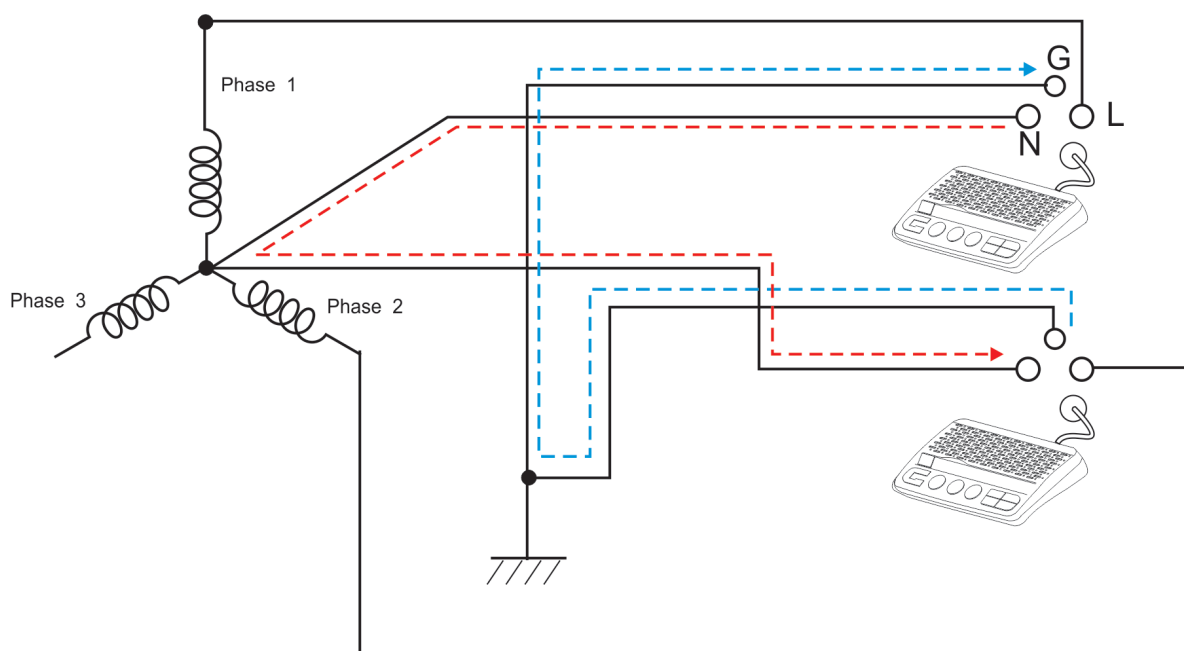

EXEMPLOS DE FUNCIONAMENTO INCORRETO EM INSTALAÇÕES DE 2 ou 3 FASES

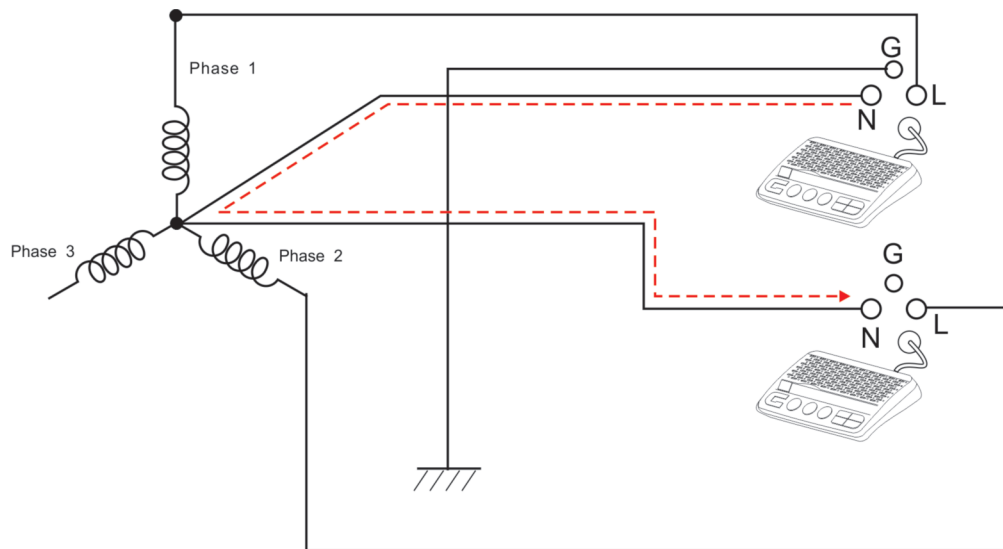

Sem ligação de terra

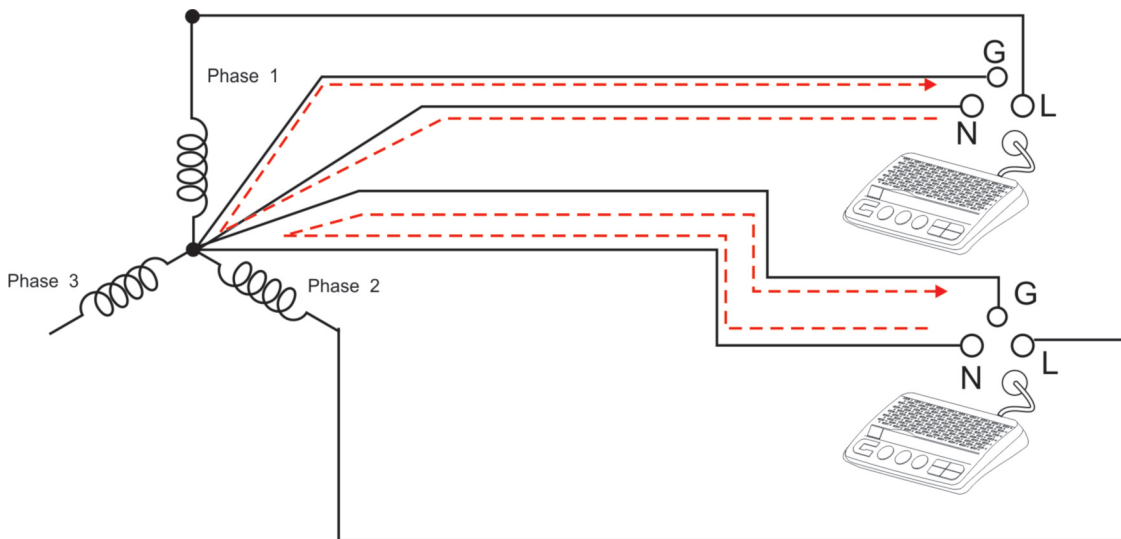

Terra e Neutro em curto-circuito

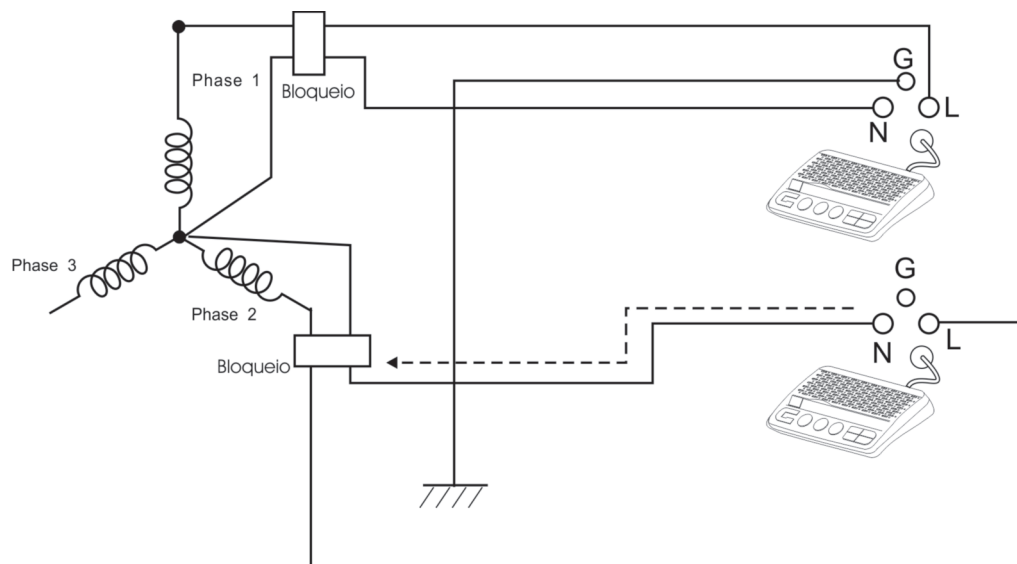

Bloqueio: dispositivos indutivos como medidores de potência, protetores de derivações, filtros passa-baixa, etc.

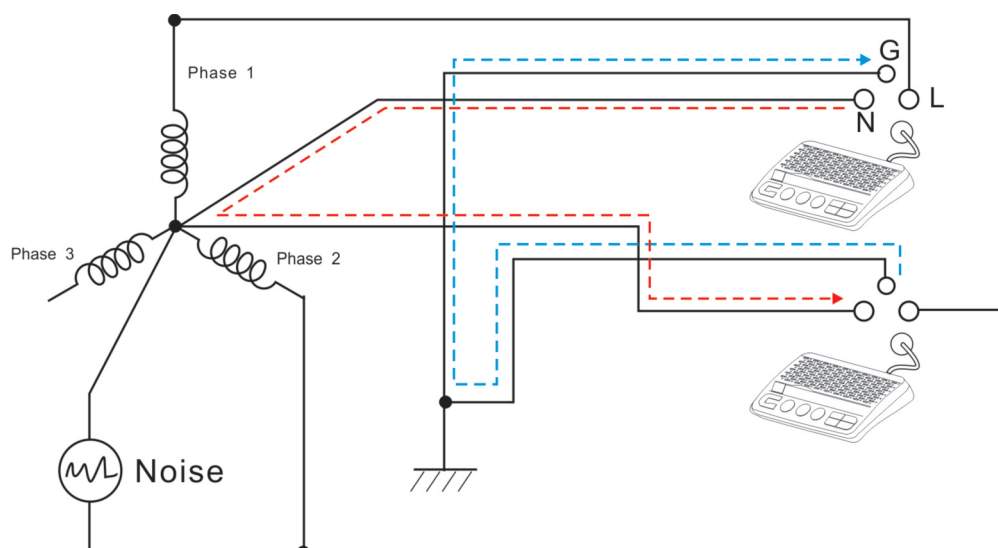

Ruído

ESPECIFICAÇÕES TÉCNICAS

	KW-855
CARACTERÍSTICAS	<p>Par de intercomunicadores sem fios. Especialmente desenhados para funcionar em instalações elétricas de 1 fase (com e sem tomada de terra) e de 2 e 3 fases (com tomada de terra). Modo manual, mãos livres e monitor. Transmissão através da rede elétrica. Distância máxima de comunicação 100 m aproximadamente. 4 canais de transmissão. Possibilidade de utilizar vários intercomunicadores ao mesmo tempo. Instalação fácil. Formato para mesa ou parede.</p>
ALIMENTAÇÃO	100-240 V CA, 2 W
MEDIDAS	150 x 35 x 105 mm profundidade

DECLARAÇÃO DE CONFORMIDADE



O par de intercomunicadores modelo **KW-855** cumpre com as Directivas 2004/108/CE de Compatibilidade Electromagnética e 2006/95/CE de Baixa Tensão da Comunidade Européia.

Santander, 27 Março 2013

Juan Vallejo

Ing. Tec. Dpto. Comercial

GARANTIA

Este produto foi submetido a testes e superou o correspondente controlo de qualidade antes de ser colocado no mercado.

FONESTAR garante a conformidade do produto para a utilização a que está destinado durante um período de 2 anos a partir da data de entrega, compromete-se à sua reparação ou substituição nos termos que expressa a Lei Geral para a Defesa dos Consumidores e Utilizadores, Real Decreto Legislativo 1/2007 de 16 de Novembro.

A falta de conformidade nos primeiros 6 meses por um defeito de fabrico será corrigida sem mais trâmites que os indicados neste documento, relativos à apresentação do comprovativo de compra. A partir dos primeiros 6 meses, a **FONESTAR** reserva-se ao direito de requerer a justificação de que o produto foi entregue com a dita falta.

Ficam excluídas desta garantia as avarias produzidas por: uso inadequado ou negligente, acidentes, peças submetidas a desgaste natural, roturas, queimaduras, derrame de líquidos, outras substâncias ou humidade excessiva, deterioro das pilhas e manipulação interna do aparelho, do software ou das suas componentes por pessoal não autorizado e em geral por qualquer utilização desconforme com a natureza do produto e a finalidade do contrato.

No caso de necessitar de algum serviço durante o período de garantia por falta de conformidade, contacte com a loja ou distribuidor onde adquiriu o produto num prazo máximo de dois meses desde que teve conhecimento dela. Só no caso de lhe ser impossível ou suponha uma carga excessiva, deverá dirigir-se directamente à **FONESTAR**.

É imprescindível a apresentação da factura ou comprovativo de compra com indicação da data, sem emendas nem riscos, para ter direito aos benefícios desta garantia.

Este documento acrescenta dados e nunca diminui os direitos legais do utilizador, que em todo o caso está protegido pela Lei Geral para a Defesa dos Consumidores e Utilizadores, Real Decreto Legislativo 1/2007 de 16 de Novembro.



FONESTAR aderiu à Ecoembalajes España, S. A. "ECOEMBES", com o nº 03497 e todos os nossos artigos têm o símbolo Ponto Verde, devido à nossa adesão no mencionado organismo para a reciclagem e posterior gestão de todas as nossas embalagens.

FONESTAR S.A. - NIF A28780443 - Apartado 191 - 39080 - Santander, Cantabria (Espanha)

www.fonestar.com