

# **Pioneer**

**Serie CM**

**CM-C56T-W**

**CM-C56T-K**

**CM-C54T-W**

**CM-C54T-K**

**Altavoz de techo**

**<http://pioneerproaudio.com>**

El sitio de asistencia Pioneer DJ mostrado arriba ofrece las preguntas frecuentes, información del software y varios otros tipos de información y servicios que le permitirán usar su producto con mayor confort.

**Instrucciones de instalación y uso**

---

---

## Introducción

Gracias por adquirir este producto Pioneer DJ. Lea atentamente este manual de instalación y uso antes de utilizar el producto. Preste especial atención al contenido que se describe en "Leer antes de del uso". Guarde este manual de instalación y uso en un lugar seguro para poder consultarlo en cualquier momento.

---

---

## Leer antes de del uso (importante)



---

---

### Instalación

**Este altavoz debe ser instalado por un instalador profesional.**

Existe el riesgo de que el altavoz caiga. Encargue la instalación a un instalador profesional que posea los conocimientos y la experiencia suficientes para instalar el altavoz. También se recomiendan dos o más trabajadores para la instalación. Pioneer no se hace responsable de los accidentes y daños que resulten de una instalación o montaje deficiente, un mal uso, modificaciones y/o desastres naturales.

**Cuando el altavoz se instale suspendiéndolo del techo o de otra superficie, compruebe primero la resistencia del lugar de instalación y el método de instalación y, a continuación, aplique medidas de seguridad.**

Aplique siempre medidas de seguridad redundantes, como el uso de un cable de prevención de caídas.

**Utilice únicamente los accesorios que se incluyen con el altavoz. No utilice los accesorios para ningún otro fin.**

Existe el riesgo de accidentes y daños, por ejemplo debidos a la caída del altavoz.

**Solo los trabajadores que instalan el altavoz deben estar cerca de este durante la instalación.**

Existe el riesgo de lesiones si caen piezas.

---

---

### Entorno de uso

**No utilice el altavoz en un entorno en el que el agua pueda penetrar en él o en el que pueda mojarse.**

Tenga especial cuidado cuando utilice el altavoz cerca de lluvia, nieve, playas, paseos marítimos, baños y duchas. Existe el riesgo de incendio y de descarga eléctrica.

**No instale el altavoz en los siguientes entornos.**

- Lugares mal ventilados con mucha humedad o con una gran cantidad de polvo.
- Lugares con una gran cantidad de humo impregnado de aceite, como el interior de cocinas o fábricas.
- Lugares inestables, como los expuestos a vibraciones o los que están inclinados.
- Lugares en los que se utilizan materiales inflamables, como alcoholes e insecticidas en aerosol.
- Lugares afectados por la generación de calor, como por ejemplo, cerca de dispositivos de iluminación o calentadores.
- Lugares expuestos a la luz del sol directa y lugares fácilmente afectados por el aire exterior.

Existe el riesgo de deformación o decoloración de la caja y de fallo del altavoz, lo que puede provocar un incendio o la caída del altavoz en el peor de los casos.

Utilice el altavoz en el siguiente entorno.

Temperatura: de 5 °C a 35 °C.

Humedad: del 35 % al 65 % (invierno) / del 40 % al 70 % (verano)

---

---

### Métodos de uso

**No inserte objetos metálicos o inflamables en los orificios de la parte frontal del altavoz y no permita que dichos objetos caigan en los orificios.**

Existe un riesgo de incendio o descarga eléctrica si entran objetos metálicos o inflamables en el interior del altavoz. Tenga especial cuidado en los hogares con niños.

**No abra ni modifique el interior del altavoz.**

El interior tiene componentes de alta tensión y existe el riesgo de incendio y descarga eléctrica. Solicite a su distribuidor la inspección, el mantenimiento y la reparación del interior del altavoz.

**No coloque las piezas pequeñas al alcance de los niños pequeños.**

En caso de ingestión accidental de una pieza pequeña, consulte inmediatamente con un médico.

---

---

### Acciones en caso de que surjan problemas

**Deje de usar el altavoz inmediatamente si se produce un problema.**

Si se produce un problema, como humo, un olor inusual o si el altavoz se daña por la entrada de agua o de un objeto extraño, desconecte inmediatamente la alimentación del amplificador que se utiliza y solicite una reparación. Existe el riesgo de incendio y de descarga eléctrica si se utiliza el altavoz cuando hay un problema.

**PRECAUCIÓN**

---

---

### Instalación

**Cuando conecte el altavoz a otro equipo, desconecte la alimentación de cada equipo.**

Lea detenidamente el manual del usuario de cada equipo y conecte el equipo de acuerdo con la descripción del manual. Además, utilice los cables especificados para conectar el equipo. Existe el riesgo de una descarga eléctrica.

**Compruebe la estabilidad del altavoz después de montarlo en el techo.**

Inspeccione el altavoz inmediatamente después de montarlo. Asimismo, compruebe periódicamente la estabilidad del altavoz.

**No instale el altavoz en exteriores.**

Este altavoz es solo para uso en interiores.

**Tenga cuidado de no aplastarse los dedos en las lengüetas de fijación al techo con resortes.**

Existe el riesgo de lesiones.

---

---

### Métodos de uso

**No utilice el altavoz en los siguientes estados.**

- No exceda la entrada permitida.
- Si aumenta considerablemente los sonidos agudos con un equalizador gráfico, no aumente demasiado el volumen.
- No fuerce al altavoz a producir sonidos fuertes con un amplificador de baja potencia de salida.
- No utilice el altavoz durante un largo periodo de tiempo cuando el sonido esté distorsionado.

El altavoz puede dañarse y provocar la generación de calor y fuego.

**Baje el volumen completamente antes de conectar la alimentación y cambiar la conexión.**

Existe el riesgo de pérdida de audición y otros problemas si el altavoz produce repentinamente un sonido fuerte.

**No escuche el altavoz a un volumen alto durante un largo periodo de tiempo.**

Existe un riesgo de pérdida de audición.

## Comprobación de los accesorios

- 2 paneles

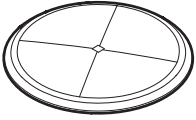

- 4 puentes de panel

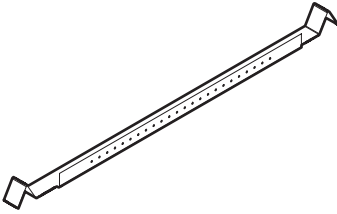

- 2 anillos en C

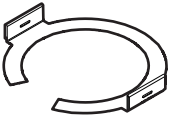

- 4 tornillos de fijación de anillos en C



- 1 plantillas para cortar el agujero del techo

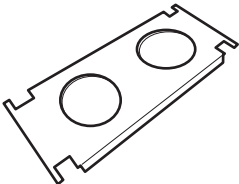

- 2 Conector Euroblock de 4 pines  
\*Conectado al terminal del altavoz

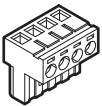

- 2 Instrucciones de instalación y uso (este documento)



- \* El cable del altavoz y el cable de prevención de caídas no se incluyen.

## Instalación y conexiones

### ⚠ PRECAUCIÓN

- No monte el altavoz en un techo inclinado.
- Mayor tamaño de cable admitido: 12 AWG
- Tamaño de cable más pequeño admitido: 22 AWG
- Confirme que el techo en el que se instalará el altavoz tenga la resistencia suficiente y el grosor necesario. Aunque el grosor sea el adecuado, debe confirmar por separado la capacidad de carga de la placa de techo. Grosor del techo admitido: de 6 a 20 mm
- Los anillos en C no sirven como refuerzo. Son mecanismos de seguridad. Si el altavoz se monta en un techo débil, este puede combarse tras un largo periodo de tiempo.
- Refuerce el techo según corresponda porque la salida del altavoz puede causar que el techo resuene, lo que puede afectar a la calidad del sonido.
- Tenga cuidado de no tocar el diafragma del altavoz.

## Corte del agujero en el techo

- Coloque la plantilla incluida en el techo y trace la línea para el agujero. También puede utilizar un sacabocados y cortar el agujero de montaje en el techo.

Dimensiones del agujero

CM-C56T:  $\phi$  226 mm

CM-C54T:  $\phi$  187,5 mm

### ⚠ PRECAUCIÓN

Use gafas de seguridad para evitar que entren en sus ojos polvo y residuos.

## Instalación de los puentes de panel y del anillo en C

- 1 Inserte los dos puentes de panel ① en el techo ② y colóquelos tal y como se muestra en el diagrama.

- 2 Alinee el anillo en C ③ con el agujero del techo ② tal y como se muestra en el diagrama y encájelo en los puentes de panel. A continuación, fije el anillo en C a los puentes de panel con los tornillos ④.

Par de apriete: 1 N·m

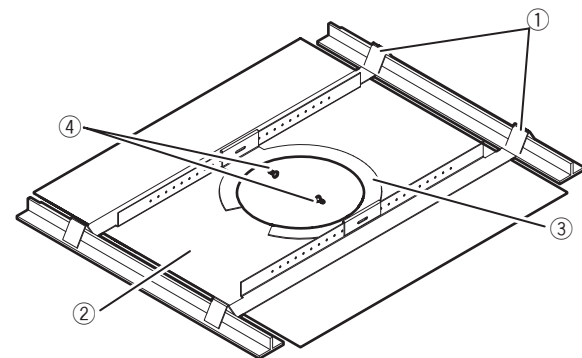

## Conexión del altavoz

En esta sección se describe cómo conectar el altavoz al amplificador de potencia y a otros altavoces. El conector de este altavoz consta de cuatro terminales. El terminal 1 es el terminal pasante "+", el terminal 2 es "+", el terminal 3 es "-" y el terminal 4 es el terminal pasante "-". Los terminales 1 y 2 y los terminales 3 y 4 se conectan dentro del altavoz.

### Conexión en paralelo

Este método de conexión permite que otros altavoces funcionen normalmente siempre y cuando sus cables estén conectados a los terminales, aunque un altavoz tenga un problema.

Conecte los cables del siguiente altavoz a los mismos terminales que sujetan los cables del altavoz anterior, como se muestra en el diagrama siguiente.

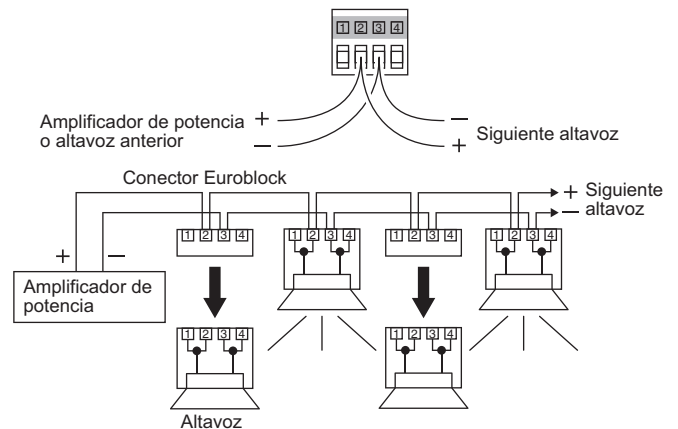

## Conexión en bucle

Este método de conexión permite identificar fácilmente un altavoz que tiene un problema. Si el conector se desconecta de un altavoz, los siguientes altavoces ya no funcionan. Conecte los cables del altavoz anterior a "+" (terminal 2) y "-" (terminal 3) de la entrada y los cables del siguiente altavoz a "+" (terminal 1) y "-" (terminal 4) de la conexión en bucle.

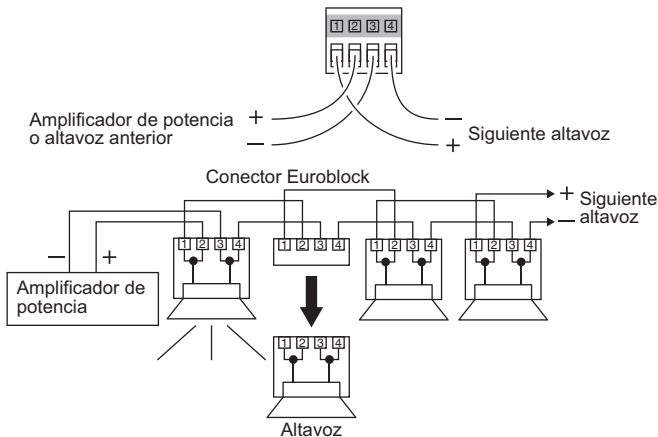

- 1 Afloje el tornillo ① y retire la tapa del conector ②. Desconecte el conector Euroblock ③a del conector trasero.
- 2 Pele aproximadamente 7 mm del aislamiento en las puntas del cable del altavoz. Afloje los tornillos ④ y ⑤, abra el casquillo del cable ⑥ y pase el cable del altavoz a través del casquillo del cable.
- 3 Inserte los conductores del cable del altavoz en los terminales del conector Euroblock y, a continuación, apriete los tornillos ③b para fijar los conductores. A continuación, conecte el conector Euroblock ③a al conector trasero.

### ⚠ PRECAUCIÓN

Tenga cuidado de trenzar firmemente los conductores del cable del altavoz y asegúrese de que los conductores no se toquen entre sí. Existe el riesgo de dañar el altavoz y el amplificador.

- 4 Apriete el tornillo ① para fijar a la tapa del conector ②.
- 5 Apriete el tornillo ④ y el tornillo ⑤ en ese orden para que el cable del altavoz encaje en la ranura ⑦ del casquillo del cable ⑥.

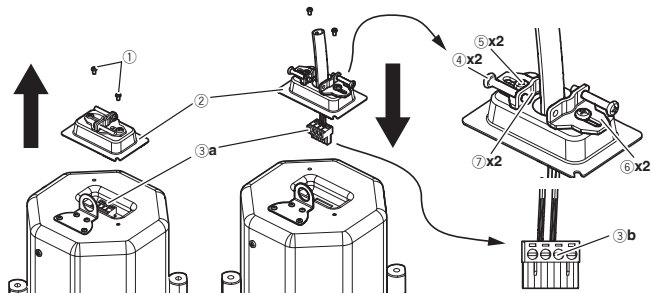

### ⚠ PRECAUCIÓN

Tenga cuidado de que la parte plana del casquillo del cable ⑥ no aplaste el cable del altavoz.

## Colocación del cable de prevención de caídas

- Fije el cable de prevención de caídas (suministrado por el instalador) al soporte ① y, a continuación, fije el otro extremo al marco del techo.

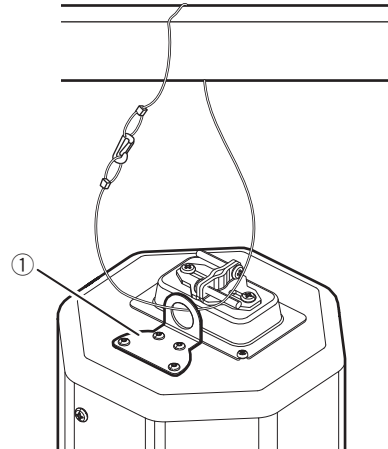

### ⚠ PRECAUCIÓN

Aplice siempre medidas de prevención de caídas para el altavoz. Utilice un cable de prevención de caídas de longitud y resistencia adecuadas que tenga en cuenta el peso del altavoz y el estado de la instalación. Si el cable es demasiado largo, el altavoz puede golpear a alguien si se cae.

## Fijación del altavoz al techo

- 1 Confirme que las lengüetas de fijación al techo ① estén en la posición de almacenamiento. Si las lengüetas de fijación al techo no están en la posición de almacenamiento, empuje el tornillo de fijación ② en la parte frontal del altavoz hasta el fondo con un destornillador Phillips, y luego gire el tornillo en sentido contrario a las agujas del reloj para guardar las lengüetas de fijación al techo.
- 2 Empuje el altavoz hacia arriba en el agujero hasta que el marco ③ alrededor de la parte frontal del altavoz haga contacto con el techo.
- 3 Empuje el tornillo de fijación ② con un destornillador Phillips, gire el tornillo en el sentido de las agujas del reloj para mover las cuatro lengüetas de fijación al techo ① y fije el altavoz a la placa de techo.

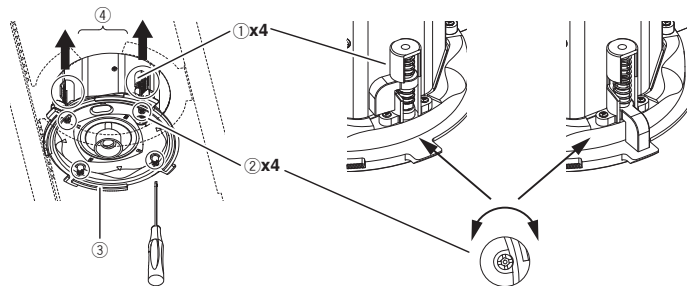

### ⚠ PRECAUCIÓN

- Confirme que las lengüetas de fijación al techo ① se hayan extendido desde el altavoz y que el altavoz esté bien sujeto a la placa del techo. Si el altavoz no está suficientemente fijado al panel del techo, puede caerse del techo.
- Gire solamente el tornillo de fijación ②. No gire ningún otro tornillo. Existe el riesgo de daños y de que el altavoz se caiga.
- No fije las lengüetas de fijación al techo ① en el corte del anillo en C ④.
- Tenga cuidado de que el cable del altavoz no quede aplastado por el marco ③ alrededor de la parte frontal del altavoz y las lengüetas de fijación al techo ①.

## Ajuste de la selección de entrada

- 1 Ponga el interruptor de selección de entrada de la parte frontal del altavoz en el símbolo  $\triangle$ .
- 2 La ilustración muestra un ajuste de 60 W cuando el CM-C56T está conectado a una línea de 100 V y un ajuste de 30 W cuando está conectado a una línea de 70 V.

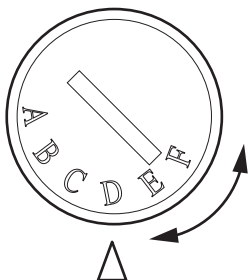

	CM-C56T		CM-C54T	
	100 V	70 V	100 V	70 V
A	16 $\Omega$	60 W	16 $\Omega$	30 W
B	DESACTIVADA			
C	---	60 W	---	30 W
D	60 W	30 W	30 W	15 W
E	30 W	15 W	15 W	7,5 W
F	15 W	7,5 W	7,5 W	3,7 W

### ⚠ PRECAUCIÓN

- Utilice la posición A solo cuando el altavoz se utilice con un amplificador de baja impedancia. El altavoz y el amplificador se pueden dañar si el ajuste es incorrecto.
- Desconecte la alimentación del amplificador antes de trabajar.

## Colocación del panel

- 1 Coloque el panel en el altavoz alineando el símbolo  $\triangle$  ① de la parte frontal del altavoz con la posición del símbolo  $\triangle$  ② en la parte posterior del panel y, a continuación, empújelo y gírelo en el sentido de las agujas del reloj.

### ⚠ PRECAUCIÓN

El panel puede caerse si no se encaja suficientemente en el altavoz. Gire firmemente el panel hasta que se encaje en el estriado ③.

- 2 Fije el panel en el área donde el estriado ③ hace ruido.
- 3 Para quitar el panel, gírelo en sentido contrario a las agujas del reloj.

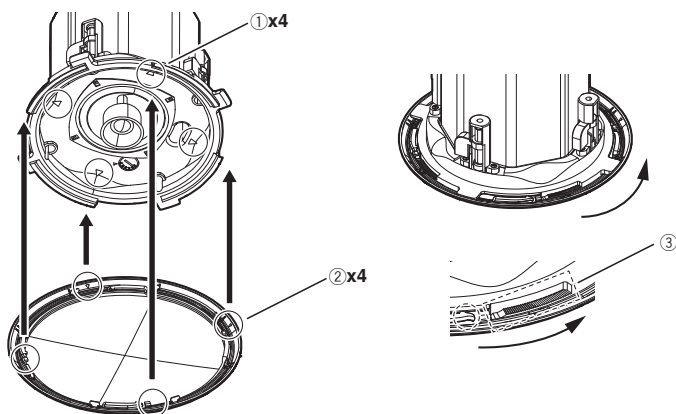

## Marcas comerciales y marcas registradas

"Pioneer DJ" es una marca comercial de Pioneer Corporation y se utiliza bajo licencia.

# Información adicional

## Especificaciones

	CM-C56T	CM-C54T
Tipo	Altavoz coaxial bidireccional pasivo de rango completo	
Respuesta en frecuencia (- 10 dB, típica)	de 82 Hz a 20 kHz	de 85 Hz a 20 kHz
Propagación	90 °	120 °
Sensibilidad (1 W/1 m)	88 dB	86 dB
SPL máximo *1	105 dB	100 dB
Impedancia nominal	16Ω (ajuste Bypass)	
Manejo de potencia (RMS*2 / Programa)	60 W / 120 W	30 W / 60 W
Tomas del transformador	70 V	60 W / 30 W / 15 W / 7,5 W
	100 V	60 W / 30 W / 15 W
Configuración del controlador	LF	cono de 6,5 pulgadas (165 mm)
	HF	tweeter de cúpula de 3/4 de pulgada (20 mm)
Conector	Euroblock (4 pines) × 1 (entrada: +/-, bucle: +/-)	
Caja	Backcan:Acero, Deflector: PC-ABS(UL94-V0)	
Panel	Parrilla:Acero, Bastidor:PC-ABS(UL94-V0)	
Color	CM-C56T-W / CM-C54T-W: blanco, CM-C56T-K / CM-C54T-K: negro	
Dimensiones (φ x H)	278 x 211 mm	240 x 210 mm
Tamaño del recorte del techo	φ 226 mm	φ 187,5 mm
Grosor del techo	de 6 a 20 mm	
Peso (1 ud.)	3,5 kg	2,6 kg

\*1 Calculado a partir del manejo de potencia y sensibilidad

\*2 Ruido rosa: CEI 60268-5: 2003+A1: 2007

## Dibujos dimensionales

(Unidad : mm)

CM-C56T

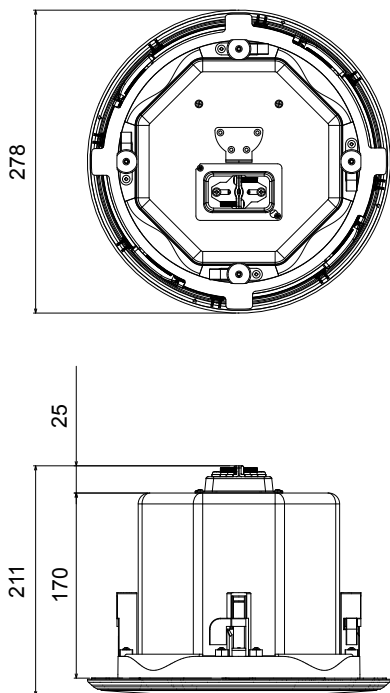

CM-C54T

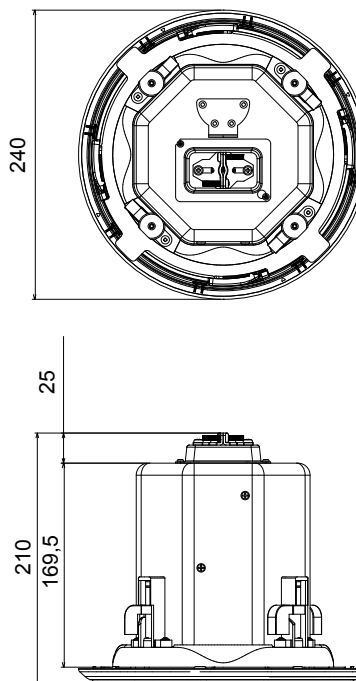

© 2019 Pioneer DJ Corporation. Todos los derechos reservados.

---

**Pioneer DJ Corporation**

6F, Yokohama i-Mark Place, 4-4-5 Minatomirai, Nishi-ku, Yokohama, Kanagawa 220-0012 JAPAN

**Pioneer DJ 株式会社**

〒220-0012 神奈川県横浜市西区みなとみらい4丁目4番5号 横浜アイマークプレイス6階

**Корпорация Пайонир Диджей**

6F, Йокогама i-Mark Place, 4-4-5 Минатомирай, Ниси-ку, Йокогама, Канагава 220-0012 ЯПОНИЯ

**Pioneer DJ Europe Limited**

Artemis Building, Odyssey Business Park, West End Road, South Ruislip, Middlesex, HA4 6QE, U.K. TEL: +44-203-7617-220

**Pioneer DJ Americas, Inc.**

2050 W. 190th Street, Suite 109, Torrance, CA 90504, U.S.A. TEL: +1 (424) 488-0480

**PIONEER ELECTRONICS ASIACENTRE PTE. LTD.**

2 Jalan Kilang Barat, #07-01, Singapore 159346 TEL: +65-6378-7888

**PIONEER ELECTRONICS AUSTRALIA PTY. LTD.**

5 Arco Lane, Heatherton, Victoria, 3202, Australia, TEL: +61-3-9586-6300

**PIONEER ELECTRONICS (THAILAND) CO., LTD.**

17th Fl., KPN Tower, 719 Rama 9 Road, Bangkok, Huaykwang, Bangkok 10310  
TEL: +66-2-717-0777

**PIONEER TECHNOLOGY (MALAYSIA) SDN. BHD**

16th Floor, Menara Uni. Asia 1008 Jalan Sultan Ismail 50250 Kuala Lumpur  
TEL: +60-3-2697-2920

**先鋒股份有限公司**

台灣台北市內湖區瑞光路 407 號 8 樓 TEL: +886-(0)2-2657-3588

**先鋒電子(香港)有限公司**

香港九龍長沙灣道 909 號 5 樓 TEL: +852-2848-6488

**PIONEER ELECTRONICS DE MEXICO S.A. DE C.V.**

Bldv. Manuel Avila Camacho 138 10 piso Col.Lomas de Chapultepec,  
Mexico, D.F. 11000 TEL: +52-55-9178-4270

**PIONEER INDIA ELECTRONICS PRIVATE LTD.**

216, Second Floor, Time Tower, M.G. Road, Sector 28, Gurgaon 122001,  
Haryana, India TEL: +91-124-463-6100

PDJ\_001\_all

<DRB1781-A>