

CAMCOLI3

velleman®

INSPECTION CAMERA WITH COLOUR LCD

INSPECTIECAMERA MET KLEUREN LCD-SCHERM

CAMÉRA D'INSPECTION À LCD COULEUR

CÁMARA DE INSPECCIÓN CON PANTALLA LCD A COLOR

INSPEKTIONSKAMERA MIT LCD-FARBDISPLAY



USER MANUAL	4
GEBRUIKERSHANDLEIDING	6
NOTICE D'EMPLOI	8
MANUAL DEL USUARIO	11
BEDIENUNGSANLEITUNG	13

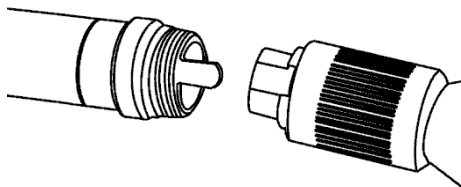
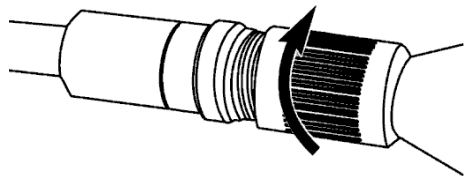

**A****B**

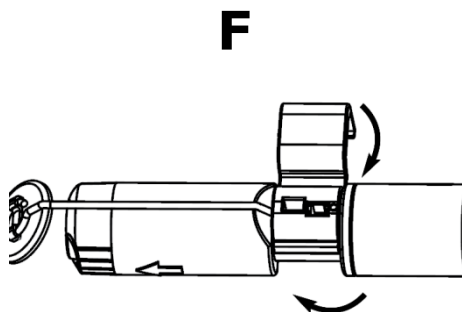
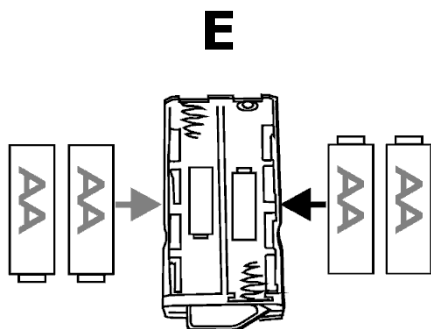
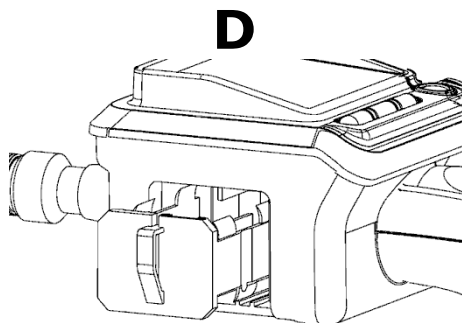
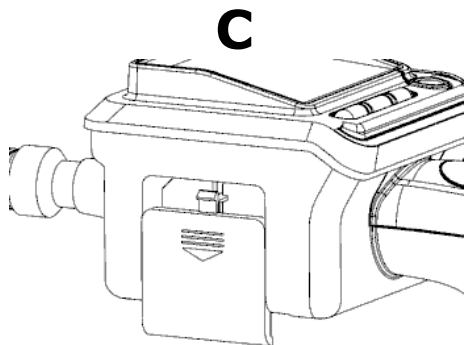

© **COPYRIGHT NOTICE**

This manual is copyrighted. The copyright to this manual is owned by Velleman nv. All worldwide rights reserved. No part of this manual may be copied, reproduced, translated or reduced to any electronic medium or otherwise without the prior written consent of the copyright holder.

© **AUTEURSRECHT**

Velleman nv heeft het auteursrecht voor deze handleiding.

Alle wereldwijde rechten voorbehouden. Het is niet toegestaan om deze handleiding of gedeelten ervan over te nemen, te kopiëren, te vertalen, te bewerken en op te slaan op een elektronisch medium zonder voorafgaande schriftelijke toestemming van de rechthebbende.

© **DROITS D'AUTEUR**

SA Velleman est l'ayant droit des droits d'auteur pour cette notice.

Tous droits mondiaux réservés. Toute reproduction, traduction, copie ou diffusion, intégrale ou partielle, du contenu de cette notice par quelque procédé ou sur tout support électronique que se soit est interdite sans l'accord préalable écrit de l'ayant droit.

© **DERECHOS DE AUTOR**

Velleman NV dispone de los derechos de autor para este manual del usuario.

Todos los derechos mundiales reservados. Está estrictamente prohibido reproducir, traducir, copiar, editar y guardar este manual del usuario o partes de ello sin previo permiso escrito del derecho habiente.

© **URHEBERRECHT**

Velleman NV besitzt das Urheberrecht für diese Bedienungsanleitung.

Alle weltweiten Rechte vorbehalten. Ohne vorherige schriftliche Genehmigung des Urhebers ist es nicht gestattet, diese Bedienungsanleitung ganz oder in Teilen zu reproduzieren, zu kopieren, zu übersetzen, zu bearbeiten oder zu speichern.

USER MANUAL

1. Introduction

To all residents of the European Union

Important environmental information about this product







This symbol on the device or the package indicates that disposal of the device after its lifecycle could harm the environment. Do not dispose of the unit (or batteries) as unsorted municipal waste; it should be taken to a specialized company for recycling. This device should be returned to your distributor or to a local recycling service. Respect the local environmental rules.

If in doubt, contact your local waste disposal authorities.



Thank you for choosing Velleman! Please read the manual thoroughly before bringing this device into service. If the device was damaged in transit, don't install or use it and contact your dealer.

2. Safety Instructions

	Keep the device away from children and unauthorised users.
	Do not use in areas where explosive gasses reside. Note that the camera head is made of metal and may cause short-circuits. Never insert the camera in energised/operational machines or equipment.
	This is not a medical device hence it should never be used on humans or animals. Misuse may lead to severe injuries or even death.
	There are no user-serviceable parts inside the device. Refer to an authorized dealer for service and/or spare parts.

3. General Guidelines

Refer to the **Velleman® Service and Quality Warranty** on the last pages of this manual.

	Keep this device away from dust and extreme heat.
	Protect this device from shocks and abuse. Avoid brute force when operating the device.

- Familiarise yourself with the functions of the device before actually using it.
- All modifications of the device are forbidden for safety reasons. Damage caused by user modifications to the device is not covered by the warranty.
- Only use the device for its intended purpose. Using the device in an unauthorised way will void the warranty.
- Damage caused by disregard of certain guidelines in this manual is not covered by the warranty and the dealer will not accept responsibility for any ensuing defects or problems.
- Warranty is limited to the device itself; installation and use of the included software is the sole risk of the user.
- Always allow the device to reach room temperature before switching it on.
- The camera and gooseneck are waterproof and can be submerged in pH-neutral liquid (not acid or alkaline). **Never** submerge the LCD and handle as this will cause irreversible damage.
- Avoid strong mechanical strains or vibrations. The bending radius of the gooseneck must be at least 6cm.
- Clean the **CAMCOLI3** after each use.
- **Do not** use when visible damage to the device is noticed.

4. Features

- ideal for checking hard-to-reach areas, e.g. behind walls, suspended ceilings, etc...
- 2 built-in white LEDs
- adjustable LED intensity
- video mirror function

5. Description

Refer to the illustrations on page **2** of this manual.

1	camera head with LEDs	7	mirror display
2	gooseneck ($\pm 85\text{cm}$)	8	power ON LED
3	gooseneck connector	9	low power LED
4	display	10	power button
5	LCD brightness	11	handle
6	LED brightness		

6. Preparation

Refer to the illustrations on pages **2** and **3** of this manual.

Mounting the gooseneck

- [A]** Place the gooseneck **[2]** on the gooseneck connector **[3]**; the protrusion must fit into the groove.
[B] Turn the nut all the way to the right (anticlockwise) to secure the gooseneck **[2]**.

Installing/replacing batteries

- [C]** Open the battery cover by sliding it downwards.
[D] Remove the battery holder from the housing.
[E] Insert 4 identical AA batteries into the battery holder following the right polarity as indicated inside the holder. Slide the battery holder back into the housing and close the cover.



Handle batteries with care. Do not puncture or throw batteries in fire as they might explode. Keep batteries out of reach of children and pets. Dispose of the batteries in accordance with local regulations.

Attaching tools

- [F]** Place the plastic clamp of the tool over the narrow part of the camera head as indicated and close it. Make sure it snaps into place.

7. Use



Never insert the camera in energised/operational machines or equipment.

- Push the power button **[10]** to switch on the camera and LCD. The power ON LED **[8]** lights up.
Note: when the low power LED **[9]** lights up, the batteries should be replaced (see **56**).
- Press the LCD brightness button **[5]** to set the preferred brightness of the LCD (8 steps).
- Press the LED brightness button **[6]** to adjust the intensity of the LEDs of the camera head **[1]** (7 steps).
- Press the mirror display button **[7]** to change the position of the display between normal, mirrored horizontally, mirrored vertically and mirrored both horizontally and vertically.
- The arrow on the camera head indicates the top of the image.
- Switch off the camera by pushing the power button **[10]**.
Note: when the device is not used for a longer period of time, remove the batteries to prevent leakage.

Tools

- Attach the magnetic top to the camera to pick up small metal pieces from difficult to reach locations, attach the hook to retract wires or other small object or use the small mirror to look behind corners.

8. Maintenance

- Wipe the device with a lint-free, soft anti-static cloth. Do not use abrasive solutions or solvents.
- Clean the gooseneck and camera with clean water after each use and let it dry before storing it.

9. Technical specifications

pick-up element	CMOS	
number of pixels	704 (H) x 576 (V)	
viewing angle	50°	
night vision range	1.5m	
LCD	2.36" TFT LCD	
screen resolution	480 x 234 pixels	
white balance	auto	
IP rating	IP67 (camera + flexible tube)	
power supply	4x 1.5V AA batteries (not incl.)	
operating temperature / humidity	-10~50°C / 15~85% RH	
dimensions	camera	Ø17 x 79mm
	flexible tube	84.5cm
	housing	201 x 83 x 59mm
weight	480g	

Use this device with original accessories only. Velleman nv cannot be held responsible in the event of damage or injury resulted from (incorrect) use of this device. For more info concerning this product and the latest version of this user manual, please visit our website www.velleman.eu. The information in this manual is subject to change without prior notice.

GEBRUIKERSHANDLEIDING

1. Inleiding

Aan alle ingezetenen van de Europese Unie

Belangrijke milieu-informatie betreffende dit product



Dit symbool op het toestel of de verpakking geeft aan dat, als het na zijn levenscyclus wordt weggeworpen, dit toestel schade kan toebrengen aan het milieu. Gooi dit toestel (en eventuele batterijen) niet bij het gewone huishoudelijke afval; het moet bij een gespecialiseerd bedrijf terecht komen voor recyclage. U moet dit toestel naar uw verdeler of naar een lokaal

recyclagepunt brengen. Respecteer de plaatselijke milieuwetgeving.

Hebt u vragen, contacteer dan de plaatselijke autoriteiten betreffende de verwijdering.

Dank u voor uw aankoop! Lees deze handleiding grondig voor u het toestel in gebruik neemt. Werd het toestel beschadigd tijdens het transport, installeer het dan niet en raadpleeg uw dealer.

2. Veiligheidsinstructies

	Houd buiten het bereik van kinderen en onbevoegden.
	Gebruik dit toestel niet nabij ontplofbare gassen. De metalen kop van de camera kan in uitzonderlijke gevallen kortsluiting veroorzaken. Steek de camera nooit in een ingeschakeld toestel.
	Deze camera is niet geschikt voor medische doeleinden en mag nooit gebruikt worden op mensen of dieren. Verkeerd gebruik kan ernstige letsels veroorzaken.
	Er zijn geen door de gebruiker vervangbare onderdelen in dit toestel. Voor onderhoud of reserveonderdelen, contacteer uw dealer.

3. Algemene richtlijnen

Raadpleeg de **Velleman® service- en kwaliteitsgarantie** achteraan deze handleiding.

	Bescherm tegen stof en extreme hitte.
	Bescherm tegen schokken en vermijd brute kracht tijdens de bediening.

- Leer eerst de functies van het toestel kennen voor u het gaat gebruiken.
- Om veiligheidsredenen mag u geen wijzigingen aanbrengen. Schade door wijzigingen die de gebruiker heeft aangebracht valt niet onder de garantie.

CAMCOLI3

- Gebruik het toestel enkel waarvoor het gemaakt is. Bij onoordeelkundig gebruik vervalt de garantie.
- De garantie geldt niet voor schade door het negeren van bepaalde richtlijnen in deze handleiding en uw dealer zal de verantwoordelijkheid afwijzen voor defecten of problemen die hier rechtstreeks verband mee houden.
- De garantie geldt enkel voor het toestel en is niet geldig voor de meegeleverde software.
- Om beschadiging te vermijden, zet u het toestel best niet aan onmiddellijk nadat het werd blootgesteld aan temperatuurschommelingen. Wacht tot het toestel op kamertemperatuur gekomen is.
- De camera en zwanenhals zijn waterdicht en zijn geschikt voor onderdompeling in een pH-neutrale vloeistof (geen zuur of base). Onderdompeling van het handvat kan leiden tot onherroepelijke schade.
- Plooi de zwanenhals niet overmatig; de plooiestraal moet minstens 6 cm bedragen.
- Maak de **CAMCOLI3** schoon na elk gebruik.
- Gebruik geen zichtbaar beschadigde camera.

4. Eigenschappen

- ideaal voor het checken van moeilijk bereikbare plaatsen zoals binnenin een verlaagd plafond
- 2 witte leds
- instelbare lichtsterkte van de leds
- spiegel functie

5. Overzicht

Raadpleeg de figuur op pagina **2** van deze handleiding.

1 camerakop met leds	7 spiegel functie display
2 zwanenhals (\pm 85 cm)	8 LED STROOM AAN
3 Connector zwanenhals	9 LED laag verbruik
4 display	10 schakelaar
5 lichtsterkte LCD	11 handgreep
6 lichtsterkte LED	

6. Voorbereiding

Raadpleeg de figuren op pagina's **2** en **3** van deze handleiding.

Zwanenhals bevestigen

- [A] Plaats de zwanenhals [2] op de connector [3]; het lipje moet in de opening passen.
[B] Draai de moer helemaal naar rechts (tegenwijzerszin) om de zwanenhals te bevestigen [2].

Plaatsen/vervangen van batterijen

- [C] Open de batterijhouder door het deksel naar beneden te schuiven.
[D] Haal de batterijhouder uit de behuizing.
[E] Plaats 4 identieke AA-batterijen in de batterijhouder volgens de polariteit zoals aangeduid binnenin de houder. Plaats de batterijhouder opnieuw in de behuizing en schuif het dekseltje terug.



WAARSCHUWING: Doorboor geen batterijen en gooi ze niet in het vuur (explosiegevaar). Houd batterijen uit de buurt van kinderen en huisdieren. Gooi batterijen weg volgens de plaatselijke milieuwetgeving.

Plaatsen van opzetstukken

- [F] Plaats de plastieken sluiters van het opzetstuk over het smalle deel onderaan de camera zoals aangeduid en sluit het. Controleer dat het goed op zijn plaats klikt.

7. Gebruik



Steek de camera nooit in een ingeschakeld toestel.

- Druk op de schakelaar [10] om de camera en LCD aan te zetten. De LED STROOM AAN [8] gaat branden.
Opmerking: wanneer de LED lage capaciteit [9] brandt, moeten de batterijen vervangen worden (zie §6).
- Druk op de knop LCD lichtsterkte [5] om de verkozen lichtsterkte van de LED in te stellen (8 stappen).
- Druk op de knop LED lichtsterkte [6] om de lichtsterkte van de LEDs van de camerakop aan te

passen [1] (7 stappen).

- Druk op de knop spiegel functie display [7] om de positie van de display te wijzigen. Keuze tussen normaal, horizontaal gespiegeld, verticaal gespiegeld en zowel horizontaal als verticaal gespiegeld.
- De pijl op de camerakop duidt de bovenkant van het beeld aan.
- Schakel de camera uit door op de schakelaar AAN/UIT te drukken [10].

Opmerking: indien het toestel langere tijd niet gebruikt wordt, verwijder de batterijen om het lekken ervan te vermijden.

Opzetstukken

- Koppel het magnetisch opzetstuk aan de camera om kleine metalen voorwerpen op moeilijk bereikbare plaatsen op te rapen, bevestig de haak om kabels of andere kleine voorwerpen terug te trekken. Met de kleine spiegel kunt u om de hoek kijken.

8. Onderhoud

- Maak de camera schoon met een antistatische doek. Gebruik geen alcohol of solvent.
- Spoel de zwanenhals na elk gebruik af met zuiver water en laat hem drogen voor u hem in de koffer opbergt.

9. Technische specificaties

opneemelement	CMOS	
aantal pixels	704 (H) x 576 (V)	
gezichtshoek	50°	
bereik nachtzicht	1.5m	
lcd-scherm	2.36" TFT LCD	
schermresolutie	480 x 234 pixels	
witbalans	auto	
IP-waarde	IP67 (camera + zwanenhals)	
voeding	4x 1.5V AA-batterij (niet meegelev.)	
bedrijfstemperatuur/-vochtigheid	-10~50°C / 15~85% RH	
afmetingen	camera	Ø17 x 79mm
	zwanenhals	84.5cm
	behuizing	201 x 83 x 59mm
gewicht	480g	

Gebruik dit toestel enkel met originele accessoires. Velleman nv is niet aansprakelijk voor schade of kwetsuren bij (verkeerd) gebruik van dit toestel. Voor meer informatie over dit product en de meest recente versie van deze handleiding, zie www.velleman.eu. De informatie in deze handleiding kan te allen tijde worden gewijzigd zonder voorafgaande kennisgeving.

NOTICE D'EMPLOI

1. Introduction

Aux résidents de l'Union européenne

Des informations environnementales importantes concernant ce produit



Ce symbole sur l'appareil ou l'emballage indique que l'élimination d'un appareil en fin de vie peut polluer l'environnement. Ne pas jeter un appareil électrique ou électronique (et des piles éventuelles) parmi les déchets municipaux non sujets au tri sélectif ; une déchèterie traitera l'appareil en question. Renvoyer les équipements usagés à votre fournisseur ou à un service de recyclage local. Il convient de respecter la réglementation locale relative à la protection de l'environnement.

En cas de questions, contacter les autorités locales pour élimination.

Nous vous remercions de votre achat ! Lire la présente notice attentivement avant la mise en service de l'appareil. Si l'appareil a été endommagé pendant le transport, ne pas l'installer et consulter votre revendeur.

2. Consignes de sécurité



Garder hors de la portée des enfants et des personnes non autorisées.

CAMCOLI3



Ne pas utiliser la caméra à proximité de gaz explosifs.
La tête de la sonde métallique peut dans certains cas exceptionnels provoquer des courts-circuits. Ne jamais insérer la sonde dans une machine allumée.



Cette caméra ne convient pas à des fins médicales et ne peut en aucun cas être utilisée sur des personnes ou des animaux. Toute utilisation incorrecte peut causer des blessures graves.



Il n'y a aucune pièce maintenable par l'utilisateur. Commander des pièces de rechange éventuelles chez votre revendeur.

3. Directives générales

Se référer à la **garantie de service et de qualité Velleman®** en fin de notice.



Protéger contre la poussière. Protéger contre la chaleur extrême.



Protéger contre les chocs et le traiter avec circonspection pendant l'opération.

- Se familiariser avec le fonctionnement avant l'emploi.
- Toute modification est interdite pour des raisons de sécurité. Les dommages occasionnés par des modifications par le client ne tombent pas sous la garantie.
- N'utiliser qu'à sa fonction prévue. Un usage impropre annule d'office la garantie.
- La garantie ne s'applique pas aux dommages survenus en négligeant certaines directives de cette notice et votre revendeur déclinera toute responsabilité pour les problèmes et les défauts qui en résultent.
- La garantie s'applique uniquement à la caméra et exclut l'installation et l'utilisation du logiciel inclus.
- Ne pas allumer la caméra après exposition à des variations de température. Afin d'éviter des dommages, attendre jusqu'à ce que la caméra ait atteint la température ambiante avant de l'utiliser.
- La sonde et le col-de-cygne sont étanches et peuvent être submergés dans un liquide à pH neutre (donc non acide ou basique). Ne jamais submerger la poignée afin d'éviter des endommagements irrévocables.
- Éviter de plier le col-de-cygne de manière excessive (c.à.d. un rayon de moins de 6 cm).
- Nettoyer la caméra après chaque utilisation.
- Ne pas utiliser une caméra visiblement endommagée.

4. Caractéristiques

- permet d'explorer les endroits les moins accessibles comme l'intérieur d'un faux plafond
- 2 LED blanches
- intensité des LED réglable
- fonction d'inversion de l'image

5. Description

Se référer à l'illustration à la page **2** de cette notice.

1 tête de caméra avec LED	7 inversion afficheur
2 col-de-cygne ($\pm 85\text{cm}$)	8 LED ALLUMÉ
3 connecteur col-de-cygne	9 LED capacité de pile faible
4 afficheur	10 bouton marche/arrêt
5 intensité LCD	11 poignée
6 intensité LED	

6. Préparation

Se référer aux illustrations à la page **2** et **3** de cette notice

Connecter le col-de-cygne

[A] Placer le col-de-cygne **[2]** sur le connecteur **[3]**; introduire la languette dans l'encoche.

[B] Tourner l'écrou entièrement vers la droite (sens inverse des aiguilles d'une montre) pour fixer le col-de-cygne **[2]**.

Placer/remplacer les piles

[C] Ouvrir le porte-piles en glissant le couvercle vers le bas.

[D] Enlever le porte-piles de son boîtier.

[E] Insérer 4 piles AA identiques dans le porte-piles suivant la polarité indiquée à l'intérieur. Glisser le porte-piles dans son boîtier et refermer le couvercle.



AVERTISSEMENT : Ne pas perforez la pile ni la jeter au feu (danger d'explosion). Maintenir la pile hors de la portée des enfants et animaux domestiques. Écouler les piles usagées en respectant la réglementation locale relative à la protection de l'environnement.

Placer les accessoires

[F] Placer la bague de serrage en plastique de l'accessoire sur la partie étroite sous la caméra, comme indiqué, et fermer. Se rassurer qu'elle soit bien fixée.

7. Emploi



Ne jamais insérer la sonde dans une machine allumée.

- Appuyer sur le bouton marche/arrêt **[10]** pour activer la caméra et l'afficheur LCD. La LED ALLUMÉ **[8]** s'illumine.
- Note:** si la LED capacité de pile faible **[9]** s'illumine, il faut changer les piles (voir **§6**).
- Appuyer sur la touche intensité LCD **[5]** pour choisir l'intensité LCD (8 positions).
- Appuyer sur la touche intensité LED **[6]** pour adapter l'intensité des LEDs de la caméra **[1]** (7 positions).
- Appuyer sur la touche inversion d'image sur l'afficheur **[7]** pour changer la position de l'afficheur. Choix entre normal, inversion horizontale, inversion verticale et inversion tant horizontale que verticale.
- La flèche prévue sur la caméra indique le haut de l'image.
- Éteindre la caméra en appuyant sur le bouton marche/arrêt **[10]**.
- Note:** si l'appareil n'est pas utilisé pendant une longue période, retirer les piles pour éviter des fuites.

Accessoires

- Placer l'attache magnétique sur la caméra pour ramasser des petites pièces métalliques dans des endroits difficilement accessible, attacher le crochet pour récupérer des câbles ou autres petits objets. Pour regarder derrière des obstacles, utiliser le petit miroir.

8. Entretien

- Nettoyer la caméra avec un chiffon antistatique. Éviter l'usage d'alcool et de solvants.
- Rincer le col-de-cygne avec de l'eau claire après chaque utilisation et laisser sécher avant le rangement.

9. Spécifications techniques

capteur		CMOS
nombre de pixels		704 (H) x 576 (V)
angle de vue		50°
portée vision nocturne		1.5m
afficheur LCD		2.36" TFT LCD
résolution de l'image		480 x 234 pixels
balance des blancs		auto
indice IP		IP67 (caméra + col-de-cygne)
alimentation		4x pile LR6 de 1.5V (non incl.)
température/humidité de service		-10~50°C / 15~85% RH
dimensions	caméra	Ø17 x 79mm
	col-de-cygne	84.5cm
	boîtier	201 x 83 x 59mm
poids		480g

N'employer cet appareil qu'avec des accessoires d'origine. SA Velleman ne sera aucunement responsable de dommages ou lésions survenus à un usage (incorrect) de cet appareil. Pour plus d'information concernant cet article et la version la plus récente de cette notice, visiter notre site web www.velleman.eu. Toutes les informations présentées dans cette notice peuvent être modifiées sans notification préalable.

MANUAL DEL USUARIO

1. Introducción

A los ciudadanos de la Unión Europea





Importantes informaciones sobre el medio ambiente concerniente a este producto

 Este símbolo en este aparato o el embalaje indica que, si tira las muestras inservibles, podrían dañar el medio ambiente.
No tire este aparato (ni las pilas, si las hubiera) en la basura doméstica; debe ir a una empresa especializada en reciclaje. Devuelva este aparato a su distribuidor o a la unidad de reciclaje local. Respete las leyes locales en relación con el medio ambiente.

Si tiene dudas, contacte con las autoridades locales para residuos.



¡Gracias por haber comprado la **CAMCOLI3**! Lea atentamente las instrucciones del manual antes de usarla. Si el aparato ha sufrido algún daño en el transporte no lo instale y póngase en contacto con su distribuidor.

2. Instrucciones de seguridad

	Mantenga el aparato lejos del alcance de personas no capacitadas y niños.
	No utilice la cámara cerca de gases explosivos. En algunos casos excepcionales, la cabeza metálica de la sonda puede causar cortocircuitos. Nunca introduzca la sonda en una máquina activada.
	Esta cámara no es apta para fines médicos. No utilice nunca el aparato con personas o animales. Cualquier uso incorrecto puede causar lesiones graves.
	El usuario no habrá de efectuar el mantenimiento de ninguna pieza. Contacte con su distribuidor si necesita piezas de recambio.

3. Normas generales

Véase la **Garantía de servicio y calidad Velleman®** al final de este manual del usuario.

	No exponga este equipo a polvo. No exponga este equipo a temperaturas extremas.
	No agite el aparato. Evite usar excesiva fuerza durante el manejo y la instalación.

- Familiarícese con el funcionamiento del aparato antes de utilizarlo.
- Por razones de seguridad, las modificaciones no autorizadas del aparato están prohibidas. Los daños causados por modificaciones no autorizadas, no están cubiertos por la garantía.
- Utilice sólo el aparato para las aplicaciones descritas en este manual. Su uso incorrecto anula la garantía completamente.
- Los daños causados por descuido de las instrucciones de seguridad de este manual invalidarán su garantía y su distribuidor no será responsable de ningún daño u otros problemas resultantes.
- La garantía sólo es válida para la cámara. No están incluidos la instalación y el uso del software incluido.
- No conecte el aparato si ha estado expuesto a grandes cambios de temperatura. Espere hasta que el aparato llegue a la temperatura ambiente.
- La sonda y el cuello de cisne son resistentes al agua. Es posible sumergirlos en un líquido de pH neutro (por consiguiente no líquido ácido o base). Nunca sumerja el mango para evitar daños irrevocables.
- No pliegue el cuello de cisne de manera excesiva (es decir un radio de menos de 6cm).
- Limpie la cámara después de cada uso.
- No utilice nunca una cámara visiblemente dañada.

4. Características

- ideal para explorar lugares de difícil acceso (p.ej. techo falso)
- 2 LEDs blancos
- es posible ajustar la intensidad luminosa de los LEDs
- función de inversión de la imagen

5. Descripción

Véase las figuras en la página 2 de este manual del usuario.

1 cabeza de la cámara con LED	7 Inversión imagen pantalla
2 cuello de cisne ($\pm 85\text{cm}$)	8 LED ENCENDIDO
3 Conector cuello de cisne	9 LED baja capacidad
4 pantalla	10 Botón ENCENDIDO/APAGADO
5 Intensidad luminosa LCD	11 mango
6 Intensidad luminosa LED	

6. Preparación

Véase las figuras en las páginas 2 y 3 de este manual del usuario.

Conectar el cuello de cisne

[A] Ponga el cuello de cisne **[2]** en el conector cuello de cisne **[3]**; coloque la lengüeta adentro del surco.

[B] Gire la tuerca por la derecha (contrarreloj) para atornillar el cuello de cisne **[2]**.

Colocar/recambiar pilas

[C] Abra la tapa de las pilas tirándola en la dirección de la flecha.

[D] Retire el estuche porta pilas de su contenedor.

[E] Introduzca 4 pilas AA idénticas en el porta pilas respetando la polaridad indicada al interior.

Empuje el estuche porta pilas en su contenedor y cierre la tapa.



ADVERTENCIA: Nunca perforo las pilas ni las eche al fuego (peligro de explosión). Mantenga las pilas lejos del alcance de niños y animales domésticos. Respete las leyes locales en relación con el medio ambiente al tirar la pila.

Colocar accesorios

[F] Ponga la abrazadera de plástico del accesorio en la parte angosta de la cámara, como indicado, y ciérrala. Asegúrese de que esté bien fijada.

7. Uso



Nunca introduzca la sonda en una máquina activada.

- Empuje el botón ENCENDIDO/APAGADO **[10]** para prender la cámara y la pantalla LCD. El LED ENCENDIDO **[8]** se enciende.
- Nota:** cuando el LED baja capacidad **[9]** se enciende, hace falta cambiar las pilas (véase **56**).
- Empuje el botón intensidad luminosidad LCD **[5]** para fijar la intensidad elegida LCD (8 opciones).
- Empuje el botón intensidad luminosidad LED **[6]** para cambiar la intensidad de los LEDs de la cámara **[1]** (7 opciones).
- Empuje el botón inversión imagen pantalla **[7]** para elegir la posición de la imagen entre normal, inversión horizontal, vertical o inversión a la vez horizontal y vertical.
- La flecha prevista en la cámara indica el borde superior de la imagen.
- Apague la cámara empujando el botón ENCENDIDO/APAGADO **[10]**.

Nota: en caso de no utilizar el aparato durante cierto tiempo, retire las pilas para evitar goteo.

Accesorios

- Ponga la punta magnética en la sonda para recoger pequeñas piezas metálicas en lugares de difícil acceso, póngale el gancho para retirar cables u otros pequeños objetos. Utilice el pequeño espejo para ver detrás de esquinas.

8. Mantenimiento

- Limpie la cámara con un paño antiestático. Evite el uso de alcohol y de disolventes.
- Limpie el cuello de cisne con agua clara después de cada uso y deje que se seque antes de almacenarlo.

9. Especificaciones

elemento de imagen	CMOS	
número de píxeles	704 (H) x 576 (V)	
ángulo de visión	50°	
alcance visión nocturna	1.5m	
pantalla LCD	2.36" TFT LCD	
resolución de pantalla	480 x 234 píxeles	
balance de blancos	auto	
grado de protección IP	IP67 (cámara + cuello de cisne)	
alimentación	4x pila AA de 1.5V (no incl.)	
temperatura/humedad de almacenamiento	-10~50°C / 15~85% RH	
dimensiones	cámara	Ø17 x 79mm
	cuello de cisne	84.5cm
	caja	201 x 83 x 59mm
peso	480g	

Utilice este aparato sólo con los accesorios originales. Velleman NV no será responsable de daños ni lesiones causados por un uso (indebido) de este aparato. Para más información sobre este producto y la versión más reciente de este manual del usuario, visite nuestra página www.velleman.eu. Se pueden modificar las especificaciones y el contenido de este manual sin previo aviso.

BEDIENUNGSANLEITUNG

1. Einführung

An alle Einwohner der Europäischen Union
Wichtige Umweltinformationen über dieses Produkt



Dieses Symbol auf dem Produkt oder der Verpackung zeigt an, dass die Entsorgung dieses Produktes nach seinem Lebenszyklus der Umwelt Schaden zufügen kann. Entsorgen Sie die Einheit (oder verwendeten Batterien) nicht als unsortiertes Hausmüll; die Einheit oder verwendeten Batterien müssen von einer spezialisierten Firma zwecks Recycling entsorgt werden. Diese Einheit muss an den Händler oder ein örtliches Recycling-Unternehmen retourniert werden. Respektieren Sie die örtlichen Umweltvorschriften.

Falls Zweifel bestehen, wenden Sie sich für Entsorgungsrichtlinien an Ihre örtliche Behörde.

Wir bedanken uns für den Kauf der **CAMCOLI3**! Lesen Sie diese Bedienungsanleitung vor Inbetriebnahme sorgfältig durch. Überprüfen Sie, ob Transportschäden vorliegen. Sollte dies der Fall sein, verwenden Sie das Gerät nicht und wenden Sie sich an Ihren Händler.

2. Sicherheitshinweise

	Halten Sie Kinder und Unbefugte vom Gerät fern.
	Betreiben Sie das Gerät nicht in der Nähe von explosiven Gasen. Der Metallkopf der Kamera kann in Ausnahmefällen einen Kurzschluss verursachen. Stecken Sie die Kamera nie in ein eingeschaltetes Gerät.
	Diese Kamera eignet sich nicht für medizinische Zwecke. Nicht auf Personen oder Tiere anwenden. Eine falsche Anwendung kann ernsthafte Verletzungen verursachen.
	Es gibt keine zu wartenden Teile. Bestellen Sie eventuelle Ersatzteile bei Ihrem Fachhändler.

3. Allgemeine Richtlinien

Siehe **Velleman® Service- und Qualitätsgarantie** am Ende dieser Bedienungsanleitung.

	Schützen Sie das Gerät vor Staub. Schützen Sie das Gerät vor extremen Temperaturen.
	Vermeiden Sie Erschütterungen. Vermeiden Sie rohe Gewalt während der Installation und Bedienung des Gerätes.

- Nehmen Sie das Gerät erst in Betrieb, nachdem Sie sich mit seinen Funktionen vertraut gemacht haben.
- Eigenmächtige Veränderungen sind aus Sicherheitsgründen verboten. Bei Schäden verursacht durch eigenmächtige Änderungen erlischt der Garantieanspruch.
- Verwenden Sie das Gerät nur für Anwendungen beschrieben in dieser Bedienungsanleitung sonst kann dies zu Schäden am Produkt führen und erlischt der Garantieanspruch.
- Bei Schäden, die durch Nichtbeachtung der Bedienungsanleitung verursacht werden, erlischt der Garantieanspruch. Für daraus resultierende Folgeschäden übernimmt der Hersteller keine Haftung.
- der Garantieanspruch gilt nur für das Gerät und nicht für die mitgelieferte Software.
- Nehmen Sie das Gerät nicht sofort in Betrieb, nachdem es von einem kalten in einen warmen Raum gebracht wurde. Lassen Sie das Gerät solange ausgeschaltet, bis es die Zimmertemperatur erreicht hat.
- Die Kamera und den Schwanenhals sind wasserdicht und können in eine pH-neutrale Flüssigkeit (keine Säure oder basisch) getaucht werden. Das Eintauchen des Griffes kann zu unwiderruflichen Schäden führen.
- Biegen Sie den Schwanenhals nicht übermäßig; Beachten Sie einen Biegeradius von mindestens 6 cm.
- Reinigen Sie das Gerät nach jedem Gebrauch.
- Verwenden Sie keine sichtbar beschädigte Kamera.

4. Eigenschaften

- ideal zum Kontrollieren von schwer zugänglichen Stellen (z.B. innerhalb einer abgehängten Decke)
- 2weiße LEDs
- einstellbare Lichtstärke der LEDs
- Bildumkehrfunktion

5. Umschreibung

Siehe Abbildungen, Seite **2** dieser Bedienungsanleitung.

1 Kamerakopf mit LED-licht	7 Bildumkehrfunktion Display
2 Schwanenhals (±85cm)	8 LED Strom eingeschaltet
3 Schwanenhalsanschluss	9 LED niedrige Kapazität
4 Display	10 Schalter
5 LCD-Lichtstärke	11 Griff
6 LED-Lichtstärke	

6. Vorbereitung

Siehe Abbildungen, Seite **2** und **3** dieser Bedienungsanleitung.

Schwanenhals befestigen

- [A]** Befestigen Sie den Schwanenhals **[2]** am Anschluss **[3]**; beachten Sie, dass das herausragende Teil in die Öffnung passt.
- [B]** Drehen Sie die Mutter ganz nach rechts (gegen den Uhrzeigersinn) um den Schwanenhals zu befestigen **[2]**.

Die Batterien einlegen/ersetzen

- [C]** Öffnen Sie den Batteriehalter, indem Sie den Deckel nach unten schieben.
- [D]** Entfernen Sie den Batteriehalter aus dem Gehäuse.
- [E]** Legen Sie 4 identische AA-Batterien in den Batteriehalter ein. Beachten Sie die Polarität (siehe Innenseite des Batteriehalters). Stecken Sie den Batteriehalter wieder in das Gehäuse und schieben Sie den Deckel wieder auf.



WARNUNG: Durchbohren Sie die Batterien nicht und werfen Sie diese nicht ins Feuer (Explosionsgefahr). Halten Sie die Batterien von Kindern und Haustieren fern. Respektieren Sie die örtlichen Umweltvorschriften beim Entsorgen der Batterie.

Zubehörteile befestigen

- [F]** Befestigen Sie die Plastikklammer vom Aufsatz über den schmalen Teil unten an der Kamera (siehe Abb.) und schließen Sie diese. Überprüfen Sie, ob diese gut fest sitzt.

7. Anwendung



Stecken Sie die Kamera nie in ein eingeschaltetes Gerät.

- Drücken Sie auf den Schalter **[10]** um die Kamera und das LCD-Display einzuschalten. Die LED STROM EIN **[8]** leuchtet.
Bemerkung: leuchtet die LED für die niedrige Kapazität **[9]**, dann müssen Sie die Batterien ersetzen (siehe **§6**).
- Drücken Sie auf den Schalter LCD-Lichtstärke **[5]** um die gewünschte Lichtstärke der LED einzustellen (8 Schritte).
- Drücken Sie auf den Schalter LED-Lichtstärke **[6]** um die gewünschte Lichtstärke der LEDs des Kamerakopfes anzupassen **[1]** (7 Schritte).
- Drücken Sie auf den Schalter Bildumkehrfunktion Display **[7]** um die Position des Displays zu ändern. Wahl zwischen normal, horizontal gespiegelt, vertikal gespiegelt und nicht nur horizontal sondern auch vertikal gespiegelt.
- Der Pfeil auf dem Kamerakopf zeigt die Oberseite des Bildes an.
- Schalten Sie die Kamera aus, indem Sie den EIN/AUS-Schalter zu drücken **[10]**.
Bemerkung: Wird das Gerät längere Zeit nicht mehr verwendet, so entfernen Sie die Batterien, um ein Auslaufen zu vermeiden.

Zubehörteile

- Verbinden Sie den Magnetaufsatz mit der Kamera, um kleine Metallgegenstände an schwer zugänglichen Stellen aufzunehmen, befestigen Sie den Haken, um Kabel oder andere kleine Gegenstände zurückzuziehen. Mit dem kleinen Spiegel können Sie um die Ecke gucken.

8. Wartung

- Reinigen Sie die Kamera mit einem antistatischen Tuch. Verwenden Sie auf keinen Fall Alkohol oder irgendwelche Lösungsmittel.
- Spülen Sie den Schwanenhals nach jedem Gebrauch mit sauberem Wasser und lassen Sie ihn trocknen, bevor Sie ihn im Koffer lagern.

9. Technische Daten

Aufnahme-Element	CMOS	
Pixelanzahl	704 (H) x 576 (V)	
Betrachtungswinkel	50°	
Bereich Nachtsicht	1.5m	
LCD-Bildschirm	2.36" TFT LCD	
Bildschirmauflösung	480 x 234 Pixel	
Weißabgleich	auto	
IP-Schutzart	IP67 (Kamera + Schwanenhals)	
Stromversorgung	4x 1.5V AA Batterien (nicht mitgeliefert)	
Betriebstemperatur/-Feuchtigkeit	-10~50°C / 15~85% RH	
Abmessungen	Kamera	Ø17 x 79mm
	Schwanhals	84.5cm
	Gehäuse	201 x 83 x 59mm
Gewicht	480g	

Verwenden Sie dieses Gerät nur mit originellen Zubehörteilen. Velleman NV übernimmt keine Haftung für Schäden oder Verletzungen bei (falscher) Anwendung dieses Gerätes. Für mehr Informationen zu diesem Produkt und die neueste Version dieser Bedienungsanleitung, siehe www.velleman.eu. Alle Änderungen ohne vorherige Ankündigung vorbehalten.



Velleman® Service and Quality Warranty

Velleman® has over 35 years of experience in the electronics world and distributes its products in more than 85 countries.

All our products fulfil strict quality requirements and legal stipulations in the EU. In order to ensure the quality, our products regularly go through an extra quality check, both by an internal quality department and by specialized external organisations. If, all precautionary measures notwithstanding, problems should occur, please make appeal to our warranty (see guarantee conditions).

General Warranty Conditions Concerning Consumer Products (for EU):

- All consumer products are subject to a 24-month warranty on production flaws and defective material as from the original date of purchase.
 - Velleman® can decide to replace an article with an equivalent article, or to refund the retail value totally or partially when the complaint is valid and a free repair or replacement of the article is impossible, or if the expenses are out of proportion.
- You will be delivered a replacing article or a refund at the value of 100% of the purchase price in case of a flaw occurred in the first year after the date of purchase and delivery, or a replacing article at 50% of the purchase price or a refund at the value of 50% of the retail value in case of a flaw occurred in the second year after the date of purchase and delivery.

• Not covered by warranty:

- all direct or indirect damage caused after delivery to the article (e.g. by oxidation, shocks, falls, dust, dirt, humidity...), and by the article, as well as its contents (e.g. data loss), compensation for loss of profits;
- frequently replaced consumable goods, parts or accessories such as batteries, lamps, rubber parts, drive belts... (unlimited list);
- flaws resulting from fire, water damage, lightning, accident, natural disaster, etc.;
- flaws caused deliberately, negligently or resulting from improper handling, negligent maintenance, abusive use or use contrary to the manufacturer's instructions;
- damage caused by a commercial, professional or collective use of the article (the warranty validity will be reduced to six (6) months when the article is used professionally);
- damage resulting from an inappropriate packing and shipping of the article;
- all damage caused by modification, repair or alteration performed by a third party without written permission by Velleman®.
- Articles to be repaired must be delivered to your Velleman® dealer, solidly packed (preferably in the original packaging), and be completed with the original receipt of purchase and a clear flaw description.
- Hint: In order to save on cost and time, please reread the manual and check if the flaw is caused by obvious causes prior to presenting the article for repair. Note that returning a non-defective article can also involve handling costs.
- Repairs occurring after warranty expiration are subject to shipping costs.
- The above conditions are without prejudice to all commercial warranties.

The above enumeration is subject to modification according to the article (see article's manual).



Velleman® service- en kwaliteitsgarantie

Velleman® heeft ruim 35 jaar ervaring in de elektronica-wereld en verdeelt in meer dan 85 landen.

Al onze producten beantwoorden aan strikte kwaliteitseisen en aan de wettelijke bepalingen geldig in de EU. Om de kwaliteit te waarborgen, ondergaan onze producten op regelmatig tijdstippen een extra kwaliteitscontrole, zowel door onze eigen kwaliteitsafdeling als door externe gespecialiseerde organisaties. Mocht er ondanks deze voorzorgen toch een probleem optreden, dan kunt u steeds een beroep doen op onze waarborg (zie waarborgvoorwaarden).

Algemene waarborgvoorwaarden consumentengoeders (voor Europese Unie):

- Op alle consumentengoeders geldt een garantietermijn van 24 maanden op productie- en materiaalfouten en dit vanaf de oorspronkelijke aankoopdatum.
- Indien de klacht gegronsd is en een gratis reparatie of vervanging van een artikel onmogelijk is of indien de kosten hiervoor buiten verhouding zijn, kan Velleman® beslissen het desbetreffende artikel te vervangen door een gelijkwaardig artikel of de aankoopsum van het artikel gedeeltelijk of volledig terug te betalen. In dat geval krijgt u een vervangend product of terugbetaling ter waarde van 100% van de aankoopsum bij ontdekking van een gebrek tot één jaar na aankoop en levering, of een vervangend product tegen 50% van de kostprijs of terugbetaling van 50% bij ontdekking na één jaar tot 2 jaar.

• Val niet onder waarborg:

- alle rechtstreekse of onrechtstreekse schade na de levering veroorzaakt aan het toestel (bv. door oxidatie, schokken, val, stof,

vuil, vocht...), en door het toestel, alsook zijn inhoud (bv. verlies van data), vergoeding voor eventuele winsterving.

- verbruiksgoeders, onderdelen of hulpstukken die regelmatig dienen te worden vervangen, zoals bv. batterijen, lampen, rubberen onderdelen, aandrijfriemen... (onbeperkte lijst).

- defecten ten gevolge van brand, waterschade, bliksem, ongevallen, natuurrampen, enz.

- defecten veroorzaakt door opzet, nalatigheid of door een onoordeelkundige behandeling, slecht onderhoud of abnormaal gebruik of gebruik van het toestel strijdig met de voorschriften van de fabrikant.

- schade ten gevolge van een commercieel, professioneel of collectief gebruik van het apparaat (bij professioneel gebruik wordt de garantietermijn herleid tot 6 maand).

- schade veroorzaakt door onvoldoende bescherming bij transport van het apparaat.

- alle schade door wijzigingen, reparaties of modificaties uitgevoerd door derden zonder toestemming van Velleman®.

• Toestellen dienen ter reparatie aangeboden te worden bij uw Velleman®-verdelers. Het toestel dient verzegeld te zijn van het oorspronkelijke aankoopverpakking. Zorg voor een degelijke verpakking (bij voorkeur de originele verpakking) en voeg een duidelijke fotomschrijving bij.

• Tip: alvorens het toestel voor reparatie aan te bieden, kijk nog eens na of er geen voor de hand liggende reden is waarom het toestel niet naar behoren werkt (zie handleiding). Op deze wijze kunt u kosten en tijd besparen. Denk eraan dat er ook voor niet-defecte toestellen een kost voor controle aangerekend kan worden.

• Bij reparaties buiten de waarborgperiode zullen transportkosten aangerekend worden.

• Elke commerciële garantie laat deze rechten onverminderd.

Bovenstaande opsomming kan eventueel aangepast worden naargelang de aard van het product (zie handleiding van het betreffende product).



Garantie de service et de qualité Velleman®

Velleman® jouit d'une expérience de plus de 35 ans dans le monde de l'électronique avec une distribution dans plus de 85 pays.

Tous nos produits répondent à des exigences de qualité rigoureuses et à des dispositions légales en vigueur dans l'UE. Afin de garantir la qualité, nous soumettons régulièrement nos produits à des contrôles de qualité supplémentaires, tant par notre propre service qualité que par un service qualité externe. Dans le cas improbable d'un défaut malgré toutes les précautions, il est possible d'invoquer notre garantie (voir les conditions de garantie).

Conditions générales concernant la garantie sur les produits grand public (pour l'UE) :

- tout produit grand public est garanti 24 mois contre tout vice de production ou de matériaux à dater du jour d'acquisition effective ;
- si la plainte est justifiée et que la réparation ou le remplacement d'un article est jugé impossible, ou lorsque les coûts s'avèrent disproportionnés, Velleman® s'autorise à remplacer ledit article par un article équivalent ou à rembourser la totalité ou une partie du prix d'achat. Le cas échéant, il vous sera consenti un article de remplacement ou le remboursement complet du prix d'achat lors d'un défaut dans un délai de 1 an après l'achat et la livraison, ou un article de remplacement moyennant 50% du prix d'achat ou le remboursement de 50% du prix d'achat lors d'un défaut après 1 à 2 ans.

• sont par conséquent exclus :

- tout dommage direct ou indirect survenu à l'article après livraison (p.ex. dommage lié à l'oxydation, choc, chute, poussière, sable, impureté...) et provoqué par l'appareil, ainsi que son contenu (p.ex. perte de données) et une indemnisation éventuelle pour perte de revenus ;
- tout bien de consommation ou accessoire, ou pièce qui nécessite un remplacement régulier comme p.ex. piles, ampoules, pièces en caoutchouc, courroies... (liste illimitée) ;
- tout dommage qui résulte d'un incendie, de la foudre, d'un accident, d'une catastrophe naturelle, etc. ;
- tout dommage provoqué par une négligence, volontaire ou non, une utilisation ou un entretien incorrect, ou une utilisation de l'appareil contraire aux prescriptions du fabricant ;
- tout dommage à cause d'une utilisation commerciale, professionnelle ou collective de l'appareil (la période de garantie sera réduite à 6 mois lors d'une utilisation professionnelle) ;
- tout dommage à l'appareil qui résulte d'une utilisation incorrecte ou différente que celle pour laquelle il a été initialement prévu comme décrit dans la notice ;
- tout dommage engendré par un retour de l'appareil emballé dans un conditionnement non ou insuffisamment protégé ;
- toute réparation ou modification effectuée par une tierce personne sans l'autorisation explicite de SA Velleman® ;
- frais de transport de et vers Velleman® si l'endroit n'est plus couvert sous la garantie.
- toute réparation sera fournie par l'entremise de l'achat. L'appareil doit nécessairement être accompagné du bon d'achat d'origine et être

dument conditionné (de préférence dans l'emballage d'origine avec mention du défaut) ;

- conseil : il est conseillé de consulter la notice et de contrôler câbles, piles, etc. avant de retourner l'appareil. Un appareil retourné jugé défectueux qui s'avère en bon état de marche pourra faire l'objet d'une note de frais à charge du consommateur ;
- une réparation effectuée en-dehors de la période de garantie fera l'objet de frais de transport ;
- toute garantie commerciale ne porte pas atteinte aux conditions susmentionnées.

La liste susmentionnée peut être sujette à une complémentation selon le type de l'article et être mentionnée dans la notice d'emploi.

ES

Garantía de servicio y calidad Velleman®

Velleman® disfruta de una experiencia de más de 35 años en el mundo de la electrónica con una distribución en más de 85 países. Todos nuestros productos responden a normas de calidad rigurosas y disposiciones legales vigentes en la UE. Para garantizar la calidad, sometemos nuestros productos regularmente a controles de calidad adicionales, tanto a través de nuestro propio servicio de calidad como de un servicio de calidad externo. En el caso improbable de que surgieran problemas a pesar de todas las precauciones, es posible recurrir a nuestra garantía (véase las condiciones de garantía).

Condiciones generales referentes a la garantía sobre productos de venta al público (para la Unión Europea):

- Todos los productos de venta al público tienen un periodo de garantía de 24 meses contra errores de producción o errores en materiales desde la adquisición original;
- Si la queja está fundada y si la reparación o sustitución de un artículo no es posible, o si los gastos son desproporcionados, Velleman® autoriza reemplazar el artículo por un artículo equivalente o reembolsar la totalidad o una parte del precio de compra. En este caso, usted recibirá un artículo de recambio o el reembolso completo del precio de compra si encuentra algún fallo hasta un año después de la compra y entrega, o un artículo de recambio al 50% del precio de compra o el reembolso del 50% del precio de compra si encuentra un fallo después de 1 año y hasta los 2 años después de la compra y entrega.

Por consiguiente, están excluidos entre otras cosas:

- todos los daños causados directa o indirectamente al aparato (p.ej. por oxidación, choques, caída,...) y a su contenido (p.ej. pérdida de datos) después de la entrega y causados por el aparato, y cualquier indemnización por posible pérdida de ganancias;
- partes o accesorios que deban ser reemplazados regularmente, como por ejemplo baterías, lámparas, partes de goma, etc. (lista ilimitada)
- defectos causados por un incendio, daños causados por el agua, rayos, accidentes, catástrofes naturales, etc.;
- defectos causados a conciencia, descuido o por malos tratos, un mantenimiento inapropiado o un uso anormal del aparato contrario a las instrucciones del fabricante;
- daños causados por un uso comercial, profesional o colectivo del aparato (el periodo de garantía se reducirá a 6 meses con uso profesional);
- daños causados por un uso incorrecto o un uso ajeno al que está previsto el producto inicialmente como está descrito en el manual del usuario;
- daños causados por una protección insuficiente al transportar el aparato.
- daños causados por reparaciones o modificaciones efectuadas por una tercera persona sin la autorización explícita de Velleman®;
- se calcula gastos de transporte de y a Velleman® si el aparato ya no está cubierto por la garantía.
- Cualquier artículo que tenga que ser reparado tendrá que ser devuelto a su distribuidor Velleman®. Devuelva el aparato con la factura de compra original y transportélo en un embalaje sólido (preferentemente el embalaje original). Incluya también una buena descripción del fallo;
- Consejo: Lea el manual del usuario y controle los cables, las pilas, etc. antes de devolver el aparato. Si no se encuentra un defecto en el artículo los gastos podrían correr a cargo del cliente;

- Los gastos de transporte correrán a carga del cliente para una reparación efectuada fuera del periodo de garantía.
- Cualquier gesto comercial no disminuye estos derechos.

La lista previamente mencionada puede ser adaptada según el tipo de artículo (véase el manual del usuario del artículo en cuestión)

DE

Velleman® Service- und Qualitätsgarantie

Velleman® hat gut 35 Jahre Erfahrung in der Elektronikwelt und vertreibt seine Produkte in über 85 Ländern.

Alle Produkte entsprechen den strengen Qualitätsforderungen und gesetzlichen Anforderungen in der EU. Um die Qualität zu gewährleisten werden unsere Produkte regelmäßig einer zusätzlichen Qualitätskontrolle unterworfen, sowohl von unserer eigenen Qualitätsabteilung als auch von externen spezialisierten Organisationen. Sollten, trotz aller Vorsichtsmaßnahmen, Probleme auftreten, nehmen Sie bitte die Garantie in Anspruch (siehe Garantiebedingungen).

Allgemeine Garantiebedingungen in Bezug auf Konsumgüter (für die Europäische Union):

- Alle Produkte haben für Material- oder Herstellungsfehler eine Garantieperiode von 24 Monaten ab Verkaufsdatum.
- Wenn die Klage berechtigt ist und falls eine kostenlose Reparatur oder ein Austausch des Gerätes unmöglich ist, oder wenn die Kosten dafür unverhältnismäßig sind, kann Velleman® sich darüber entscheiden, dieses Produkt durch ein gleiches Produkt zu ersetzen oder die Kaufsumme ganz oder teilweise zurückzuzahlen. In diesem Fall erhalten Sie ein Ersatzprodukt oder eine Rückzahlung im Werte von 100% der Kaufsumme im Falle eines Defektes bis zu 1 Jahr nach Kauf oder Lieferung, oder Sie bekommen ein Ersatzprodukt im Werte von 50% der Kaufsumme oder eine Rückzahlung im Werte von 50 % im Falle eines Defektes im zweiten Jahr.
- **Von der Garantie ausgeschlossen sind:**
 - alle direkten oder indirekten Schäden, die nach Lieferung am Gerät und durch das Gerät verursacht werden (z.B. Oxidation, Stöße, Fall, Staub, Schmutz, Feuchtigkeit, ...), sowie auch der Inhalt (z.B. Datenverlust), Entschädigung für eventuellen Gewinnausfall.
 - Verbrauchsgüter, Teile oder Zubehörteile, die regelmäßig ausgetauscht werden, wie z.B. Batterien, Lampen, Gummiteile, Treibriemen, usw. (unbeschränkte Liste).
 - Schäden verursacht durch Brandschaden, Wasserschaden, Blitz, Unfälle, Naturkatastrophen, usw.
 - Schäden verursacht durch absichtliche, nachlässige oder unsachgemäße Anwendung, schlechte Wartung, zweckentfremdete Anwendung oder Nichtbeachtung von Benutzerhinweisen in der Bedienungsanleitung.
 - Schäden infolge einer kommerziellen, professionellen oder kollektiven Anwendung des Gerätes (bei gewerblicher Anwendung wird die Garantieperiode auf 6 Monate zurückgeführt).
 - Schäden verursacht durch eine unsachgemäße Verpackung und unsachgemäßen Transport des Gerätes.
 - alle Schäden verursacht durch unautorisierte Änderungen, Reparaturen oder Modifikationen, die von einem Dritten ohne Erlaubnis von Velleman® vorgenommen werden.
- Im Fall einer Reparatur, wenden Sie sich an Ihren Velleman®-Verteiler. Legen Sie das Produkt ordnungsgemäß verpackt (vorzugsweise die Originalverpackung) und mit dem Original-Kaufbeleg vor. Fügen Sie eine deutliche Fehlerbeschreibung hinzu.
- Hinweis: Um Kosten und Zeit zu sparen, lesen Sie die Bedienungsanleitung nochmals und überprüfen Sie, ob es keinen auf de Hand liegenden Grund gibt, ehe Sie das Gerät zur Reparatur zurückschicken. Stellen Sie sich bei der Überprüfung des Geräts heraus, dass kein Geräteschaden vorliegt, könnte dem Kunden eine Untersuchungspauschale berechnet.
- Für Reparaturen nach Ablauf der Garantiefrist werden Transportkosten berechnet.
- Jede kommerzielle Garantie lässt diese Rechte unberührt.

Die oben stehende Aufzählung kann eventuell angepasst werden gemäß der Art des Produktes (siehe Bedienungsanleitung des Gerätes)