

## PAA01/PAA02

PA AMPLIFIER - 2x15Wrms + EFFECTS - with 4 INPUTS

PA VERSTERKER - 2x15wRMS + EFFECTEN - MET 4 INGANGEN

AMPLIFICATEUR PA - 2x15Wrms + EFFETS - AVEC 4 ENTRÉES

AMPLIFICADOR PA - 2x15Wrms + EFECTOS - CON 4 ENTRADAS

PA-VERSTÄRKER - 2x15wRMS + EFFEKTE - MIT 4 EINGÄNGEN

PAA01



PAA02:  
+  
FM/AM/MP3

USER MANUAL	5
GEBRUIKERSHANDLEIDING	8
NOTICE D'EMPLOI	11
MANUAL DEL USUARIO	14
BEDIENUNGSANLEITUNG	17



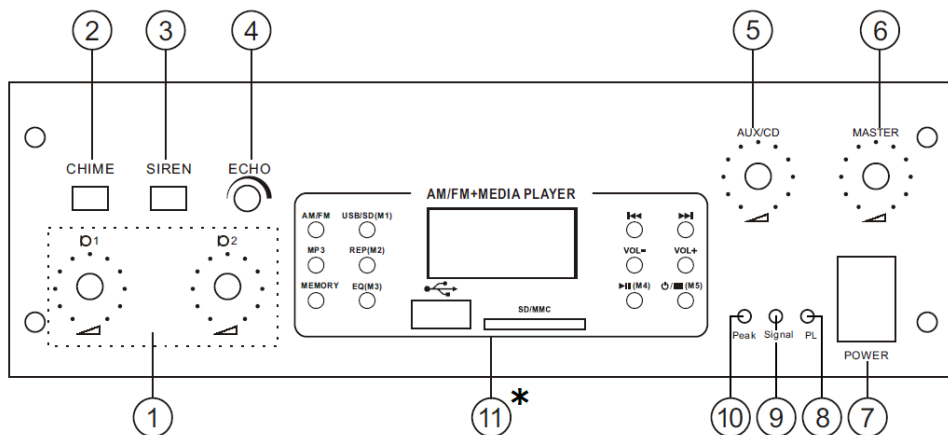

\* : PAA02 only – enkel PAA02 - seulement PAA02 - sólo PAA02 - nur PAA02

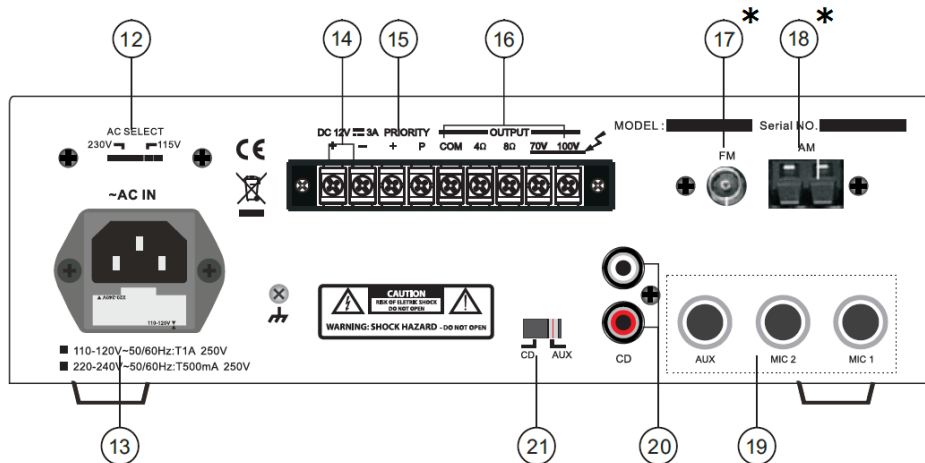

\* : PAA02 only – enkel PAA02 - seulement PAA02 - sólo PAA02 - nur PAA02

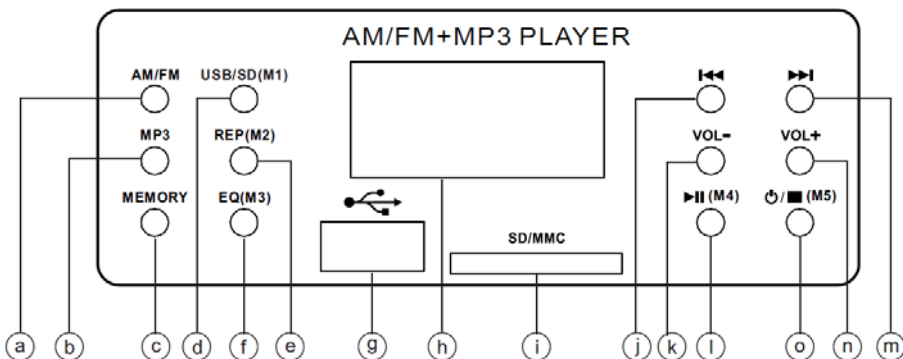

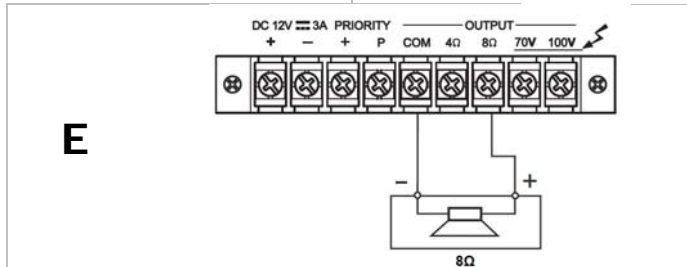
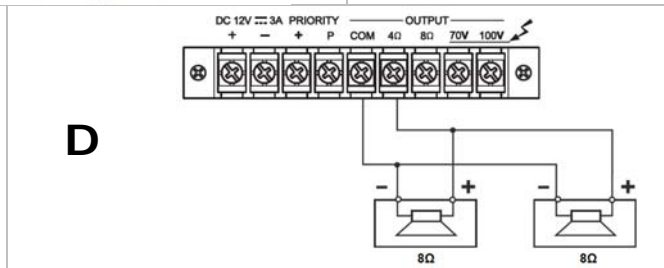
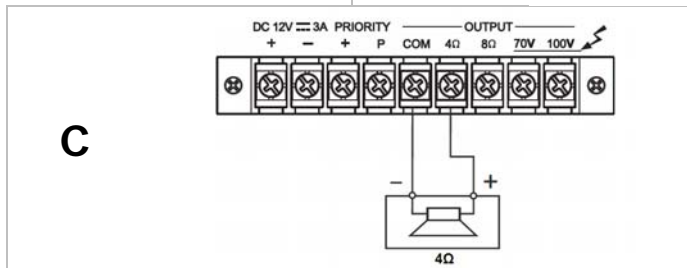
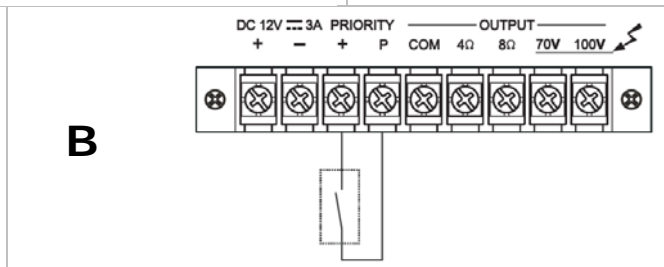
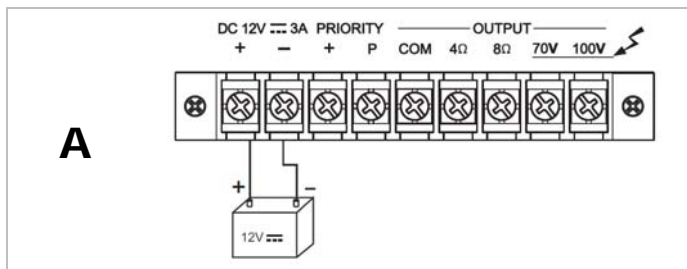

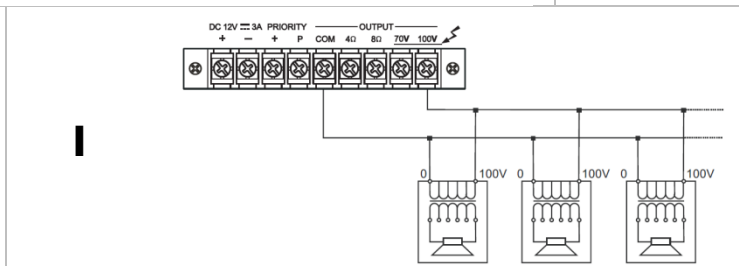
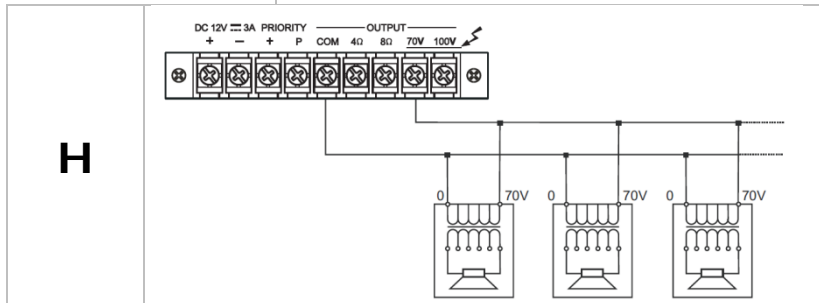
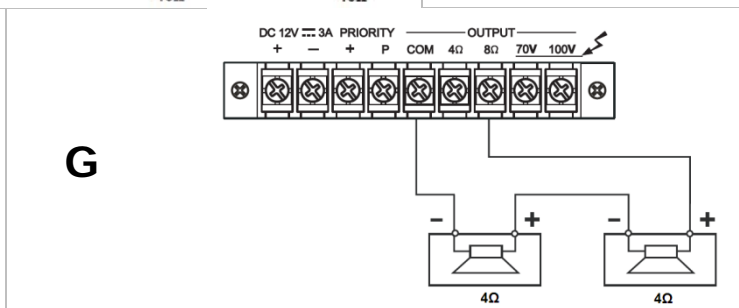
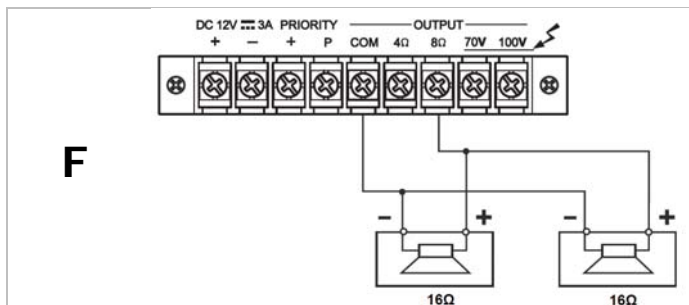

# User manual

## 1. Introduction

To all residents of the European Union

**Important environmental information about this product**







This symbol on the device or the package indicates that disposal of the device after its lifecycle could harm the environment. Do not dispose of the unit (or batteries) as unsorted municipal waste; it should be taken to a specialized company for recycling. This device should be returned to your distributor or to a local recycling service. Respect the local environmental rules.

**If in doubt, contact your local waste disposal authorities.**

Thank you for choosing HQPower™! Please read the manual thoroughly before bringing this device into service. If the device was damaged in transit, don't install or use it and contact your dealer.

## 2. Safety Instructions

	Keep the device away from children and unauthorised users.
	<b>Indoor use only.</b> Keep the amplifier and speakers away from rain, moisture, splashing and dripping liquids, extreme heat and dust.
	<b>Risk of electroshock during installation.</b> The installation must be performed by a qualified technician.
	<b>DO NOT</b> disassemble the amplifier. No user-serviceable parts inside. Refer to an authorized dealer for service and/or spare parts.
	This amplifier is capable of producing sound levels that could cause permanent hearing loss. Do not operate for a long period of time at high volumes or at a level that is uncomfortable. Always wear ear protection in a surrounding with high sound levels.

## 3. General Guidelines

Refer to the **Velleman® Service and Quality Warranty** on the final pages of this manual.

- Protect this device from shocks and abuse. Avoid brute force when operating the device.
- Familiarise yourself with the functions of the device before actually using it.
- All modifications of the device are forbidden for safety reasons.
- Only use the device for its intended purpose. Using the device in an unauthorised way will void the warranty.
- Damage caused by disregard of certain guidelines in this manual is not covered by the warranty and the dealer will not accept responsibility for any ensuing defects or problems.
- Note that damage caused by user modifications to the device is not covered by the warranty.
- **Do not:**
  - Prevent airflow to the amplifier. Good ventilation is required around the device.
  - Run the amplifier when the clip or limit LED **[10]** lights constantly.
  - Send a clipped or overdriven signal from your mixer or sound source to the amplifier.
  - Store your amplifier or speakers in a damp environment.
  - Overload mains sockets. Never run more than 3000 W of amplifiers, lights or other electronic equipment from one mains outlet socket.
  - Connect 2 channels or 2 different amplifiers to one speaker.
  - Short-circuit or cross-connect inputs and outputs.
- Save this user manual for further reference.

## 4. Features

- 2x MIC input (6.3 jack)
- RCA input for CD
- AUX input (6.3 jack )
- AC / DC power supply
- chime and siren function
- echo effects
- peak, signal and power indicator

**PAA02 only:**

- with FM/AM radio receiver and MP3 player

## 5. Overview and use

Refer to the illustrations on page 2 of this manual





### Front panel

1	<b>input volume control:</b> turn clockwise to increase the volume of the corresponding source.
2	<b>CHIME switch:</b> press to turn on the chime
3	<b>SIREN switch:</b> press to turn on siren
4	<b>ECHO control:</b> adjust the output signal echo
5	<b>AUX/CD volume control:</b> turn clockwise to increase the volume of the corresponding source.
6	<b>MASTER control:</b> control main power
7	<b>POWER switch:</b> turn the device on or off.
8	<b>PL LED:</b> turns on when power is switched on [7]
9	<b>Signal LED:</b> gain setting – turn up the channel gain [1] of the corresponding channel until the signal LED starts flashing.
10	<b>PEAK LED:</b> turns on when a clipping condition occurs.
11	<b>AM/FM + MEDIA PLAYER (only on model PAA02)</b> See table below for description.

### Rear panel

12	<b>AC SELECT:</b> select the applicable input voltage (115V/230V).
13	<b>AC IN:</b> Power cord connection with fuse. Only replace the fuse with a fuse of the same rating.
14	<b>DC 12V/3A:</b> battery terminals. Connect an external 12Vdc battery (not incl.) to keep the amplifier working during a power outage.
15	<b>PRIORITY:</b> connect a switch (not incl.) between these terminals; when pushing this switch, audio signals from <b>AUX IN</b> are muted.
16	Speaker binding post terminals. As with all speaker wiring, care must be taken to ensure no wires can present short-circuit to the amplifier. Speaker wires carry high voltages. Therefore, care should be taken to ensure no bare wires can be touched as this may result in an electric shock. Refer to illustrations <b>A</b> through <b>I</b> on pages <b>3</b> and <b>4</b> for possible speaker connection schemes.
17	<b>FM antenna (PAA02 only):</b> connect an FM antenna for FM signal reception
18	<b>AM antenna (PAA02 only):</b> connect an AM antenna for AM signal reception
19	<b>INPUT JACK (AUX/MIC 2/MIC 1):</b> use these jacks for unbalanced input signals
20	<b>AUX input:</b> connect a device with a high-level output signal, e.g. AM/FM tuner, CD player... to the "left" (white) and "right" (red) RCA input connectors. Control the volume with the AUX/CD volume control [5]. Refer to illustration <b>J</b> on page 4.
21	<b>CD/AUX switch:</b> for low input signals, set to AUX, for high signals e.g. from CD player, set to CD.

### AM/FM + MEDIA PLAYER (PAA02 only)

a	<b>AM/FM</b>	select AM / FM
b	<b>MP3</b>	select MP3
c	<b>MEMORY</b>	press memory followed by a preset key (M1 – M5); the LCD indicates the frequency
d	<b>USB/SD (M1)</b>	select USB or SD card input
e	<b>REP (M2)</b>	select repeat mode: repeat one, repeat all, random
f	<b>EQ (M3)</b>	select equalizer mode: classic, pop, rock, jazz, flat
g	<b>USB CONNECTOR</b>	connect USB device (not incl.)
h	<b>LCD</b>	display working status and information
i	<b>SD/MMC CARD SLOT</b>	insert SD/MMC card (not incl.)
j		radio mode: move backwards on the frequency band other modes: return to the start of the program
k	<b>VOL-</b>	decrease volume
l	 (M4)	press to play/pause
m		radio mode: move forward on the frequency band other modes: skip to the end of the program
n	<b>VOL+</b>	increase volume
o	 /  (M5)	switch power on or off or stop playback

## 6. Troubleshooting

- **The amplifier stops working.**

Turn the volume knobs of both channels to zero, switch off the amplifier and disconnect from the mains. Check the front panel, the fuse and all input and output connections. Replace the fuse with a fuse of the same type and ratings.

- **No sound when power LED is switched off.**

The power supply is not connected or the amplifier has a blown fuse. Check the power connections and switches, or replace the fuse located below the power input.

- **No sound when power LED is switched on.**

No or low input, or faulty speakers. Check if the input is connected and if the LED shows the presence of a signal. Gently increase the volume level and check the speakers and speaker connections.

- **Hum or buzz.**

Power supply noise is picked up in the signal path or earth problem. Only use good quality, shielded signal cables and ensure they are kept away from the power cables and other AC-powered equipment. Use a mains tester to ensure the mains outlet has a good earth.

- **Distorted sound.**

There is an excessive signal level or damaged signal cables. Check the LED to ensure the input level to the amp is at the correct level. Only use good quality, shielded signal cables and protect them from damage.

- **Sound cuts out.**

The signal cables are damaged or the connectors are not properly inserted. Check all cables and connections.

## 7. Maintenance

- Regularly wipe the amplifier with a moist, lint-free cloth. Do not use alcohol or solvents.
- Ensure that liquids are not spilled into the enclosure through the ventilation openings.
- Contact your HQPower™ dealer if your amplifier needs servicing.

## 8. Technical Specifications

output power		15Wrms
sensitivity	MIC	-45dBv
	AUX	-20dBv
	CD	-6dBv
S/N ratio	MIC	>60dB
	AUX/CD	>70dB
distortion		<1%
outputs		4ohm, 8 ohm, 70V or 100V
DC power		12V / 3A
AC power		230V / 115V (selector)
dimensions		240 x 190 x 75mm
weight		3.30kg (PAA01), 3.50kg (PAA02)

**Use this device with original accessories only. Velleman nv cannot be held responsible in the event of damage or injury resulted from (incorrect) use of this device.**

**For more info concerning this product and the latest version of this manual, please visit our website [www.hqpower.eu](http://www.hqpower.eu).**

**The information in this manual is subject to change without prior notice.**

### © COPYRIGHT NOTICE

**The copyright to this manual is owned by Velleman nv. All worldwide rights reserved.**

No part of this manual or may be copied, reproduced, translated or reduced to any electronic medium or otherwise without the prior written consent of the copyright holder.

# Gebruikershandleiding

## 1. Inleiding

Aan alle ingezetenen van de Europese Unie

**Belangrijke milieu-informatie betreffende dit product**



Dit symbool op het toestel of de verpakking geeft aan dat, als het na zijn levenscyclus wordt weggeworpen, dit toestel schade kan toebrengen aan het milieu. Gooi dit toestel (en eventuele batterijen) niet bij het gewone huishoudelijke afval; het moet bij een gespecialiseerd bedrijf terecht komen voor recycling. U moet dit toestel naar uw verdeler of naar een lokaal recyclingpunt brengen. Respecteer de plaatselijke milieuwetgeving.

**Hebt u vragen, contacteer dan de plaatselijke autoriteiten betreffende de verwijdering.**

Dank u voor uw aankoop! Lees deze handleiding grondig voor u het toestel in gebruik neemt. Werd het toestel beschadigd tijdens het transport, installeer het dan niet en raadpleeg uw dealer.

## 2. Veiligheidsinstructies

	Houd buiten het bereik van kinderen en onbevoegden.
	<b>Enkel voor gebruik binnenshuis.</b> Bescherm de versterker en de luidsprekers tegen regen, vochtigheid, opspattende vloeistof, extreme hitte en stof.
	<b>Elektrocuciegevaar tijdens de installatie.</b> Laat de versterker installeren door een geschoolde technicus.
	U mag de versterker niet openen en geen onderdelen vervangen. Bestel eventuele reserveonderdelen bij uw dealer.
	Deze versterker produceert een geluidsniveau dat permanente gehoorschade kan veroorzaken. Gebruik deze versterker niet onophoudelijk op een hoog volumenniveau en draag gepaste gehoorbescherming.

## 3. Algemene richtlijnen

Raadpleeg de **Velleman® service- en kwaliteitsgarantie** achteraan deze handleiding.

- Bescherm de versterker tegen schokken. Vermijd brute kracht tijdens de installatie en de bediening.
- Leer eerst de functies van het toestel kennen voor u het gaat gebruiken.
- Om veiligheidsredenen mag de gebruiker geen wijzigingen aanbrengen aan het toestel.
- Gebruik de versterker enkel waarvoor het gemaakt is.
- Schade door wijzigingen die de gebruiker heeft aangebracht aan het toestel vallen niet onder de garantie.
- De garantie geldt niet voor schade door het negeren van bepaalde richtlijnen in deze handleiding en uw dealer zal de verantwoordelijkheid afwijzen voor defecten of problemen die hier rechtstreeks verband mee houden.
- Het is verboden:
  - Om de ventilatieopeningen af te schermen. Zorg voor een goede ventilatie rond de versterker.
  - Om de versterker continu te gebruiken indien de oversturing- of beveiligingled **[10]** oplicht.
  - Om een overstuurd signaal van uw mengtafel of geluidsbron naar de versterker te zenden.
  - Om de versterker en de luidsprekers in een vochtige omgeving op te bergen.
  - Om de stekker van het lichtnet te overbelasten. Sluit nooit meer dan 3000 W aan op eenzelfde stekker.
  - Om 2 kanalen of 2 verschillende versterkers op eenzelfde luidspreker aan te sluiten.
  - Om een kortsluiting te veroorzaken op de ingangen en uitgangen.
- Bewaar deze handleiding voor verdere raadpleging.

## 4. Eigenschappen

- 2x ingang voor microfoon (6.3 jack)
- RCA ingang voor CD
- AUX ingang (6.3 jack)
- voeding AC/DC
- functie oproep en alarmsirene
- echo effecten
- piek, signaal en vermogensindicator

**Enkel PAA02:**

- met FM/AM radio-ontvanger en MP3- speler

**5. Omschrijving en gebruik**

Raadpleeg de afbeelding op pagina 2 van deze handleiding.

<b>Voorzijde</b>	
<b>1</b>	<b>Volumeknop ingang:</b> draai rechtsom om het volume van het overeenkomende kanaal te verhogen.
<b>2</b>	<b>oproepschakelaar (CHIME):</b> druk in om de oproef functie in te schakelen.
<b>3</b>	<b>sireneschakelaar (SIREN):</b> druk in om de sirene te activeren.
<b>4</b>	<b>echoregeling (ECHO):</b> draai om de echo op het uitgangssignaal in te stellen
<b>5</b>	<b>AUX/CD volumeregeling:</b> draai rechtsom om het volume van het overeenkomende kanaal te verhogen.
<b>6</b>	<b>MASTER regeling:</b> hoofdregeling
<b>7</b>	<b>AAN/UIT schakelaar (POWER):</b> schakel de versterker aan ( <b>I</b> ) of uit ( <b>O</b> ).
<b>8</b>	<b>PL LED:</b> gaat aan zodra het toestel ingeschakeld wordt [ <b>7</b> ].
<b>9</b>	<b>signaal led (Signal):</b> versterkingsinstelling – draai de volumeknop [ <b>1</b> ] van het kanaal rechtsom totdat de signaal led knippert.
<b>10</b>	<b>piekled (PEAK):</b> licht op zodra clipping (oversturing) optreedt.
<b>11</b>	<b>AM/FM + MEDIASPELER (enkel op model PAA02)</b> Voor beschrijving, zie tabel hieronder.



**Achterzijde**

<b>12</b>	<b>keuze ingangsspanning (AC SELECT):</b> stel de geschikte ingangsspanning (115V/230V) in.
<b>13</b>	<b>~AC IN:</b> Aansluiting voedingskabel en zekering. Vervang de zekering enkel door een exemplaar met dezelfde specificaties.
<b>14</b>	<b>DC 12V/3A:</b> batterijaansluiting. Verbind een externe 12Vdc batterij (niet meegelev.) om de versterker verder te laten werken tijdens een stroomonderbreking.
<b>15</b>	<b>prioriteit (PRIORITY):</b> verbind een schakelaar (niet meegelev.) tussen deze contacten; zodra deze ingedrukt wordt zullen de audiosignalen van <b>AUX IN</b> onderdrukt worden (muted).
<b>16</b>	Vaste luidspreker aansluitingen. Zoals bij elke luidsprekerbekabeling moet u ervoor zorgen dat deze geen kortsluiting veroorzaakt met de versterker. Luidsprekerbekabeling kan een hoge spanning vertonen. Zorg er dus voor dat blootliggende aansluitkabels niet binnen handbereik liggen. Refereer naar de illustraties <b>A</b> t/m <b>I</b> op pagina's <b>3</b> en <b>4</b> voor mogelijke luidspreker aansluitingen.
<b>17</b>	<b>FM antenne (enkel PAA02):</b> sluit een FM antenne aan voor het ontvangen van FM signalen.
<b>18</b>	<b>AM antenne (enkel PAA02):</b> sluit een AM antenne aan voor het ontvangen van AM signalen.
<b>19</b>	<b>ingangsbussen (AUX/MIC 2/MIC 1):</b> gebruik deze ingangen voor niet-gebalanceerde (asymmetrische) ingangssignalen.
<b>20</b>	<b>AUX ingang:</b> verbind een toestel met een hoog uitgangssignaal (bv. AM/FM tuner, cd-speler...) met de "links" (wit) en "rechts" (rood) RCA connectoren. Regel het volume met de AUX/CD volumeregeling: [ <b>5</b> ]. Zie ook illustratie <b>J</b> op pagina <b>4</b> .
<b>21</b>	<b>CD/AUX schakelaar:</b> voor lage ingangssignalen, kies stand AUX, bij hoge signalen (bv. Van cd-speler) kies stand CD.

**AM/FM + MEDIASPELER (ENKEL PAA02)**

<b>a</b>	<b>AM/FM</b>	kies AM / FM
<b>b</b>	<b>MP3</b>	kies MP3
<b>c</b>	<b>MEMORY</b>	druk op "memory" gevolgd door een preset toets (M1 – M5); de frequentie wordt getoond in het scherm.
<b>d</b>	<b>USB/SD (M1)</b>	kies USB of SD-kaart ingang
<b>e</b>	<b>REP (M2)</b>	kies herhaalmodus: herhaal één, herhaal alles, random
<b>f</b>	<b>EQ (M3)</b>	kies equalizermodus: classic, pop, rock, jazz, flat
<b>g</b>	<b>USB CONNECTOR</b>	verbind USB toestel (niet meegelev.)
<b>h</b>	<b>LCD</b>	toont werkmodus en informatie
<b>i</b>	<b>SD/MMC CARD SLOT</b>	plaats een SD/MMC-kaart (niet meegelev.)
<b>j</b>		radiomodus: keer terug op de frequentieband andere modi: keer terug naar de start van het programma
<b>k</b>	<b>VOL-</b>	verminder volume

**PAA01/PAA02**

<b>l</b>	 (M4)	druk om af te spelen of te pauzeren
<b>m</b>		radiomodus: ga vooruit op de frequentieband andere modi: spring naar het einde van het programma
<b>n</b>	<b>VOL+</b>	verhoog het volume
<b>o</b>	 (M5)	zet de mediaspeler aan of uit of onderbreek het afspelen.

## 6. Probleemoplossing

- **De versterker functioneert niet.**  
Draai de volumeknoppen van beide kanalen volledig naar rechts, schakel de versterker uit en ontkoppel van het lichtnet. Controleer het frontpaneel, de zekering en alle in- en uitgangsaansluitingen. Vervang de zekering enkel door een exemplaar met dezelfde specificaties.
- **Geen geluid, vermogenled is uitgeschakeld.**  
De versterker is niet aangesloten op het lichtnet of de zekering is defect. Controleer de aansluitingen en schakelaars, of vervang de zekering.
- **Geen geluid, vermogenled is ingeschakeld.**  
Geen geluidsbron of defecte luidsprekers. Controleer de ingangsaansluiting en de signaalled. Draai de volumeknop zachtjes naar links en controleer de aansluitingen en schakelaars.
- **Brom.**  
Aardingprobleem. Gebruik afgeschermd signaalkabels van een goede kwaliteit en houd ze weg van voedingskabels. Zorg ervoor dat het stopcontact geaard is.
- **Overstuurd geluid.**  
Signaalpiek of beschadigde signaalkabel. Verminder het volume indien de oversturingled inschakelt. Gebruik afgeschermd signaalkabels van een goede kwaliteit en bescherm ze tegen beschadigingen.
- **Geluid wordt onderbroken.**  
Beschadigde signaalkabel of aansluiting. Controleer de kabels en de aansluitingen.

## 7. Onderhoud

- Maak de versterker regelmatig schoon met een vochtige, niet-pluizende doek. Gebruik geen alcohol of solventen.
- Zorg ervoor dat er geen vloeistof in de versterker kan binnensijpelen.
- Contacteer uw HQPower™-verdelers indien u de versterker wenst te repareren.

## 8. Technische specificaties

uitgangsvermogen		15Wrms
gevoeligheid	MIC	-45dBv
	AUX	-20dBv
	CD	-6dBv
S/R verhouding	MIC	>60dB
	AUX/CD	>70dB
distorsie		<1%
uitgangen		4ohm, 8 ohm, 70V of 100V
DC voeding		12V / 3A
AC voeding		230V / 115V (schakelaar)
afmetingen		240 x 190 x 75mm
gewicht		3.30kg (PAA01) / 3.50kg (PAA02)

**Gebruik dit toestel enkel met originele accessoires. Velleman nv is niet aansprakelijk voor schade of kwetsuren bij (verkeerd) gebruik van dit toestel.**

**Voor meer informatie over dit product en de laatste versie van deze handleiding, zie [www.hqpower.eu](http://www.hqpower.eu).**

**De informatie in deze handleiding kan te allen tijde worden gewijzigd zonder voorafgaande kennisgeving.**

### © AUTEURSRECHT

**Velleman nv heeft het auteursrecht voor deze handleiding. Alle wereldwijde rechten voorbehouden.** Het is niet toegestaan om deze handleiding of gedeelten ervan over te nemen, te kopiëren, te vertalen, te bewerken en op te slaan op een elektronisch medium zonder voorafgaande schriftelijke toestemming van de rechthebbende.

# Notice d'emploi

## 1. Introduction

### Aux résidents de l'Union européenne

#### Des informations environnementales importantes concernant ce produit



Ce symbole sur l'appareil ou l'emballage indique que l'élimination d'un appareil en fin de vie peut polluer l'environnement. Ne pas jeter un appareil électrique ou électronique (et des piles éventuelles) parmi les déchets municipaux non sujets au tri sélectif ; une déchèterie traitera l'appareil en question. Renvoyer les équipements usagés à votre fournisseur ou à un service de recyclage local. Il convient de respecter la réglementation locale relative à la protection de l'environnement. **En cas de questions, contacter les autorités locales pour élimination.**

Nous vous remercions de votre achat ! Lire la présente notice attentivement avant la mise en service de l'appareil. Si l'appareil a été endommagé pendant le transport, ne pas l'installer et consulter votre revendeur.

## 2. Consignes de sécurité

	Garder hors de la portée des enfants et des personnes non autorisées.
	<b>Uniquement pour usage à l'intérieur.</b> Protéger l'amplificateur et les enceintes contre la pluie, l'humidité, la poussière, les températures extrêmes et les projections d'eau.
	<b>Risque d'électrocution lors de l'installation.</b> Confier l'installation à un technicien qualifié.
	Ne pas ouvrir l'amplificateur. Il n'y a aucune pièce maintenable. Commander des pièces de rechange éventuelles chez votre revendeur.
	Cet amplificateur est capable de produire un niveau sonore élevé. L'exposition régulière et prolongée à des niveaux sonores élevés peut engendrer un endommagement de l'ouïe. Protéger l'ouïe dans un environnement bruyant.

## 3. Directives générales

Se référer à la **garantie de service et de qualité Velleman®** en fin de notice.

- Protéger l'amplificateur contre les chocs.
- Se familiariser avec le fonctionnement de l'amplificateur avant de l'utiliser.
- Toute modification de l'appareil est interdite pour des raisons de sécurité.
- N'utiliser votre amplificateur qu'à sa fonction prévue. Un usage impropre annule d'office la garantie.
- La garantie ne s'applique pas aux dommages survenus en négligeant certaines directives de cette notice et votre revendeur déclinera toute responsabilité pour les problèmes et les défauts qui en résultent.
- Les dommages occasionnés par des modifications à l'appareil par le client, ne tombent pas sous la garantie.
- Éviter :
  - o De boucher les fentes de ventilation. Assurer une bonne ventilation autour de l'amplificateur.
  - o De continuer à utiliser l'amplificateur lorsque la LED **[10]** de saturation ou de protection s'allume.
  - o De diriger un signal saturé provenant de la table de mixage vers l'amplificateur.
  - o De stocker votre amplificateur et les haut-parleurs dans un endroit humide.
  - o De surcharger une prise de courant. Ne jamais connecter plus de 3000 W à une seule prise de courant.
  - o De connecter 2 canaux ou 2 amplificateurs à un seul haut-parleur.
  - o De court-circuiter ou d'interconnecter les entrées et les sorties.
- Conserver cette notice pour toute référence ultérieure.

## 4. Caractéristiques

- 2x entrée MIC (6.3 jack)
- entrée RCA pour CD
- entrée AUX (6.3 jack )
- alimentation CA/CC
- fonction d'appel et sirène
- effets écho
- indicateur de crête, signal et alimentation

**Seulement PAA02:**

- avec récepteur FM/AM et lecteur MP3

## 5. Description et emploi





Se référer aux illustrations en page 2 de cette notice.

Face frontal	
<b>1</b>	<b>entrée réglage de volume:</b> tourner à droite pour augmenter le volume du canal correspondant.
<b>2</b>	<b>commutateur au carillon(CHIME):</b> appuyer pour activer la fonction d'appel.
<b>3</b>	<b>commutateur de sirène (SIREN):</b> appuyer pour activer la sirène.
<b>4</b>	<b>réglage écho (ECHO):</b> tourner pour ajuster l'écho au signal de sortie
<b>5</b>	<b>réglage de volume AUX/CD:</b> tourner à droite pour augmenter le volume du canal correspondant.
<b>6</b>	<b>réglage MASTER:</b> réglage principal
<b>7</b>	<b>interrupteur MARCHÉ/ARRÊT (POWER):</b> allumer <b>(I)</b> ou éteindre <b>(O)</b> l'amplificateur.
<b>8</b>	<b>PL LED:</b> s'allume du moment que l'appareil est activé <b>[7]</b> .
<b>9</b>	<b>LED de signal (Signal):</b> réglage d'amplification – tourner le réglage de volume <b>[1]</b> du canal vers la droite jusqu'à ce que la LED de signal clignote.
<b>10</b>	<b>LED de crête (PEAK):</b> s'allume directement en cas de saturation.
<b>11</b>	<b>AM/FM + LECTEUR MÉDIA (seulement sur le modèle PAA02)</b> Pour une description, voir la table ci-dessous.

Face arrière	
<b>12</b>	<b>Sélection tension d'entrée (AC SELECT):</b> sélectionner la tension d'entrée appropriée (115V/230V).
<b>13</b>	<b>~CA IN:</b> Prise d'alimentation avec fusible. Remplacer le fusible par un exemplaire identique.
<b>14</b>	<b>CC 12V/3A:</b> bornes de connexion pour batteries. Connecter une batterie externe de 12Vcc (pas livrée) pour que l'amplificateur continue à fonctionner en cas d'interruption de courant.
<b>15</b>	<b>priorité (PRIORITY):</b> connecter un interrupteur (pas livré) entre ces bornes; en cas d'appui sur cet interrupteur, les signaux sonores de <b>AUX IN</b> seront assourdis (muted).
<b>16</b>	Bornes de connexion pour haut-parleurs. S'assurer que la connexion vers l'amplificateur ne présente aucun point de court-circuit. Les câbles de connexion peuvent être sous tension. Veiller à ce qu'aucun câble ne soit mis à nu à la portée afin d'éviter tout risque d'électrocution. Voir les illustrations <b>A</b> jusqu'à <b>I</b> en pages <b>3</b> et <b>4</b> pour des connexions haut-parleur possibles.
<b>17</b>	<b>antenne FM (seulement PAA02):</b> connecter une antenne FM pour la réception des signaux FM.
<b>18</b>	<b>antenne AM (seulement PAA02):</b> connecter une antenne AM pour la réception des signaux AM.
<b>19</b>	<b>entrées sur prise jack (AUX/MIC2/MIC1):</b> utiliser ces entrées pour des signaux non symétriques.
<b>20</b>	<b>entrée AUX:</b> raccorder un appareil avec un signal de sortie aigu (p.ex. sélecteur AM/FM, lecteur cd, etc.) aux fiches RCA de "gauche" (blanc) et de "droite" (rouge). Ajuster le volume avec le réglage de volume AUX/CD: <b>[5]</b> . Voir également l'illustration <b>J</b> en page <b>4</b> .
<b>21</b>	<b>sélecteur CD/AUX:</b> pour des signaux d'entrée bas, sélectionner la position AUX, pour des signaux aigus (p.ex. d'un lecteur cd) sélectionner la position CD.

AM/FM + LECTEUR MÉDIA (SEULEMENT PAA02)		
<b>a</b>	<b>AM/FM</b>	sélectionner AM / FM
<b>b</b>	<b>MP3</b>	sélectionner MP3
<b>c</b>	<b>MEMORY</b>	appuyer sur "memory" suivi par une touche préprogrammée (M1 – M5); la fréquence est affichée sur l'écran.
<b>d</b>	<b>USB/SD (M1)</b>	sélectionner une entrée USB ou carte SD
<b>e</b>	<b>REP (M2)</b>	sélectionner mode répétition: répéter une fois, répéter tout, aléatoire
<b>f</b>	<b>EQ (M3)</b>	sélectionner mode égaliseur: classic, pop, rock, jazz, flat
<b>g</b>	<b>CONNEXION USB</b>	connecter le périphérique USB (pas livré)
<b>h</b>	<b>LCD</b>	affiche le mode fonctionnel et information
<b>i</b>	<b>PORT CARTE SD/MMC</b>	insérer une carte SD/MMC (pas livrée)
<b>j</b>		mode radio: retourner en arrière sur la bande de fréquence autres modes: retourner au point de départ du programme
<b>k</b>	<b>VOL-</b>	baisser le volume

## PAA01/PAA02

I	 (M4)	presser pour commencer la lecture ou mettre en pause
m		mode radio: avancer sur la bande de fréquence autres modes: avancer rapidement vers la fin du programme
n	VOL+	augmenter le volume
o	 /  (M5)	allumer/éteindre le lecteur média ou mettre la lecture en pause.

## 6. Solutions aux problèmes

- **L'amplificateur ne fonctionne pas.**

Tourner les boutons d'atténuation des deux canaux entièrement vers la droite, éteindre l'amplificateur et déconnecter du réseau électrique. Contrôler le panneau frontal, le fusible et toutes les entrées et sorties. Remplacer le fusible par un exemplaire identique.

- **Pas de son, LED de puissance éteinte.**

L'amplificateur n'est pas connecté au réseau électrique ou fusible grillé. Contrôler les connexions et les commutateurs, ou remplacer le fusible.

- **Pas de son, LED de puissance allumée.**

Haut-parleurs défectueux. Contrôler la connexion d'entrée et la LED du signal. Augmenter légèrement le volume.

- **Ronflement.**

Parasites ou problème de mise à la terre. Utiliser des câbles blindés haute qualité et les maintenir loin de câbles d'alimentation. Contrôler la prise de courant et s'assurer qu'elle soit mise à la terre.

- **Son saturé.**

Niveau du signal saturé ou câbles de connexion endommagés. Utiliser des câbles blindés haute qualité et les protéger contre tout endommagement.

- **Coupure du son.**

Câbles endommagés ou fiches de connexion mal insérées. Contrôler les câbles et les connexions.

## 7. Entretien

- Nettoyer régulièrement l'amplificateur avec un chiffon doux non pelucheux. Éviter l'utilisation d'alcools et de solvants.
- Éviter qu'un liquide ne s'introduise par les fentes de ventilation.
- Contacter votre revendeur HQPower™ pour toute réparation de l'amplificateur.

## 8. Spécifications techniques

puissance de sortie		15Wrms
sensibilité	MIC	-45dBv
	AUX	-20dBv
	CD	-6dBv
rapport S/B	MIC	>60dB
	AUX/CD	>70dB
distorsion		<1%
sorties		4ohm, 8 ohm, 70V ou 100V
alimentation CC		12V / 3A
alimentation CA		230V / 115V (commutateur)
dimensions		240 x 190 x 75mm
poids		3.30kg (PAA01) / 3.50kg (PAA02)

**N'employer cet appareil qu'avec des accessoires d'origine. SA Velleman ne sera aucunement responsable de dommages ou lésions survenus à un usage (incorrect) de cet appareil.**

**Pour plus d'information concernant cet article et la dernière version de cette notice, visitez notre site web [www.hqpower.eu](http://www.hqpower.eu).**

**Toutes les informations présentées dans cette notice peuvent être modifiées sans notification préalable.**

### © DROITS D'AUTEUR

**SA Velleman est l'ayant droit des droits d'auteur pour cette notice. Tous droits mondiaux réservés.** Toute reproduction, traduction, copie ou diffusion, intégrale ou partielle, du contenu de cette notice par quelque procédé ou sur tout support électronique que se soit est interdite sans l'accord préalable écrit de l'ayant droit.

# Manual del usuario

## 1. Introducción

### A los ciudadanos de la Unión Europea

#### Importantes informaciones sobre el medio ambiente concerniente a este producto



Este símbolo en este aparato o el embalaje indica que, si tira las muestras inservibles, podrían dañar el medio ambiente. No tire este aparato (ni las pilas, si las hubiera) en la basura doméstica; debe ir a una empresa especializada en reciclaje. Devuelva este aparato a su distribuidor o a la unidad de reciclaje local. Respete las leyes locales en relación con el medio ambiente. **Si tiene dudas, contacte con las autoridades locales para residuos.**

Gracias por haber comprado el **PAA01/PAA02!** Lea atentamente las instrucciones del manual antes de usarlo. Si el aparato ha sufrido algún daño en el transporte no lo instale y póngase en contacto con su distribuidor.

## 2. Instrucciones de seguridad

	Mantenga el aparato lejos del alcance de personas no capacitadas y niños.
	<b>Sólo para el uso en interiores.</b> No exponga este equipo a lluvia, humedad, temperaturas extremas, polvo ni a ningún tipo de salpicadura o goteo.
	<b>Riesgo de descargas eléctricas durante la instalación.</b> La instalación debe ser realizada por personal especializado.
	No abra el aparato. El usuario no habrá de efectuar el mantenimiento de ninguna pieza. Contacte con su distribuidor si necesita piezas de recambio.
	Este amplificador es capaz de producir un nivel sonoro elevado. La exposición regular y prolongada a elevados niveles sonoros puede dañar el oído. Proteja el oído en un ambiente ruidoso.

## 3. Normas generales

Véase la **Garantía de servicio y calidad Velleman®** al final de este manual del usuario.

- Proteja el aparato contra los choques.
- Familiarícese con el funcionamiento del aparato antes de utilizarlo.
- Por razones de seguridad, las modificaciones no autorizadas del aparato están prohibidas.
- Utilice sólo el aparato para las aplicaciones descritas en este manual. Su uso incorrecto anula la garantía completamente.
- Los daños causados por descuido de las instrucciones de seguridad de este manual invalidarán su garantía y su distribuidor no será responsable de ningún daño u otros problemas resultantes.
- Los daños causados por modificaciones no autorizadas, no están cubiertos por la garantía.
- NO:
  - bloquee los orificios de ventilación. Asegúrese de que haya una buena ventilación alrededor del amplificador.
  - continúe utilizando el amplificador si el LED [10] de saturación o el LED [10] de protección se ilumina.
  - dirija una señal saturada de la mesa de mezclas al amplificador.
  - guarde el amplificador ni los altavoces en un lugar húmedo.
  - sobrecargue una toma de corriente. Nunca conecte más de 3000W a un solo enchufe.
  - conecte 2 canales o 2 amplificadores a un solo altavoz.
  - cortocircuite ni interconecte las entradas y las salidas.
- Guarde el manual del usuario para cuando necesite consultarlo.

## 4. Características

- 2x entrada para micrófono (jack de 6.3mm)
- entrada RCA para CD
- entrada AUX (jack de 6.3mm )
- alimentación AC/DC
- función de llamamiento y sirena
- efectos de eco
- indicador de pico, señal y alimentación

**Sólo PAA02:**

- con sintonizador FM/AM y reproductor MP3

## 5. Descripción y uso





Véase las figuras en la página 2 de este manual del usuario.

Parte frontal	
1	<b>entrada ajuste del volumen:</b> gire en el sentido de las agujas del reloj para aumentar el volumen del canal en cuestión.
2	<b>interruptor CHIME (timbre):</b> pulse para activar esta función.
3	<b>interruptor SIREN (sirena):</b> pulse para activar esta función.
4	<b>ajuste ECHO (eco):</b> gire para ajustar el eco en la señal de salida. adjust the output signal echo
5	<b>ajuste del volumen AUX/CD:</b> gire en el sentido de las agujas del reloj para aumentar el volumen del canal en cuestión.
6	<b>ajuste MASTER:</b> ajuste principal
7	<b>interruptor ON/OFF (POWER):</b> active <b>(I)</b> o desactive <b>(O)</b> el interruptor.
8	<b>LED PL:</b> se ilumina en cuanto active el aparato <b>[7]</b> .
9	<b>LED de señal (Signal):</b> para ajustar la ganancia de la señal – gire el ajuste del volumen <b>[1]</b> del canal en el sentido de las agujas del reloj hasta que el LED de señal parpadee.
10	<b>LED PEAK (pico):</b> se ilumina en caso de sobrecarga (clipping).
11	<b>AM/FM + REPRODUCTOR (sólo modelo PAA02)</b> Para una descripción, véase la lista a continuación.
Panel trasero	
12	<b>selector para la tensión de entrada (AC SELECT):</b> introduzca la tensión de entrada adecuada (115V/230V).
13	<b>~AC IN:</b> Entrada de alimentación con fusible. Reemplace el fusible por un fusible idéntico.
14	<b>DC 12V/3A:</b> Conexión de pila. Conecte una pila externe de 12Vdc (no incl.) para asegurar el funcionamiento del amplificador en caso de interrupción del suministro eléctrico.
15	<b>prioridad (PRIORITY):</b> conecte un interruptor (no incl.) entre estos terminales; en cuanto pulse este botón se silencian las señales de audio de <b>AUX IN</b> (mute).
16	Bornes de conexión para altavoces. Asegúrese de que la conexión al amplificador no presente ningún punto de cortocircuito. Los cables de conexión pueden estar bajo tensión. Asegúrese de que ningún cable esté desnudo y al alcance de la mano para evitar cualquier riesgo de descarga eléctrica. Véase las figuras de <b>A a I</b> en la página 3 y 4 para conexiones de altavoz posibles.
17	<b>antena FM (sólo PAA02):</b> conecte una antena FM para recibir señales FM.
18	<b>antena AM (sólo PAA02):</b> conecte una antena AM para recibir señales AM.
19	<b>jacks de entrada (AUX/MIC 2/MIC 1):</b> utilice estas entradas para señales de entrada no balanceadas (asimétricas).
20	<b>entrada AUX:</b> conecte un aparato a una elevada señal de salida (p.ej. sintonizador AM/FM, reproductor de CD...) al conector de entrada RCA izquierdo (blanco) y el conector de entrada RCA derecho (rojo). Ajuste el volumen con el ajuste del volumen AUX/CD: <b>[5]</b> . Véase fig. <b>J</b> en la página 4.
21	<b>interruptor CD/AUX:</b> para señales de entrada bajas, seleccione la posición AUX, para señales elevadas (p.ej. reproductor de CD) seleccione la posición CD.

### AM/FM + REPRODUCTOR (SÓLO PAA02)

<b>a</b>	<b>AM/FM</b>	seleccione AM / FM
<b>b</b>	<b>MP3</b>	seleccione MP3
<b>c</b>	<b>MEMORY</b>	pulse "memory" y luego un botón preprogramado (M1 – M5); se visualiza la frecuencia en la pantalla.
<b>d</b>	<b>USB/SD (M1)</b>	seleccione una entrada de tarjeta USB o SD
<b>e</b>	<b>REP (M2)</b>	seleccione el modo de reproducción: repetir una canción, repetir todas las canciones, repetición aleatoria (random)
<b>f</b>	<b>EQ (M3)</b>	seleccione el modo de ecualizador: classic, pop, rock, jazz, flat
<b>g</b>	<b>USB CONNECTOR</b>	conecte un aparato USB (no incl.)
<b>h</b>	<b>LCD</b>	visualiza el modo de funcionamiento e informaciones
<b>i</b>	<b>SD/MMC CARD SLOT</b>	introduzca una tarjeta SD/MMC (no incl.)

**PAA01/PAA02**

<b>j</b>		modo radio: retroceder en la banda de frecuencia otros modos: volver al principio del programa
<b>k</b>	<b>VOL-</b>	bajar el volumen
<b>l</b>	 (M4)	pulse para reproducir o hacer una pausa
<b>m</b>		modo radio: avanzar en la banda de frecuencia otros modos: ir al final del programa
<b>n</b>	<b>VOL+</b>	aumentar el volumen
<b>o</b>	 /  (M5)	active o desactive el reproductor o interrumpa la reproducción.

## 6. Soluciones de problemas

- **El amplificador no funciona.**

Gire los botones de atenuación de los dos canales completamente hacia la derecha. Desactive el amplificador y desconéctelo de la red eléctrica. Controle el panel frontal, el fusible y todas las entradas y salidas. Reemplace el fusible por uno del mismo tipo.

- **No hay sonido, LED de potencia desactivado.**

El amplificador no está conectado a la red eléctrica o está fundido un fusible. Controle las conexiones y los conmutadores, o reemplace el fusible.

- **No hay sonido, LED de potencia activado.**

Altavoces defectuosos. Controle la conexión de entrada y el LED de la señal. Aumente ligeramente el volumen.

- **Zumbido.**

Emisiones parásitas o problema de puesta a tierra. Utilice cables blindados de alta calidad y manténgalos lejos de los cables de alimentación. Controle el enchufe y asegúrese de que esté puesto a tierra.

- **Sonido saturado.**

Nivel de la señal saturado o cables de conexión dañados. Utilice cables blindados de alta calidad y protéjalos contra cualquier daño.

- **Se interrumpe el sonido.**

Cables dañados o conectores mal introducidos. Controle los cables y las conexiones.

## 7. Mantenimiento

- Limpie el aparato regularmente con un paño suave sin pelusas. Evite el uso de alcohol y de disolventes.
- Asegúrese de que no pueda entrar ningún líquido en los orificios de ventilación.
- Contacte con su distribuidor HQPower™ para cualquier reparación del amplificador.

## 8. Especificaciones

potencia de salida		15Wrms
sensibilidad	MIC	-45dBv
	AUX	-20dBv
	CD	-6dBv
relación señal / ruido	MIC	>60dB
	AUX/CD	>70dB
distorsión		<1%
salidas		4ohm, 8 ohm, 70V230V / 115V (selector)100V
alimentación DC		12V / 3A
alimentación AC		230V / 115V (selector)
dimensiones		240 x 190 x 75mm
peso		3.30kg (PAA01) / 3.50kg (PAA02)

**Utilice este aparato sólo con los accesorios originales. Velleman NV no será responsable de daños ni lesiones causados por un uso (indebido) de este aparato.**

**Para más información sobre este producto, visite nuestra página web [www.velleman.eu](http://www.velleman.eu).**

**Se pueden modificar las especificaciones y el contenido de este manual sin previo aviso.**

### © DERECHOS DE AUTOR

**Velleman NV dispone de los derechos de autor para este manual del usuario.**

Todos los derechos mundiales reservados. Está estrictamente prohibido reproducir, traducir, copiar, editar y guardar este manual del usuario o partes de ello sin previo permiso escrito del derecho habiente.

# Bedienungsanleitung

## 1. Einführung

An alle Einwohner der Europäischen Union

**Wichtige Umweltinformationen über dieses Produkt**



Dieses Symbol auf dem Produkt oder der Verpackung zeigt an, dass die Entsorgung dieses Produktes nach seinem Lebenszyklus der Umwelt Schaden zufügen kann. Entsorgen Sie die Einheit (oder verwendeten Batterien) nicht als unsortiertes Hausmüll; die Einheit oder verwendeten Batterien müssen von einer spezialisierten Firma zwecks Recycling entsorgt werden. Diese Einheit muss an den Händler oder ein örtliches Recycling-Unternehmen retourniert werden. Respektieren Sie die örtlichen Umweltvorschriften.

**Falls Zweifel bestehen, wenden Sie sich für Entsorgungsrichtlinien an Ihre örtliche Behörde.**

Wir bedanken uns für den Kauf des **PAA01/PAA02!** Lesen Sie diese Bedienungsanleitung vor Inbetriebnahme sorgfältig durch. Überprüfen Sie, ob Transportschäden vorliegen. Sollte dies der Fall sein, verwenden Sie das Gerät nicht und wenden Sie sich an Ihren Händler.

## 2. Sicherheitshinweise

	Halten Sie Kinder und Unbefugte vom Gerät fern.
	<b>Nur für die Anwendung im Innenbereich.</b> Schützen Sie das Gerät vor Regen und Feuchte, Staub und extremen Temperaturen. Setzen Sie das Gerät keiner Flüssigkeit wie z.B. Tropf- oder Spritzwasser, aus.
	<b>Stromschlaggefahr während der Installation.</b> Lassen Sie dieses Gerät von einem Fachmann installieren.
	Öffnen Sie das Gerät nicht. Es gibt keine zu wartenden Teile. Bestellen Sie eventuelle Ersatzteile bei Ihrem Fachhändler.
	Dieser Verstärker erzeugt einen Geräuschpegel, der permanente Gehörschäden verursachen kann. Verwenden Sie diesen Verstärker nicht ununterbrochen mit einem hohen Lautstärkepegel und tragen Sie geeigneten Gehörschützer.

## 3. Allgemeine Richtlinien

Siehe **Velleman® Service- und Qualitätsgarantie** am Ende dieser Bedienungsanleitung.

- Schützen Sie den Verstärker vor Stößen. Vermeiden Sie rohe Gewalt während der Installation und Bedienung des Gerätes.
- Nehmen Sie das Gerät erst in Betrieb, nachdem Sie sich mit seinen Funktionen vertraut gemacht haben.
- Eigenmächtige Veränderungen sind aus Sicherheitsgründen verboten.
- Verwenden Sie das Gerät nur für Anwendungen beschrieben in dieser Bedienungsanleitung sonst kann dies zu Schäden am Produkt führen und erlischt der Garantieanspruch.
- Bei Schäden verursacht durch eigenmächtige Änderungen erlischt der Garantieanspruch.
- Bei Schäden, die durch Nichtbeachtung der Bedienungsanleitung verursacht werden, erlischt der Garantieanspruch. Für daraus resultierende Folgeschäden übernimmt der Hersteller keine Haftung.
- Es ist verboten:
  - Um die Lüftungsschlitze zu blockieren. Für eine gute Ventilation, achten Sie darauf, dass genügend Abstand zu anderen Geräten vorhanden ist.
  - Um den Verstärker kontinuierlich zu verwenden wenn die Übersteuerungs- oder Schutz-LED **[10]** leuchtet.
  - Um ein übersteuertes Signal des Mischpults oder der Schallquelle zum Verstärker zu senden.
  - Um den Verstärker und die Lautsprecher in einer feuchten Umgebung zu lagern.
  - Um den Stecker vom Netz zu überbelasten. Schließen Sie nie mehr als 3000W an denselben Stecker an.
  - Um 2 Kanäle oder 2 verschiedene Verstärker mit demselben Lautsprecher zu verbinden.
  - Um einen Kurzschluss an den Eingängen und Ausgängen zu verursachen.
- Bewahren Sie diese Bedienungsanleitung für künftige Einsichtnahme auf.

## 4. Eigenschaften

- 2x eingang für Mikrofon (6.3mm-Klinke)
- RCA-Eingang für CD
- AUX-Eingang (6.3mm-Klinke )
- AC/DC-Stromversorgung
- Funktion Aufruf und Alarmsirene
- Echo-Effekte

- Spitzen-, Signal- und Stromanzeige

**Nur PAA02:**

- mit FM/AM-Tuner und MP3-Spieler

## 5. Umschreibung und Anwendung

Siehe Abbildungen, Seite 2 dieser Bedienungsanleitung.

### Frontseite

1	<b>Lautstärkeregler-Eingang:</b> drehen Sie im Uhrzeigersinn, um die Lautstärke des entsprechenden Kanals zu erhöhen.
2	<b>CHIME-Schalter (Aufruf):</b> drücken Sie diesen Schalter, um diese Funktion einzuschalten.
3	<b>SIREN-Schalter (Sirene):</b> drücken Sie diesen Schalter, um die Sirene einzuschalten.
4	<b>Echoregelung (ECHO):</b> drehen Sie, um das Echo auf dem Ausgangssignal einzustellen
5	<b>AUX/CD-Lautstärkeregler:</b> drehen Sie im Uhrzeigersinn, um die Lautstärke des entsprechenden Kanals zu erhöhen.
6	<b>MASTER-Regler:</b> Hauptregelung
7	<b>EIN/AUS-Schalter (POWER):</b> schalten Sie den Verstärker ein ( <b>I</b> ) oder aus ( <b>O</b> ).
8	<b>PL-LED:</b> leuchtet sobald das Gerät eingeschaltet wird [ <b>7</b> ].
9	<b>Signal-LED (Signal):</b> dient zum Einstellen der Signalverstärkung – drehen Sie den Lautstärkeregler [ <b>1</b> ] des Kanals im Uhrzeigersinn bis die Signal-LED blinkt.
10	<b>PEAK-LED (Spitze):</b> leuchtet wenn das Eingangssignal die Endstufe übersteuert (clipping).
11	<b>AM/FM + MEDIA PLAYER (nur PAA02)</b> Für eine Beschreibung, siehe Liste unten.



### Rückseite

12	<b>Auswahl Eingangsspannung (AC SELECT):</b> stellen Sie die geeignete Eingangsspannung (115V/230V) ein.
13	<b>~AC IN:</b> Anschluss Stromkabel und Sicherung. Ersetzen Sie die Sicherung durch eine des gleichen Typs.
14	<b>DC 12V/3A:</b> Batterie-Anschluss. Verbinden Sie eine externe 12Vdc-Batterie (nicht mitgeliefert) damit der Verstärker bei Stromunterbrechung eingeschaltet bleibt.
15	<b>Priorität (PRIORITY):</b> verbinden Sie einen Schalter (nicht mitgeliefert) zwischen diesen Kontakten; drücken Sie diese Taste drücken, werden die Audiosignale von <b>AUX IN</b> stumm geschalten (mute).
16	<b>Feste Lautsprecheranschlüsse.</b> Wie bei jeder Lautsprecherverdrahtung müssen Sie dafür sorgen, dass diese keinen Kurzschluss mit dem Verstärker verursacht. Lautsprecherverdrahtung kann eine hohe Spannung zeigen. Beachten Sie also, dass <b>bloßliegende</b> Anschlusskabel sich nicht in Reichweite befinden. Siehe Abb. <b>A</b> bis <b>I</b> auf Seite <b>3</b> und <b>4</b> für mögliche Lautsprecheranschlüsse.
17	<b>FM-Antenne (nur PAA02):</b> schließen Sie für den Empfang von FM-Signalen eine FM-Antenne an.
18	<b>AM-Antenne (nur PAA02):</b> schließen Sie für den Empfang von FM-Signalen eine AM-Antenne an.
19	<b>Eingangsbuchsen (AUX/MIC 2/MIC 1):</b> verwenden Sie diese Buchsen für unsymmetrische Eingangssignale.
20	<b>AUX-Eingang:</b> verbinden Sie ein Gerät mit einem hohen Ausgangssignal (z.B. AM/FM-Tuner, CD-Spieler...) mit dem "linken" (weiß) und dem "rechten" (rot) RCA-Anschluss. Regeln Sie die Lautstärke mit der AUX/CD-Lautstärkeregelung: [ <b>5</b> ]. Siehe Abb. <b>J</b> auf Seite <b>4</b> .
21	<b>CD/AUX-Schalter:</b> für niedrige Eingangssignale, wählen Sie Position « AUX » aus, bei hohen Signalen (z.B. CD-Spieler) wählen Sie Position « CD » aus.

### AM/FM + MEDIA PLAYR (NUR PAA02)

a	<b>AM/FM</b>	wählen Sie AM / FM aus
b	<b>MP3</b>	wählen Sie MP3 aus
c	<b>MEMORY</b>	drücken Sie "memory" und danach eine vorprogrammierte Taste (M1 – M5); die Frequenz wird im Bildschirm angezeigt.
d	<b>USB/SD (M1)</b>	wählen Sie einen USB- oder SD-Karteneingang
e	<b>REP (M2)</b>	wählen Sie den Wiederholmodus aus: einen Titel wiederholen, alle Titel wiederholen, Zufallswiedergabe
f	<b>EQ (M3)</b>	wählen Sie den Equalizer-Modus aus : classic, pop, rock, jazz, flat
g	<b>USB CONNECTOR</b>	verbinden Sie ein USB-Gerät (nicht mitgeliefert)
h	<b>LCD</b>	zeigt den Betriebsmodus und Informationen an
i	<b>SD/MMC CARD SLOT</b>	legen Sie eine SD/MMC-Karte (nicht mitgeliefert) ein
j		Radiomodus: auf dem Frequenzband rückwärts gehen

## PAA01/PAA02

		andere Modi: kehrt zum Start des Programms zurück
k	<b>VOL-</b>	verringert die Lautstärke
l	 <b>(M4)</b>	drücken Sie, um abzuspielen oder zu pausieren
m		Radiomodus: auf dem Frequenzband vorwärts gehen andere Modi: geht zu dem Ende des Programms
n	<b>VOL+</b>	erhöht die Lautstärke
o	 <b>(M5)</b>	schaltet den Media Player ein oder aus oder pausiert das Abspielen.

## 6. Problemlösung

### • Der Verstärker funktioniert nicht.

Drehen Sie die Lautstärkereger beider Kanäle völlig nach rechts, schalten Sie den Verstärker ab und trennen Sie ihn vom Netz. Überprüfen Sie die Frontplatte, die Sicherung und alle Ein- und Ausgangsanschlüsse. Ersetzen Sie die Sicherung nur durch eine des gleichen Typs.

### • Es gibt keinen Ton, die Leistungs-LED ist ausgeschaltet.

Der Verstärker ist nicht mit dem Netz verbunden oder die Sicherung ist defekt. Überprüfen Sie die Anschlüsse und Schalter, oder ersetzen Sie die Sicherung.

### • Es gibt keinen Ton, die Leistungs-LED ist eingeschaltet.

Keine Schallquelle oder defekte Lautsprecher. Überprüfen Sie den Eingangsanschluss und die Signal-LED. Drehen Sie den Lautstärkereger vorsichtig nach links und überprüfen Sie die Anschlüsse und Schalter.

### • Brummen.

Erdungsproblem. Verwenden Sie nur abgeschirmte Signalkabel guter Qualität und halten Sie diese von Stromkabeln fern. Beachten Sie, dass die Steckdose geerdet ist.

### • Übersteuerter Ton.

Signalspitze oder beschädigtes Signalkabel. Verringern Sie die Lautstärke wenn die Übersteuerungs-LED leuchtet. Verwenden Sie abgeschirmte Signalkabel guter Qualität und schützen Sie diese vor Beschädigungen.

### • Der Ton wird unterbrochen.

Das Signalkabel oder der Anschluss ist beschädigt. Überprüfen Sie die Kabel und Anschlüsse.

## 7. Wartung

- Verwenden Sie zur Reinigung des Verstärkers ein feuchtes, fusselfreies Tuch. Verwenden Sie auf keinen Fall Alkohol oder irgendwelche Lösungsmittel.
- Beachten Sie, dass keine Flüssigkeit in den Verstärker eindringen kann.
- Setzen Sie sich mit Ihrem HQPower™-Verteiler in Verbindung, wenn Sie den Verstärker reparieren möchten.

## 8. Technische Daten

Ausgangsleistung		15Wrms
Empfindlichkeit	MIC	-45dBv
	AUX	-20dBv
	CD	-6dBv
Signal-/Rauschabstand	MIC	> 60dB
	AUX/CD	> 70dB
Klirrfaktor		< 1%
Ausgänge		4 Ohm, 8 Ohm, 70V oder 100V
DC-Stromversorgung		12V / 3A
AC-Stromversorgung		230V / 115V (Wählschalter)
Abmessungen		240 x 190 x 75mm
Gewicht		3.30kg (PAA01) / 3.50kg (PAA02)

**Verwenden Sie dieses Gerät nur mit originellen Zubehörteilen. Velleman NV übernimmt keine Haftung für Schaden oder Verletzungen bei (falscher) Anwendung dieses Gerätes.**

**Für mehr Informationen zu diesem Produkt, siehe [www.velleman.eu](http://www.velleman.eu).**

**Alle Änderungen ohne vorherige Ankündigung vorbehalten.**

### © URHEBERRECHT

**Velleman NV besitzt das Urheberrecht für diese Bedienungsanleitung.**

Alle weltweiten Rechte vorbehalten. Ohne vorherige schriftliche Genehmigung des Urhebers ist es nicht gestattet, diese Bedienungsanleitung ganz oder in Teilen zu reproduzieren, zu kopieren, zu übersetzen, zu bearbeiten oder zu speichern.



## Velleman® Service and Quality Warranty

Velleman® has over 35 years of experience in the electronics world and distributes its products in more than 85 countries.

All our products fulfil strict quality requirements and legal stipulations in the EU. In order to ensure the quality, our products regularly go through an extra quality check, both by an internal quality department and by specialized external organisations. If, all precautionary measures notwithstanding, problems should occur, please make appeal to our warranty (see guarantee conditions).

### General Warranty Conditions Concerning Consumer Products (for EU):

- All consumer products are subject to a 24-month warranty on production flaws and defective material as from the original date of purchase.
- Velleman® can decide to replace an article with an equivalent article, or to refund the retail value totally or partially when the complaint is valid and a free repair or replacement of the article is impossible, or if the expenses are out of proportion. You will be delivered a replacing article or a refund at the value of 100% of the purchase price in case of a flaw occurred in the first year after the date of purchase and delivery, or a replacing article at 50% of the purchase price or a refund at the value of 50% of the retail value in case of a flaw occurred in the second year after the date of purchase and delivery.
- **Not covered by warranty:**
  - all direct or indirect damage caused after delivery to the article (e.g. by oxidation, shocks, falls, dust, dirt, humidity...), and by the article, as well as its contents (e.g. data loss), compensation for loss of profits;
  - frequently replaced consumable goods, parts or accessories such as batteries, lamps, rubber parts, drive belts... (unlimited list!);
  - flaws resulting from fire, water damage, lightning, accident, natural disaster, etc. ...;
  - flaws caused deliberately, negligently or resulting from improper handling, negligent maintenance, abusive use or use contrary to the manufacturer's instructions;
  - damage caused by a commercial, professional or collective use of the article (the warranty validity will be reduced to six (6) months when the article is used professionally);
  - damage resulting from an inappropriate packing and shipping of the article;
  - all damage caused by modification, repair or alteration performed by a third party without written permission by Velleman®.
- Articles to be repaired must be delivered to your Velleman® dealer, solidly packed (preferably in the original packaging), and be completed with the original receipt of purchase and a clear flaw description.
- Hint: In order to save on cost and time, please reread the manual and check if the flaw is caused by obvious causes prior to presenting the article for repair. Note that returning a non-defective article can also involve handling costs.
- Repairs occurring after warranty expiration are subject to shipping costs.
- The above conditions are without prejudice to all commercial warranties.

**The above enumeration is subject to modification according to the article (see article's manual).**



## Velleman® service- en kwaliteitsgarantie

Velleman® heeft ruim 35 jaar ervaring in de elektronica-wereld en verdeelt in meer dan 85 landen. Al onze producten beantwoorden aan strikte kwaliteitsisen en aan de wettelijke bepalingen geldig in de EU. Om de kwaliteit te waarborgen,

ondergaan onze producten op regelmatige tijdstippen een extra kwaliteitscontrole, zowel door onze eigen kwaliteitsafdeling als door externe gespecialiseerde organisaties. Mocht er ondanks deze voorzorgen toch een probleem optreden, dan kunt u steeds een beroep doen op onze waarborg (zie waarborgvoorwaarden).

### Algemene waarborgvoorwaarden consumentengoederen (voor Europese Unie):

- Op alle consumentengoederen geldt een garantietermijn van 24 maanden op productie- en materiaalfouten en dit vanaf de oorspronkelijke aankoopdatum.
- Indien de klacht gegrond is en een gratis reparatie of vervanging van een artikel onmogelijk is of indien de kosten hiervoor buiten verhouding zijn, kan Velleman® beslissen het desbetreffende artikel te vervangen door een gelijkwaardig artikel of de aankoopsum van het artikel gedeeltelijk of volledig terug te betalen. In dat geval krijgt u een vervangend product of terugbetaling ter waarde van 100% van

de aankoopsum bij ontdekking van een gebrek tot één jaar na aankoop en levering, of een vervangend product tegen 50% van de kostprijs of terugbetaling van 50 % bij ontdekking na één jaar tot 2 jaar.

#### • Valt niet onder waarborg:

- alle rechtstreekse of onrechtstreekse schade na de levering veroorzaakt aan het toestel (bv. door oxidatie, schokken, val, stof, vuil, vocht...), en door het toestel, alsook zijn inhoud (bv. verlies van data), vervoerd voor eventuele winstderving.
- verbruiksgoederen, onderdelen of hulpstukken die regelmatig dienen te worden vervangen, zoals bv. batterijen, lampen, rubberen onderdelen, aandrijfmotoren... (onbeperkte lijst).
- defecten ten gevolge van brand, waterschade, bliksem, ongevallen, natuurrampen, enz.
- defecten veroorzaakt door opzet, nalatigheid of door een onoordeelkundige behandeling, slecht onderhoud of abnormaal gebruik of gebruik van het toestel strijdig met de voorschriften van de fabrikant.
- schade ten gevolge van een commercieel, professioneel of collectief gebruik van het apparaat (bij professioneel gebruik wordt de garantietermijn herleid tot 6 maand).
- schade veroorzaakt door onvoldoende bescherming bij transport van het apparaat.
- alle schade door wijzigingen, reparaties of modificaties uitgevoerd door derden zonder toestemming van Velleman®.
- Toestellen dienen ter reparatie aangeboden te worden bij uw Velleman®-verdelers. Het toestel dient verzegeld te zijn van het oorspronkelijke aankoopbewijs. Zorg voor een degelijke verpakking (bij voorkeur de originele verpakking) en voeg een duidelijk foutomschrijving bij.
- Tip: alvorens het toestel voor reparatie aan te bieden, kijk nog eens na of er geen voor de hand liggende reden is waarom het toestel niet naar behoren werkt (zie handleiding). Op deze wijze kunt u kosten en tijd besparen. Denk eraan dat er ook voor niet-defecte toestellen een kost voor controle aangerekend kan worden.
- Bij reparaties buiten de waarborgperiode zullen transportkosten aangerekend worden.
- Elke commerciële garantie laat deze rechten onverminderd.

**Bovenstaande opsomming kan eventueel aangepast worden naargelang de aard van het product (zie handleiding van het betreffende product).**



## Garantie de service et de qualité Velleman®

Velleman® jouit d'une expérience de plus de 35 ans dans le monde de l'électronique avec une distribution dans plus de 85 pays. Tous nos produits répondent à des exigences de qualité rigoureuses et à des dispositions légales en vigueur dans l'UE. Afin de garantir la qualité, nous soumettons régulièrement nos produits à des contrôles de qualité supplémentaires, tant par notre propre service qualité que par un service qualité externe. Dans le cas improbable d'un défaut malgré toutes les précautions, il est possible d'invoquer notre garantie (voir les conditions de garantie).

### Conditions générales concernant la garantie sur les produits grand public (pour l'UE) :

- tout produit grand public est garanti 24 mois contre tout vice de production ou de matériaux à dater du jour d'acquisition effective ;
- si la plainte est justifiée et que la réparation ou le remplacement d'un article est jugé impossible, ou lorsque les coûts s'avèrent disproportionnés, Velleman® s'autorise à remplacer ledit article par un article équivalent ou à rembourser la totalité ou une partie du prix d'achat. Le cas échéant, il vous sera consenti un article de remplacement ou le remboursement complet du prix d'achat lors d'un défaut dans un délai de 1 an après l'achat et la livraison, ou un article de remplacement moyennant 50% du prix d'achat ou le remboursement de 50% du prix d'achat lors d'un défaut après 1 à 2 ans.
- **sont par conséquent exclus :**
  - tout dommage direct ou indirect survenu à l'article après livraison (p.ex. dommage lié à l'oxydation, choc, chute, poussière, sable, impureté...) et provoqué par l'appareil, ainsi que son contenu (p.ex. perte de données) et une indemnisation éventuelle pour perte de revenus ;
  - tout bien de consommation ou accessoire, ou pièce qui nécessite un remplacement régulier comme p.ex. piles, ampoules, pièces en caoutchouc, courroies... (liste illimitée) ;
  - tout dommage qui résulte d'un incendie, de la foudre, d'un accident, d'une catastrophe naturelle, etc. ;
  - tout dommage provoqué par une négligence, volontaire ou non, une utilisation ou un entretien incorrects, ou une utilisation de l'appareil contraire aux prescriptions du fabricant ;
  - tout dommage à cause d'une utilisation commerciale, professionnelle ou collective de l'appareil (la période de garantie sera réduite à 6 mois lors d'une utilisation professionnelle) ;

- tout dommage à l'appareil qui résulte d'une utilisation incorrecte ou différente de celle pour laquelle il a été initialement prévu comme décrit dans la notice ;
- tout dommage engendré par un retour de l'appareil emballé dans un conditionnement non ou insuffisamment protégé.
- toute réparation ou modification effectuée par une tierce personne sans l'autorisation explicite de SA Velleman® ; - frais de transport de et vers Velleman® si l'appareil n'est plus couvert sous la garantie.
- toute réparation sera fournie par l'endroit de l'achat. L'appareil doit nécessairement être accompagné du bon d'achat d'origine et être dûment conditionné (de préférence dans l'emballage d'origine avec mention du défaut) ;
- tuyau : il est conseillé de consulter la notice et de contrôler câbles, piles, etc. avant de retourner l'appareil. Un appareil retourné jugé défectueux qui s'avère en bon état de marche pourra faire l'objet d'une note de frais à charge du consommateur ;
- une réparation effectuée en-dehors de la période de garantie fera l'objet de frais de transport ;
- toute garantie commerciale ne porte pas atteinte aux conditions susmentionnées.

**La liste susmentionnée peut être sujette à une complémenté selon le type de l'article et être mentionnée dans la notice d'emploi.**



### Garantía de servicio y calidad Velleman®

Velleman® disfruta de una experiencia de más de 35 años en el mundo de la electrónica con una distribución en más de 85 países. Todos nuestros productos responden a normas de calidad rigurosas y disposiciones legales vigentes en la UE. Para garantizar la calidad, sometimos nuestros productos regularmente a controles de calidad adicionales, tanto por nuestro propio servicio de calidad como por un servicio de calidad externo. En el caso improbable de que surgieran problemas a pesar de todas las precauciones, es posible apelar a nuestra garantía (véase las condiciones de garantía).

### Condiciones generales referentes a la garantía sobre productos de venta al público (para la Unión Europea):

- Todos los productos de venta al público tienen un periodo de garantía de 24 meses contra errores de producción o errores en materiales desde la adquisición original:
- Si la queja está fundada y si la reparación o la sustitución de un artículo es imposible, o si los gastos son desproporcionados, Velleman® autoriza reemplazar el artículo por un artículo equivalente o reembolsar la totalidad o una parte del precio de compra. En este caso, recibirá un artículo de recambio o el reembolso completo del precio de compra al descubrir un defecto hasta un año después de la compra y la entrega, o un artículo de recambio al 50% del precio de compra o la sustitución de un 50% del precio de compra al descubrir un defecto después de 1 a 2 años.
- **Por consiguiente, están excluidos entre otras cosas:**
  - todos los daños causados directamente o indirectamente al aparato y su contenido después de la entrega (p.ej. por oxidación, choques, caída,...) y causados por el aparato, al igual que el contenido (p.ej. pérdida de datos) y una indemnización eventual para falta de ganancias;
  - partes o accesorios que deban ser reemplazados regularmente, como por ejemplo baterías, lámparas, partes de goma, ... (lista ilimitada)
  - defectos causados por un incendio, daños causados por el agua, rayos, accidentes, catástrofes naturales, etc. ;
  - defectos causados a conciencia , descuido o por malos tratos, un mantenimiento inapropiado o un uso anormal del aparato contrario a las instrucciones del fabricante;
  - daños causados por un uso comercial, profesional o colectivo del aparato (el periodo de garantía se reducirá a 6 meses con uso profesional) ;
  - daños causados por un uso incorrecto o un uso ajeno al que está previsto el producto inicialmente como está descrito en el manual del usuario ;
  - daños causados por una protección insuficiente al transportar el aparato.
  - daños causados por reparaciones o modificaciones efectuadas por una tercera persona sin la autorización explícita de SA Velleman® ;
  - se calcula gastos de transporte de y a Velleman® si el aparato ya no está cubierto por la garantía.
- Cualquier reparación se efectuará por el lugar de compra. Devuelva el aparato con la factura de compra original y transportélo en un embalaje sólido (preferentemente el embalaje original). Incluya también una buena descripción del defecto ;
- Consejo: Lea el manual del usuario y controle los cables, las pilas, etc. antes de devolver el aparato. Si no se encuentra un defecto en el artículo los gastos podrían correr a cargo del cliente;
- Los gastos de transporte correrán a carga del cliente para una reparación efectuada fuera del período de garantía.
- Cualquier gesto comercial no disminuye estos derechos.

**La lista previamente mencionada puede ser adaptada según el tipo de artículo (véase el manual del usuario del artículo en cuestión)**



### Velleman® Service- und Qualitätsgarantie

Velleman® hat gut 35 Jahre Erfahrung in der Elektronikwelt und vertreibt seine Produkte in über 85 Ländern. Alle Produkte entsprechen den strengen Qualitätsforderungen und gesetzlichen Anforderungen in der EU. Um die Qualität zu gewährleisten werden unsere Produkte regelmäßig einer zusätzlichen Qualitätskontrolle unterworfen, sowohl von unserer eigenen Qualitätsabteilung als auch von externen spezialisierten Organisationen. Sollten, trotz aller Vorsichtsmaßnahmen, Probleme auftreten, nehmen Sie bitte die Garantie in Anspruch (siehe Garantiebedingungen).

### Allgemeine Garantiebedingungen in Bezug auf Konsumgüter (für die Europäische Union):

- Alle Produkte haben für Material- oder Herstellungsfehler eine Garantieperiode von 24 Monaten ab Verkaufsdatum.
- Wenn die Klage berechtigt ist und falls eine kostenlose Reparatur oder ein Austausch des Gerätes unmöglich ist, oder wenn die Kosten dafür unverhältnismäßig sind, kann Velleman® sich darüber entscheiden, dieses Produkt durch ein gleiches Produkt zu ersetzen oder die Kaufsumme ganz oder teilweise zurückzahlen. Im diesem Fall erhalten Sie ein Ersatzprodukt oder eine Rückzahlung im Werte von 100% der Kaufsumme im Falle eines Defektes bis zu 1 Jahr nach Kauf oder Lieferung, oder Sie bekommen ein Ersatzprodukt im Werte von 50% der Kaufsumme oder eine Rückzahlung im Werte von 50 % im Falle eines Defektes im zweiten Jahr.
- **Von der Garantie ausgeschlossen sind:**
  - alle direkten oder indirekten Schäden, die nach Lieferung am Gerät und durch das Gerät verursacht werden (z.B. Oxidation, Stöße, Fall, Staub, Schmutz, Feuchtigkeit, ...), sowie auch der Inhalt (z.B. Datenverlust), Entschädigung für eventuellen Gewinnausfall.
  - Verbrauchsgüter, Teile oder Zubehörteile, die regelmäßig ausgewechselt werden, wie z.B. Batterien, Lampen, Gummiteile, Treibriemen, usw. (unbeschränkte Liste).
  - Schäden verursacht durch Brandschaden, Wasserschaden, Blitz, Unfälle, Naturkatastrophen, usw.
  - Schäden verursacht durch absichtliche, nachlässige oder unsachgemäße Anwendung, schlechte Wartung, zweckentfremdete Anwendung oder Nichtbeachtung von Benutzerhinweisen in der Bedienungsanleitung.
  - Schäden infolge einer kommerziellen, professionellen oder kollektiven Anwendung des Gerätes (bei gewerblicher Anwendung wird die Garantieperiode auf 6 Monate zurückgeführt).
  - Schäden verursacht durch eine unsachgemäße Verpackung und unsachgemäßen Transport des Gerätes.
  - alle Schäden verursacht durch unautorisierte Änderungen, Reparaturen oder Modifikationen, die von einem Dritten ohne Erlaubnis von Velleman® vorgenommen werden.
  - Im Fall einer Reparatur, wenden Sie sich an Ihren Velleman®-Verteiler. Legen Sie das Produkt ordnungsgemäß verpackt (vorzugsweise die Originalverpackung) und mit dem Original-Kaufbeleg vor. Fügen Sie eine deutliche Fehlerumschreibung hinzu.
  - Hinweis: Um Kosten und Zeit zu sparen, lesen Sie die Bedienungsanleitung nochmals und überprüfen Sie, ob es keinen auf der Hand liegenden Grund gibt, ehe Sie das Gerät zur Reparatur zurückschicken. Stell sich bei der Überprüfung des Geräts heraus, dass kein Geräteschaden vorliegt, könnte dem Kunden eine Untersuchungsschadene berechnet.
  - Für Reparaturen nach Ablauf der Garantiefrist werden Instruktkosten berechnet.
  - Jede kommerzielle Garantie lässt diese Rechte unberührt.

**Die oben stehende Aufzählung kann eventuell angepasst werden gemäß der Art des Produktes (siehe Bedienungsanleitung des Gerätes).**