

HQSM10008

**SMOKE MACHINE
ROOKMACHINE
MACHINE À FUMÉE
MÁQUINA DE HUMO
NEBELMASCHINE**



1200 W

USER MANUAL	3
HANDLEIDING	9
MODE D'EMPLOI	15
MANUAL DEL USUARIO	21
BEDIENUNGSANLEITUNG	27



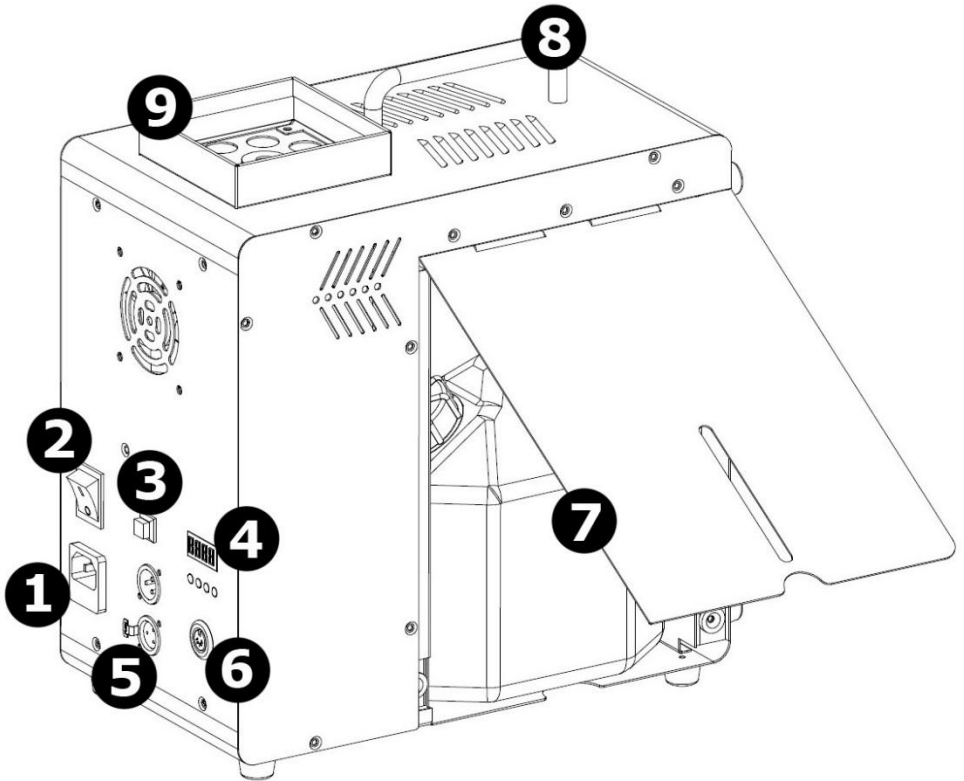

USER MANUAL

1. Introduction

To all residents of the European Union

Important environmental information about this product



This symbol on the device or the package indicates that disposal of the device after its lifecycle could harm the environment. Do not dispose of the unit (or batteries) as unsorted municipal waste; it should be taken to a specialized company for recycling. This device should be returned to your distributor or to a local recycling service. Respect the local environmental rules.

If in doubt, contact your local waste disposal authorities.

Thank you for choosing HQPower™! Please read the manual thoroughly before bringing this device into service. If the device was damaged in transit, do not install or use it and contact your dealer.

2. Safety Instructions



- This device can be used by children aged from 8 years and above, and persons with reduced physical, sensory or mental capabilities or lack of experience and knowledge if they have been given supervision or instruction concerning the use of the device in a safe way and understand the hazards involved. Children shall not play with the device. Cleaning and user maintenance shall not be made by children without supervision.
- Always connect the device to a grounded circuit to avoid risk of electrocution.
- Always disconnect mains power when the device is not in use or when servicing or maintenance activities are performed. Handle the power cord by the plug only.
- If the external flexible cable or cord of this device is damaged, it shall be replaced by a special cord or cord exclusively available from the manufacturer or his service agent.
- Remove all flammable materials close to the device before switching on.
- Do not install the device on a flammable surface (linoleum, carpet, wood, paper, cardboard, plastic, etc.).
- Do not add perfume, alcohol or any other (flammable) liquid to the fog/smoke liquid.
- Do not drink the fog/smoke liquid. If you do, immediately call your local poisons advice centre.



- Familiarise yourself with the functions of the device before actually using it.
- Keep this manual for future reference.
- Remember that all fog/smoke machines may set off smoke detectors.
- Always make sure to connect the device to an alternating current matching the value stated on the device.
- Always install the device in a well-ventilated location.
- Keep this device away from dust and extreme temperatures. Make sure the ventilation openings are clear at all times. For sufficient air circulation, leave at least 2.5 cm in front of the openings.
- Never connect the device to a dimmer or rheostat.
- Never carry or move the device from the power cord or any other moving part. Always use the bracket.
- In the event of an operating problem, stop using the device immediately.
- Never try to repair the device. There are no user-serviceable parts inside the device. Refer to an authorized dealer for service and/or spare parts.
- This device is not intended for permanent installation.
- Drain the tank before transporting the device.
- Only use dedicated fog/smoke liquids.
- This device is not designed for permanent operation: regular operation breaks will prolong its life.



- Indoor use only. Keep this device away from rain, moisture, splashing and dripping liquids. Never put objects filled with liquids on top of or close to the device.



- Do not touch the output nozzle during operation. It becomes very hot and may remain so for several hours after switching off the device.
- The fog/smoke exits the nozzle at a very high temperature. Keep a minimum distance of 1 m from the nozzle to the nearest object.

3. Warranty

- Refer to the Velleman® Service and Quality Warranty on the last pages of this manual.
- All modifications of the device are forbidden for safety reasons. Damage caused by user modifications to the device is not covered by the warranty.
- Only use the device for its intended purpose. Using the device in an unauthorised way will void the warranty.
- Damage caused by disregard of certain guidelines in this manual is not covered by the warranty and the dealer will not accept responsibility for any ensuing defects or problems.
- Nor Velleman nv nor its dealers can be held responsible for any damage (extraordinary, incidental or indirect) – of any nature (financial, physical...) arising from the possession, use or failure of this product.

4. Overview

Refer to the illustrations on page 2 of this manual.

1	power input + fuse holder
2	on-off switch
3	manual smoke button
4	LED display
5	DMX in-/output

6	remote control input
7	tank compartment
8	bracket
9	LEDs

5. Installation

5.1 General Guidelines



- Have the device installed by a qualified person, respecting all applicable norms.
- Install the device on an even, fire-resistant, scratch-resistant, water-resistant and non-slippery surface.
- The carrying construction must be able to support 10 times the weight of the device for 1 hour without deforming.
- Make sure there is no flammable material within a 1 m radius of the device.
- Install the device in a location with few passers-by that is inaccessible to unauthorised persons.
- Install the device in a location where you can easily access the power cord.
- Install the device in a well-ventilated area.

5.2 Overhead Installation



- When hung, the device must always be secured with a secondary attachment e.g. a safety cable.
- Never stand directly below the device when it is being mounted, removed or serviced. Have a qualified technician check the device once a year and once before you bring it into service.
- Overhead mounting requires extensive experience: calculating workload limits, determining the installation material to be used... Have the material and the device itself checked regularly. Do not attempt to install the device yourself if you lack these qualifications as improper installation may result in injuries.
- For truss mounting, use an appropriate clamp (not incl.) and fit an M10 bolt through the centre of the (folded) bracket.

5.3 Connection



- Have a qualified electrician carry out the electric connection.
- Connect the device to the mains with the power plug. All devices must be powered directly off a grounded switched circuit. Do not connect to a dimmer pack.
- The installation has to be approved by an expert before the device is taken into service.

6. Operation

6.1 Preparing Your Device

1. Make sure the device is switched off.
2. Open the tank compartment and remove the tank.
3. Verify that the plastic hoses attached to the cap are in place and in good condition.
4. Pour fluid into the tank, replace the tank into its compartment and close. Make sure the plastic hose entering the smoke machine from the fluid tank is not bent or kinked.
5. Connect the device to the mains, switch it on and let it warm up.

6.2 Using Your Device

1. Prepare your device as described above.
2. Press the manual activation button to output fog/smoke. Release the button to stop the fog/smoke output.

6.3 Control Display

Description

Menu	scroll through the menu options
▲	upwards through the menu list
▼	downwards through the menu list
Enter	confirm a selection

Menu

display	function
Addr	DMX address setting
CoLo	LED colour setting
rEno	wireless remote on-off
orL	fluid level sensor on-off

Colour Selection

setting	function
rand	random colour change
oFF	LEDs off
Co 1	red
Co 2	green
Co 3	blue
Co 4	pink
Co 5	purple
Co 6	orange
Co 7	yellow
Co 8	light blue
Co 9	white

6.4 DMX Configuration

To set the device in DMX mode:

1. Connect a DMX cable to the DMX input of the fog/smoke machine and the DMX output of a controller (not included).
2. Prepare your device (see above).
3. Set your DMX address using the DIP switches.

channel	to	from	function
1			smoke output
	000	009	off
	010	255	on
2			brightness red LED
	000	009	off
	010	255	dimming from 1-100 %
3			brightness green LED
	000	009	off
	010	255	dimming from 1-100 %
4			brightness blue LED
	000	009	off
	010	255	dimming from 1-100 %
5			brightness red, green and blue LEDs
	000	009	off
	010	255	dimming from 1-100 %
6			speed colour change
	000	009	off
	010	255	from slow to fast
7			strobe control
	000	009	off
	010	255	from slow to fast
8			master control
	000	009	off
	010	255	dimming from 1-100 %



- Make sure that the starting address of the interconnected devices do not overlap.
- A DMX terminator is recommended for installations where the DMX cable has to run a long distance or is in an electrically noisy environment (e.g. discos). The terminator prevents corruption of the digital control signal by electrical noise. The DMX terminator is simply an XLR plug with a 120 Ω resistor between pins 2 and 3, which is then plugged into the XLR output socket of the last device in the chain.

6.5 Wireless Remote Control

The fog/smoke machine can be controlled via a wireless remote control (Velleman® order code HQRC10002, not included).



- The priority level for the three control methods:
 - DMX
 - manual fog button
 - wireless remote control

6.6 Fluid Sensor

To protect the pump, the fog/smoke machine uses an infrared fluid sensor to test if there is fog/smoke fluid in the fluid tank. If the sensor does not detect any fluid, the fog/smoke machine will enter the protection mode and shuts the pump down. The display will start flashing.

7. Troubleshooting

There is no power.

- Check the mains power supply.
- Check the fuse.

There is no fog output.

- Check the fluid level.
- Check the remote control.

The remote control does not work.

- Make sure the remote control is well connected.

The fluid tank is filled but the sensor indicates it is not.

- Try resetting the smoke machine by switching it off and on again.
- Contact your dealer if the problem persists.

The smoke machine is not heating up.

- Contact your dealer.

8. Cleaning and Maintenance

Before starting any cleaning or maintenance activities:

1. Unplug the device's power cord from the outlet.
2. Let the device cool down.

Cleaning

- Use normal glass cleaner and a soft cloth to wipe off the outside casing.
- Always be sure to dry all parts completely before plugging the device back in.
- Cleaning frequency depends on the environment in which the unit operates (i.e. smoke, fog residue, dust, dew).
- Do not immerse the device in any liquid.

Maintenance

- All screws should be tightened and free of corrosion.
- The housing, the lenses, the mounting supports and the installation location (e.g. ceiling, suspension, trussing) should not be deformed, modified or tampered with; e.g. do not drill extra holes in mounting supports, do not change the location of the connections...
- Mechanically moving parts must not show any signs of wear and tear.
- The electric power supply cables must not show any damage. Have a qualified technician maintain the device.
- There are no user-serviceable parts, apart from the fuse and the lamp.
- Refer to an authorized dealer for service and/or spare parts.

8.2 Replacing the fuse

1. Unplug the device's power cord from the outlet.
2. Let the device cool down.
3. Remove the rear cover with an appropriate screwdriver.
4. Open the fuse holder.
5. Replace with an identical fuse.
6. Insert the fuse holder back in its place, replace the rear cover and reconnect power.

9. Technical Specifications

power supply	230 V~, 50/60 Hz
power consumption	1200 W
LEDs	9 x 3 W (3 x red, 3 x green, 3 x blue)
fuse	F7A
warm-up time.....	± 4 min.
output	± 850 m ³ / min.
tank capacity.....	2.5 L
fluid consumption	450-600 ml/min.
IP rating	IP20
remote controller	wireless controller HQRC10002 (not incl.)
dimensions.....	320 x 345 x 185 mm
weight	8.5 kg
options	
standard smoke liquid (1 L)	VDLSL1
standard smoke liquid (5 L)	VDLSL5
high-density smoke liquid (5 L)	VDLSLH5
pro high-density smoke liquid (5 L)	VDLSLHT5
cleaning liquid (0.25 L)	VDLCL

Use this device with original accessories only. Velleman nv cannot be held responsible in the event of damage or injury resulting from (incorrect) use of this device. For more info concerning this product and the latest version of this manual, please visit our website www.hqpower.eu. The information in this manual is subject to change without prior notice.

© COPYRIGHT NOTICE

The copyright to this manual is owned by Velleman nv. All worldwide rights reserved. No part of this manual may be copied, reproduced, translated or reduced to any electronic medium or otherwise without the prior written consent of the copyright holder.

HANDLEIDING

1. Inleiding

Aan alle ingezetenen van de Europese Unie

Belangrijke milieu-informatie betreffende dit product



Dit symbool op het toestel of de verpakking geeft aan dat, als het na zijn levenscyclus wordt weggeworpen, dit toestel schade kan toebrengen aan het milieu. Gooi dit toestel (en eventuele batterijen) niet bij het gewone huishoudelijke afval; het moet bij een gespecialiseerd bedrijf terechtkomen voor recycling. U moet dit toestel naar uw verdeler of naar een lokaal recyclingpunt brengen. Respecteer de plaatselijke milieuwetgeving.

Hebt u vragen, contacteer dan de plaatselijke autoriteiten betreffende de verwijdering.

Dank u voor uw aankoop! Lees deze handleiding grondig door voor u het toestel in gebruik neemt. Werd het toestel beschadigd tijdens het transport, installeer het dan niet en raadpleeg uw dealer.

2. Veiligheidsvoorschriften



- Dit toestel is geschikt voor gebruik door kinderen vanaf 8 jaar, door personen met fysieke, zintuiglijke of verstandelijke beperkingen, of door personen met gebrek aan ervaring en kennis, op voorwaarde dat dit onder toezicht gebeurt van een persoon die verantwoordelijk is voor hun veiligheid of hun aanwijzingen heeft gegeven, hoe zij het toestel moeten gebruiken en zich bewust zijn van de risico's die het gebruik van het toestel met zich meebrengt. Kinderen mogen niet met het toestel spelen. Reiniging en onderhoud mogen niet worden uitgevoerd door kinderen zonder toezicht.
- Sluit het toestel steeds aan op een geaard stopcontact om elektrische schokken te voorkomen.
- Trek de stekker uit het stopcontact wanneer het toestel niet in gebruik is of voordat u het toestel reinigt. Houd de voedingskabel altijd vast bij de stekker en niet bij de kabel.
- Als de voedingskabel beschadigd is, moet deze vervangen worden door een speciale kabel of set verkrijgbaar bij de fabrikant of zijn vertegenwoordiger.
- Verwijder alle brandbare materialen in de nabijheid van het toestel voordat u het inschakelt.
- Plaats het toestel niet op een brandbaar oppervlak (bv. linoleum, tapijt, hout, papier, karton, plastic, enz.).
- Voeg geen reukstoffen, alcohol of andere (brandbare) vloeistoffen toe aan de nevel-/rookvloeistof.
- Drink geen nevel-/rookvloeistof. Is dit toch het geval, neem contact op met het antificentrum.



- Leer eerst de functies van het toestel kennen voor u het gaat gebruiken.
- Bewaar deze handleiding voor verdere raadpleging.
- Het toestel kan ervoor zorgen dat rookmelders geactiveerd worden.
- Controleer steeds of de wisselstroom (AC) overeenkomt met de aangegeven waarde op het toestel.
- Plaats het toestel in een goed geventileerde ruimte.
- Bescherm tegen stof en extreme temperaturen. Zorg ervoor dat de ventilatieopeningen niet verstopt geraken. Voor voldoende luchtcirculatie, voorzie een ruimte van minstens 2.5 cm tussen het toestel en elk ander object.
- Sluit het toestel nooit aan op een dimmer of reostaat.



- Verplaats of draag het toestel nooit aan de voedingskabel of andere bewegende onderdelen. Gebruik steeds de beugel.
- Als het toestel niet correct functioneert, stop onmiddellijk het gebruik van het toestel.
- Probeer nooit het toestel te repareren. Er zijn geen onderdelen in het toestel die door de gebruiker gerepareerd kunnen worden. Contacteer uw verdeler voor eventuele reserveonderdelen.
- Dit toestel is niet geschikt voor vaste installaties.
- Leeg het reservoir voor u het toestel vervoert.
- Gebruik alleen geschikte rookvloeistoffen.
- Dit toestel is niet geschikt voor permanent gebruik: een regelmatige onderbreking verlengt de levensduur.



- Gebruik het toestel enkel binnenshuis. Bescherm het toestel tegen regen, vochtigheid en opspattende vloeistoffen. Plaats nooit objecten gevuld met vloeistof op of naast het toestel.



- Raak het mondstuk nooit aan tijdens het gebruik. Het mondstuk is en blijft zeer lang warm na gebruik.
- De nevel-/rookuitstoot is zeer warm. Houd een minimumafstand van 1 m vanaf het mondstuk tot het dichtstbijzijnde object.

3. Garantie

- Raadpleeg de Velleman® service- en kwaliteitsgarantie achteraan deze handleiding.
- Om veiligheidsredenen mag u geen wijzigingen aanbrengen aan het toestel. Schade door wijzigingen die de gebruiker heeft aangebracht aan het toestel valt niet onder de garantie.
- Gebruik het toestel enkel waarvoor het gemaakt is. De garantie vervalt automatisch bij ongeoorloofd gebruik.
- De garantie geldt niet voor schade door het negeren van bepaalde richtlijnen in deze handleiding en uw dealer zal de verantwoordelijkheid afwijzen voor defecten of problemen die hier rechtstreeks verband mee houden.
- Noch Velleman nv noch zijn verdelers kunnen aansprakelijk gesteld worden voor schade (buitengewoon, incidenteel of onrechtstreeks) – van welke aard dan ook (financieel, fysisch...) voortvloeiend uit het bezit, gebruik of falen van dit product.

4. Omschrijving

Raadpleeg de afbeeldingen op pagina 2 van deze handleiding.

1	voedingsingang + zekeringhouder
2	aan/uit-schakelaar
3	knop manuele rookuitstoot
4	led-display
5	DMX-in- en uitgang

6	ingang afstandsbediening
7	reservoir
8	montagebeugel
9	leds

5. Montage

5.1 Algemene richtlijnen



- Laat het toestel door een vakman installeren, conform de toepasselijke normen.
- Plaats het toestel op een vlak, brandwerend, krasvrij, waterbestendig en slipvrij oppervlak.
- De draagconstructie waaraan het toestel wordt bevestigd, moet gedurende 1 uur 10 x het gewicht van dit toestel kunnen dragen zonder te vervormen.
- Verwijder alle brandbaar materiaal in een straal van 1 m rond het toestel.
- Installeer dit toestel op een plaats waar weinig mensen voorbijkomen en die niet toegankelijk is voor onbevoegden.
- Plaats het toestel zodanig dat de voedingskabel gemakkelijk bereikbaar is.
- Plaats het toestel in een goed geventileerde ruimte.

5.2 Het toestel ophangen



- Maak het toestel ook altijd vast met een tweede bevestiging (bv. een veiligheidskabel).
- Sta nooit recht onder het toestel wanneer u het monteert, verwijdert of herstelt. Laat het toestel controleren door een geschoolde technicus voor u het in gebruik neemt en laat het 1 x per jaar volledig nakijken.
- Vermijd brute kracht tijdens de bediening. u moet de maximumbelasting van de draagconstructie kunnen berekenen, weten welk constructiemateriaal u kunt gebruiken, ... Laat het materiaal en het toestel regelmatig nakijken. Monteer het toestel niet zelf indien u er geen ervaring mee heeft. Een slechte montage kan leiden tot verwondingen.
- Voor montage op een lichtbrug, gebruik een geschikte klem (niet meegelev.) en draai een M10-bout doorheen het midden van de (geplooid) beugel.

5.3 Aansluiting



- De elektrische aansluiting mag alleen door een vakman uitgevoerd worden.
- Steek de stekker in het stopcontact. Alle toestellen moeten via een geaard stopcontact gevoed worden. Niet aansluiten op een dimmerpack.
- De installatie moet voor het eerste gebruik gekeurd worden door een expert.

6. Gebruik

6.1 Het toestel voorbereiden

1. Schakel het toestel uit.
2. Open het batterijvak en verwijder de reservoir.
3. Controleer of de plastic slangen van de dop correct aangesloten en niet beschadigd zijn.
4. Giet vloeistof in het reservoir, plaats het reservoir terug in het vak en sluit. Controleer of de plastic slang van het reservoir niet geplooid of geknikt is.
5. Steek de stekker in het stopcontact, schakel het toestel in en laat deze opwarmen.

6.2 Het toestel gebruiken

1. Bereid het toestel voor (zie boven).
2. Druk op de aan/uit-knop voor een manuele nevel-/rookuitstoot. Laat de knop los om de nevel-/rookuitstoot te stoppen.

6.3 Bedieningspaneel

Uitleg

Menu	door de opties scrollen
▲	naar boven in het menu scrollen
▼	naar onder in het menu scrollen
Enter	een optie bevestigen

Menu

display	functie
Addr	DMX-adres instellen
CoLo	ledkleur instellen
rEno	draadloze afstandsbediening aan-uit
OrL	sensor vloeistofniveau aan-uit

Kleurselectie

setting	functie
rand	willekeurige kleurwissel
oFF	leds uit
Co 1	rood
Co 2	groen
Co 3	blauw
Co 4	roze
Co 5	paars
Co 6	oranje
Co 7	geel
Co 8	lichtblauw
Co 9	wit

6.4 DMX-configuratie

Om de DMX-modus in te schakelen:

1. Sluit de DMX-kabel aan op de DMX-ingang van de nevel-/rookmachine en op de DMX-uitgang van een controller (niet meegeleverd).
2. Bereid het toestel voor (zie boven).
3. Stel het gewenste startadres in met de DIP-schakelaars.

channel	to	from	function
1			smoke output
	000	009	off
	010	255	on
2			brightness red LED
	000	009	off
	010	255	dimming from 1-100 %
3			brightness green LED
	000	009	off
	010	255	dimming from 1-100 %
4			brightness blue LED
	000	009	off
	010	255	dimming from 1-100 %
5			brightness red, green and blue LEDs
	000	009	off
	010	255	dimming from 1-100 %

6	speed colour change		
	000	009	off
	010	255	from slow to fast
7	strobe control		
	000	009	off
	010	255	from slow to fast
8	master control		
	000	009	off
	010	255	dimming from 1-100 %



- Zorg ervoor dat het startadres niet met het startadres van andere aangesloten nevelmachines overeenkomt.
- Een DMX-eindweerstand is aanbevolen als de DMX-kabel vrij lang is of wordt gebruikt in een omgeving met veel elektrische ruis (bv. een discotheek). De eindweerstand voorkomt corruptie van het digitale controlesignaal door elektrische ruis. De DMX-eindweerstand is niets meer dan een XLR-stekker met een weerstand van 120 Ω van pin 2 naar 3. Deze XLR-stekker wordt dan aangesloten op de XLR-uitgang van het laatste toestel in de reeks.

6.5 Afstandsbediening

De nevel-/rookmachine kan aangestuurd worden met behulp van een draadloze afstandsbediening (Velleman® bestelcode HQRC10002, niet meegeleverd).



- De prioriteitsvolgorde voor de drie bedieningsmogelijkheden is:
 - DMX
 - knop manuele nevel/rook
 - afstandsbediening

6.6 Vloeistofsensoren

Om de pomp te beschermen, controleert het toestel het vloeistofniveau via een infraroodsensor. Neemt de sensor geen vloeistof waar, dan schakelt het toestel de beschermmodus in en wordt de pomp afgesloten. De display begint te knipperen.

7. Problemen en oplossingen

Het toestel schakelt niet in.

Controleer de voeding

Controleer de zekering.

Het toestel stoot geen nevel/rook uit.

Controleer het vloeistofniveau.

Controleer de afstandsbediening.

De afstandsbediening werkt niet.

Kijk na of de afstandsbediening correct is aangesloten.

Het reservoir is gevuld maar de sensor geeft aan dat deze leeg is.

Reset de rookmachine door deze uit en opnieuw in te schakelen.

Contacteer uw dealer indien u het probleem niet kunt oplossen.

Het toestel warmt niet op.

Gelieve uw dealer te contacteren.

8. Reiniging en onderhoud

Voor het reinigen of onderhoud:

1. Ontkoppel het toestel van het lichtnet.
2. Laat het toestel afkoelen.

Reiniging

- Gebruik een glasreiniger en een zachte doek om de behuizing te reinigen.
- Zorg ervoor dat alle onderdelen volledig droog zijn voordat u het toestel opnieuw aansluit.
- De frequentie van de reiniging hangt van de omgeving af (bv. rook, stof, vocht).
- Dompel het toestel nooit onder in een vloeistof.

Onderhoud

- Alle schroeven moeten goed zijn aangespannen en mogen geen sporen van roest vertonen.
- De behuizing, de lenzen, de montagebeugels en de montageplaats (bijvoorbeeld plafond, ophanging of gebinte) mogen niet vervormd of aangepast worden; bv. geen extra gaten in montagebeugels boren, de aansluitingen niet verplaatsen...
- Mechanisch bewegende delen mogen geen sporen van slijtage vertonen.
- De voedingskabels mogen niet beschadigd zijn. Laat het toestel onderhouden door een geschoolde technicus.
- Er zijn geen door de gebruiker vervangbare onderdelen in dit toestel, behalve de zekering en de lamp.
- Contacteer uw verdeler voor eventuele reserveonderdelen.

8.2 De zekering vervangen

1. Ontkoppel het toestel van het lichtnet.
2. Laat het toestel afkoelen.
3. Verwijder het deksel (achterkant) met een geschikte schroevendraaier.
4. Open de zekeringhouder.
5. Vervang door een geschikte zekering.
6. Plaats de zekeringhouder terug in het toestel en schakel de stroom weer in.

9. Technische specificaties

voeding	230 V~, 50/60 Hz
verbruik.....	1200 W
leds	9 x 3 W (3 x rood, 3 x groen, 3 x blauw)
zekering	F7A
opwarmtijd	± 4 min.
uitstoot.....	± 850 m ³ / min.
inhoud reservoir	2.5 L
vloeistofverbruik	450-600 ml/min.
IP-norm	IP20
afstandsbediening	draadloze controller HQRC10002 (niet meegelev.)
afmetingen.....	320 x 345 x 185 mm
gewicht.....	8.5 kg
optioneel	
standaard rookvloeistof (1 L)	VDLSL1
standaard rookvloeistof (5 L)	VDLSL5
high-density rookvloeistof (5 L).....	VDLSLH5
professionele high-density rookvloeistof (5 L)	VDLSLHT5
reinigingsvloeistof (0.25 L)	VDLCL

Gebruik dit toestel enkel met originele accessoires. Velleman nv is niet aansprakelijk voor schade of kwetsuren bij (verkeerd) gebruik van dit toestel. Voor meer informatie over dit product en de laatste versie van deze handleiding, zie www.hqpower.eu. De informatie in deze handleiding kan te allen tijde worden gewijzigd zonder voorafgaande kennisgeving.

© AUTEURSRECHT

Velleman nv heeft het auteursrecht voor deze handleiding. Alle wereldwijde rechten voorbehouden. Het is niet toegestaan om deze handleiding of gedeelten ervan over te nemen, te kopiëren, te vertalen, te bewerken en op te slaan op een elektronisch medium zonder voorafgaande schriftelijke toestemming van de rechthebbende.

MODE D'EMPLOI

1. Introduction

Aux résidents de l'Union européenne

Informations environnementales importantes concernant ce produit



Ce symbole sur l'appareil ou l'emballage indique que l'élimination d'un appareil en fin de vie peut polluer l'environnement. Ne pas jeter un appareil électrique ou électronique (et des piles éventuelles) parmi les déchets municipaux non sujets au tri sélectif ; une déchetterie traitera l'appareil en question. Renvoyer l'appareil à votre fournisseur ou à un service de recyclage local.

Il convient de respecter la réglementation locale relative à la protection de l'environnement.

En cas de questions, contacter les autorités locales pour élimination.

Nous vous remercions de votre achat ! Lire attentivement le présent mode d'emploi avant la mise en service de l'appareil. Si l'appareil a été endommagé pendant le transport, ne pas l'installer et consulter votre revendeur.

2. Consignes de sécurité



- Cet appareil peut être utilisé par des enfants âgés de 8 ans et plus et des personnes manquant d'expérience et de connaissances ou dont les capacités physiques, sensorielles ou mentales sont réduites, si elles ont été formées et encadrées quant à l'utilisation de l'appareil d'une manière sûre et connaissent les risques encourus. Ne pas laisser les enfants jouer avec l'appareil. Le nettoyage et l'entretien effectués normalement par l'utilisateur ne doivent pas l'être par des enfants sans supervision.
- Toujours brancher l'appareil sur une prise avec mise à la terre pour éviter tout risque d'électrocution.
- Toujours déconnecter l'appareil lorsque l'appareil n'est pas utilisé ou avant de le nettoyer. Tirer sur la fiche pour débrancher l'appareil ; non pas sur le câble.
- Si le câble d'alimentation est endommagé, il doit être remplacé par un câble ou un ensemble spécial disponible auprès du fabricant ou son agent de service.
- Enlever tout matériau inflammable à proximité de l'appareil avant la mise en service.
- Ne pas installer l'appareil sur une surface inflammable (p. ex. linoléum, moquette, bois, papier, carton, plastique, etc.).
- Ne pas ajouter de parfum, d'alcool ou tout autre liquide (inflammable) au liquide à brouillard/fumée.
- Ne pas ingérer le liquide à brouillard/fumée. En cas d'ingestion, appeler immédiatement un centre antipoison.



- Se familiariser avec le fonctionnement de l'appareil avant de l'utiliser.
- Garder ce mode d'emploi pour toute référence ultérieure.
- Il est possible que la machine à brouillard/fumée fasse déclencher les détecteurs de fumée.
- Toujours connecter l'appareil à un courant alternatif correspondant à la valeur indiquée sur l'appareil.
- Installer l'appareil dans un endroit bien ventilé.
- Protéger contre la poussière et les températures extrêmes. Veiller à ce que les fentes de ventilation ne soient pas bloquées. Pour une circulation d'air suffisante, laisser une distance minimale de 2.5 cm entre l'appareil et tout autre objet.
- Ne jamais connecter l'appareil à un variateur ou un rhéostat.



- Ne jamais lever ou déplacer l'appareil en tirant sur le câble d'alimentation ou toute autre partie mobile. Toujours utiliser le support.
- En cas de problème de fonctionnement, arrêter immédiatement d'utiliser l'appareil.
- Ne jamais tenter de réparer l'appareil soi-même. Il n'y a aucune pièce réparable par l'utilisateur dans l'appareil. Commander des pièces de rechange éventuelles chez votre revendeur.
- Cet appareil ne convient pas à un usage professionnel.
- Vidanger le réservoir avant de transporter l'appareil.
- Utiliser uniquement des liquides à brouillard/fumée appropriés.
- Cet appareil ne convient pas à un fonctionnement continu : des pauses régulières prolongeront la durée de vie.



- Utiliser à l'intérieur uniquement. Protéger l'appareil de la pluie, de l'humidité, d'éclaboussures et des projections d'eau. Ne jamais placer d'objets contenant du liquide sur ou près de l'appareil.



- Ne jamais toucher la buse pendant le fonctionnement. La buse est très chaude et peut le rester pendant plusieurs heures après l'extinction de l'appareil.
- Le jet de brouillard/fumée est très chaud au niveau de la buse. Maintenir une distance minimale de 1 m entre la buse et tout autre objet.

3. Garantie

- Se référer à la garantie de service et de qualité Velleman® en fin de ce mode d'emploi.
- Toute modification est interdite pour des raisons de sécurité. Les dommages occasionnés par des modifications par le client ne tombent pas sous la garantie.
- N'utiliser l'appareil qu'à sa fonction prévue. Un usage impropre annule d'office la garantie.
- La garantie ne se s'applique pas aux dommages survenus en négligeant certaines directives de ce mode d'emploi et votre revendeur déclinera toute responsabilité pour les problèmes et les défauts qui en résultent.
- Ni Velleman nv ni ses distributeurs ne peuvent être tenus responsables des dommages exceptionnels, imprévus ou indirects, quelles que soient la nature (financière, corporelle, etc.), causés par la possession, l'utilisation ou le dysfonctionnement de ce produit.

4. Description

Se référer aux illustrations en page 2 de ce mode d'emploi.

1	entrée d'alimentation + porte-fusible
2	interrupteur on-off
3	bouton de sortie de fumée manuelle
4	afficheur LED
5	entrée/sortie DMX

6	entrée télécommande
7	réservoir
8	support
9	LED

5. Installation

5.1 Directives générales



- L'installation doit être effectuée par un technicien qualifié en respectant toutes les normes applicables.
- Installer l'appareil sur une surface stable, ignifuge, résistante aux rayures, résistante à l'eau et antidérapante.
- La construction portante de l'appareil doit être capable de supporter 10 fois le poids de l'appareil pendant une heure, sans qu'une déformation de la construction en résulte.
- Enlever tout matériau inflammable dans un rayon de 1 m autour de l'appareil.
- Installer l'appareil à un endroit où il n'y a pas beaucoup de passage et inaccessible à des personnes non autorisées.
- Installer l'appareil afin de pouvoir accéder facilement au câble d'alimentation.
- Installer l'appareil dans un endroit bien ventilé.

5.2 Suspendre l'appareil



- Toujours fixer l'appareil avec un câble de sécurité (sécurité additionnelle).
- Éviter de se positionner en dessous de l'appareil pour l'enlever ou lors du montage ou du nettoyage. Un technicien qualifié doit réviser l'appareil avant la mise en service et ensuite une fois par an.
- L'installation de cet appareil exige une solide expérience pratique : le calcul de la charge max. de la construction, les matériaux d'installation requis,... Un technicien qualifié doit vérifier régulièrement la construction portante et l'appareil même. Ne pas essayer d'installer cet appareil si vous n'avez pas les qualifications requises ; une installation incorrecte peut entraîner des blessures.
- Pour un montage en suspension, utiliser un crochet de suspension approprié (non incl.) et passer un boulon M10 à travers le support (plié).

5.3 Connexion



- La connexion électrique doit être effectuée par un technicien qualifié.
- Brancher l'appareil sur une prise électrique appropriée. Tout appareil doit être branché sur une prise de courant avec mise à la terre. Ne pas connecter à un variateur de lumière.
- Un expert doit approuver l'installation avant qu'elle puisse être mise en service.

6. Emploi

6.1 Préparer l'appareil

1. S'assurer d'éteindre l'appareil.
2. Ouvrir le compartiment à réservoir et enlever réservoir.
3. S'assurer que les tuyaux en plastique du bouchon sont fixés correctement et ne sont pas endommagés.
4. Verser du liquide dans le réservoir, remettre le réservoir dans le compartiment et refermer la trappe d'accès. S'assurer que le tuyau en plastique qui entre dans le réservoir n'est pas plié ou coincé.
5. Brancher l'appareil, l'allumer et la laisser chauffer.

6.2 Utiliser l'appareil

1. Préparer l'appareil (voir ci-dessus).
2. Appuyer sur le bouton on/off pour une émission de brouillard/fumée manuelle. Relâcher le bouton pour arrêter l'émission de brouillard/fumée.

6.3 Panneau de contrôle

Description

Menu	accéder au menu
▲	naviguer vers le haut dans le menu
▼	naviguer vers le bas dans le menu
Enter	confirmer et sauvegarder une option

Menu

afficheur	fonction
Addr	réglage de l'adresse DMX
CoLo	réglage de la couleur LED
rEno	télécommande sans fil on-off
OrL	capteur niveau liquide on-off

Sélection de couleurs

option	fonction
rand	changement de couleur arbitraire
OFF	LED éteintes
Co 1	rouge
Co 2	vert
Co 3	bleu
Co 4	rose
Co 5	pourpre
Co 6	orange
Co 7	jaune
Co 8	bleu clair
Co 9	blanc

6.4 Configuration DMX

Pour activer le mode DMX :

1. Connecter un câble DMX à l'entrée DMX de la machine à brouillard et à la sortie DMX d'un contrôleur (non incl.).
2. Préparer l'appareil (voir ci-dessus).
3. Configurer l'adresse de départ avec les interrupteurs DIP.

channel	to	from	function
1			smoke output
	000	009	off
	010	255	on
2			brightness red LED
	000	009	off
	010	255	dimming from 1-100 %
3			brightness green LED
	000	009	off
	010	255	dimming from 1-100 %
4			brightness blue LED
	000	009	off
	010	255	dimming from 1-100 %
5			brightness red, green and blue LEDs
	000	009	off
	010	255	dimming from 1-100 %

6	000 009		speed colour change
	010 255		off
			from slow to fast
7	000 009		strobe control
	010 255		off
			from slow to fast
8	000 009		master control
	010 255		off
			dimming from 1-100 %



- S'assurer que l'adresse de départ des appareils interconnectés ne coïncide pas.
- Une résistance de terminaison DMX est à recommander si le câble DMX doit couvrir une grande distance ou s'il est utilisé dans un environnement avec beaucoup de bruit électrique (p. ex. une discothèque). La terminaison évite la corruption du signal de contrôle numérique par le bruit électrique. La résistance de terminaison DMX n'est rien d'autre qu'une fiche XLR avec une résistance de 120 Ω de broche 2 vers broche 3, qui est à son tour connectée à la sortie XLR du dernier appareil de la série.

6.5 Télécommande

L'appareil peut être piloté à l'aide d'une télécommande sans fil (référence Velleman® HQRC10002, non inclus).



- L'ordre des trois méthodes de pilotage sont :
 - DMX
 - bouton pour la sortie de fumée manuelle
 - télécommande

6.6 Capteur de niveau de liquide

Afin de protéger la pompe, l'appareil vérifie le niveau de liquide fumigène à l'aide d'un capteur à infrarouge. Lorsque le capteur ne détecte pas de liquide, l'appareil entre en mode de sécurité et désactive la pompe. L'afficheur commencera à clignoter.

7. Problèmes et solutions

L'appareil ne s'allume pas.

- Vérifier l'alimentation.
- Vérifier le fusible.

Aucune sortie de fumée.

- Vérifier le niveau du liquide fumigène.
- Vérifier la télécommande.

La télécommande ne fonctionne pas.

- S'assurer de la bonne connexion de la télécommande.

Le réservoir est rempli mais le capteur indique qu'il ne l'est pas.

- Réinitialiser l'appareil en l'éteignant et le rallumant
- Contactez votre revendeur si le problème persiste.

L'appareil ne chauffe pas.

- Contactez votre revendeur.

8. Nettoyage et entretien

Avant tout nettoyage ou entretien :

1. Débrancher le câble d'alimentation.
2. Laisser refroidir l'appareil.

Nettoyage

- Utiliser un nettoyant à vitres normal et un chiffon doux pour nettoyer le boîtier.
- S'assurer que toutes les pièces sont sèches avant de reconnecter l'appareil.
- La fréquence de nettoyage dépend de l'environnement d'installation (p. ex. fumée, résidus de brouillard, poussière, condensation).
- Ne jamais immerger l'appareil dans un liquide.

Entretien

- Serrer les vis et vérifier qu'elles ne rouillent pas.
- Ne pas déformer, modifier ou altérer le boîtier, les lentilles, les supports de montage et l'emplacement d'installation (par exemple des plafonds, constructions portantes) par exemple ne pas percer des trous additionnels dans un support, ne pas modifier l'emplacement des connexions ...
- Les parties mécaniques mobiles ne peuvent pas être usées.
- Les câbles d'alimentation ne peuvent pas être endommagés. L'entretien doit être effectué par un technicien qualifié.
- Il n'y a aucune pièce réparable par l'utilisateur sauf le fusible et la lampe.
- Commander des pièces de rechange éventuelles chez votre revendeur.

8.2 Remplacer le fusible

1. Débrancher le câble d'alimentation.
2. Laisser refroidir l'appareil.
3. Retirer le couvercle arrière avec un tournevis approprié.
4. Ouvrir le porte-fusible.
5. Remplacer le fusible défectueux par un fusible du même type.
6. Réinsérer le porte-fusible, replacer le capuchon et rebrancher le câble d'alimentation.

9. Spécifications techniques

alimentation	230 V~, 50/60 Hz
consommation	1200 W
LED9 x 3 W (3 x rouge, 3 x vert, 3 x bleu)	
fusible	F7A
temps de chauffe	± 4 min.
effet lumineux	± 850 m³/min.
capacité du réservoir	2.5 L
consommation de liquide	450-600 ml/min.
Indice IP	IP20
télécommande	télécommande sans fil HQRC10002 (non incl.)
dimensions.....	320 x 345 x 185 mm
poids	8.5 kg
optionnel	
liquide fumigène standard (1 L)	VDSL1
liquide fumigène standard (5 L)	VDSL5
liquide fumigène à haute densité (5 L)	VDSLH5
liquide fumigène à haute densité professionnel (5 L).....	VDSLHT5
liquide nettoyant (0.25 L).....	VDLCL

N'employer cet appareil qu'avec des accessoires d'origine. Velleman SA ne peut, dans la mesure conforme au droit applicable être tenue responsable des dommages ou lésions (directs ou indirects) pouvant résulter de l'utilisation de cet appareil. Pour plus d'information concernant cet article et la dernière version de cette notice, visiter notre site web www.hqpower.eu. Les spécifications et le contenu de ce mode d'emploi peuvent être modifiés sans notification préalable.

© DROITS D'AUTEUR

Velleman SA est l'ayant droit des droits d'auteur de ce mode d'emploi. Tous droits mondiaux réservés. Toute reproduction, traduction, copie ou diffusion, intégrale ou partielle, du contenu de ce mode d'emploi par quelque procédé ou sur tout support électronique que ce soit est interdite sans l'accord préalable écrit de l'ayant droit.

MANUAL DEL USUARIO

1. Introducción

A los ciudadanos de la Unión Europea

Importantes informaciones sobre el medio ambiente concerniente a este producto



Este símbolo en este aparato o el embalaje indica que, si tira las muestras inservibles, podrían dañar el medio ambiente. No tire este aparato (ni las pilas, si las hubiera) en la basura doméstica; debe ir a una empresa especializada en reciclaje. Devuelva este aparato a su distribuidor o a la unidad de reciclaje local. Respete las leyes locales en relación con el medio ambiente.

Si tiene dudas, contacte con las autoridades locales para residuos.

¡Gracias por elegir HQPower™! Lea atentamente las instrucciones del manual antes de usar el aparato. Si ha sufrido algún daño en el transporte no lo instale y póngase en contacto con su distribuidor.

2. Instrucciones de seguridad



- Este aparato no es apto para niños menores de 8 años ni para personas con capacidades físicas, sensoriales o mentales reducidas ni para personas con una falta de experiencia y conocimientos del producto, salvo si están bajo la vigilancia de una persona que pueda garantizar la seguridad. Asegúrese de que los niños no jueguen con este dispositivo. Nunca deje que los niños limpien o manipulen el aparato sin supervisión.
- Conecte siempre el aparato a un circuito con toma de tierra para evitar el riesgo una descarga eléctrica.
- Desconecte el aparato siempre que no esté en uso o antes de limpiarlo o mantenerlo. Tire siempre del enchufe para desconectar el cable de red, nunca del propio cable.
- Si el cable flexible está dañado, pida a un distribuidor o centro de servicio técnico autorizado reemplazarlo.
- Asegúrese de que no hay materiales inflamables cerca del aparato antes de activarlo.
- No instale el aparato en una superficie inflamable (linóleo, alfombra, madera, papel, cartón, plástico, etc.).
- No añada fragancia, alcohol o cualquier otro líquido (inflamable) al líquido de humo/niebla.
- No beba el líquido de humo/niebla. En caso de haber bebido el líquido, llame inmediatamente al Servicio de Información Toxicológica.



- Familiarícese con el funcionamiento del aparato antes de utilizarlo.
- Guarde este manual del usuario para cuando necesite consultarlo.
- Advertencia: Una máquina de humo/niebla puede activar los detectores de humo.
- Conecte el aparato siempre a una toma eléctrica adecuada (consulte la etiqueta del aparato).
- Instale el aparato en un lugar bien aireado.
- No esponga este equipo a polvo ni temperaturas extremas. Asegúrese de que los orificios de ventilación no estén bloqueados. Deje una distancia de mín. 2,5 cm entre el aparato y cualquier otro objeto para asegurar una ventilación suficiente.
- Nunca conecte el aparato a un dimmer o un reóstato.



- Nunca transporte el aparato agarrando por el cable de alimentación o por cualquier parte móvil. Utilice siempre el soporte.
- En caso de un problema de funcionamiento, desactive el aparato inmediatamente.
- Nunca intente reparar el aparato. El usuario no habrá de efectuar el mantenimiento de ninguna pieza. Contacte con su distribuidor si necesita piezas de recambio.
- Este aparato no es apto para el uso profesional.
- Quite el líquido del depósito antes de transportar el aparato.
- Utilice sólo líquidos de humo/niebla adecuados.
- El aparato no está diseñado para un funcionamiento permanente: desactívelo regularmente para prolongar su duración de vida.



- Utilice el aparato sólo en interiores. No exponga este equipo a lluvia, humedad ni a ningún tipo de salpicadura o goteo. Nunca ponga un objeto con líquido en el aparato.



- No toque la boquilla de salida durante el funcionamiento. Se calienta mucho durante el uso y lo quede varias horas después de la desactivación.
- El humo/la niebla que sale de la boquilla tiene una temperatura muy alta. Deje una distancia de mín. 1 m entre la boquilla y cualquier otro objeto.

3. Garantía

- Véase la Garantía de servicio y calidad Velleman® al final de este manual del usuario.
- Por razones de seguridad, las modificaciones no autorizadas del aparato están prohibidas. Los daños causados por modificaciones no autorizadas, no están cubiertos por la garantía.
- Utilice sólo el aparato para las aplicaciones descritas en este manual Su uso incorrecto anula la garantía completamente.
- Los daños causados por descuido de las instrucciones de seguridad de este manual invalidarán su garantía y su distribuidor no será responsable de ningún daño u otros problemas resultantes.
- Ni Velleman nv ni sus distribuidores serán responsables de los daños extraordinarios, ocasionales o indirectos, sea cual sea la índole (financiera, física, etc.), causados por la posesión, el uso o el fallo de este producto.

4. Descripción

Véase las figuras en la página 2 de este manual del usuario.

1	entrada de alimentación + fusible
2	interruptor ON/OFF
3	botón para la emisión de humo manual
4	pantalla LED
5	entrada/salida DMX

6	antena externa (opcional)
7	depósito
8	soporte de montaje
9	LEDs

5. Instalación

5.1 Normas generales



- Deje que un técnico cualificado que respete todas las normas aplicables instale el aparato.
- Instale el aparato en una superficie ignífuga, antideslizante y resistente a los arañazos y al agua.
- El soporte donde irá el aparato, debe ser capaz de sostener 10 veces el peso de éste durante una hora, sin que se produzca una deformación de dicho soporte.
- Quite todo material inflamable en un radio de 1 m alrededor del aparato.
- Instale el aparato fuera del alcance de personas no autorizadas y en un lugar con poca gente.
- Instale el aparato de forma que el cable de alimentación sea fácilmente accesible.
- Instale el aparato en un lugar bien aireado.

5.2 Instalación en el techo



- Fije siempre el aparato con un cable de seguridad (seguridad adicional).
- Evite ponerse debajo del aparato durante el montaje, la limpieza, etc. Un técnico especializado debe revisar el aparato antes de la puesta en marcha. Después, debe revisarlo una vez al año.
- La instalación de este aparato exige una sólida experiencia práctica: debe poder calcular la carga máx. del soporte, debe conocer los materiales necesarios para la instalación, etc. De vez en cuando, una verificación de la estructura y del aparato mismo debe ser llevada a cabo por un técnico especializado. No intente instalar este aparato si no tiene las cualificaciones requeridas; una instalación incorrecta puede causar lesiones.
- Para el montaje en un truss, utilice la abrazadera adecuada (no incl.) y pase un tornillo M10 por el centro del soporte (plegado).

5.3 La conexión



- La conexión eléctrica debe llevarla a cabo un técnico cualificado.
- Enchufe el aparato a una toma eléctrica adecuada. Todos los aparatos deben estar conectados a un circuito a tierra. No conecte el aparato a un dimmer pack (regulador).
- Un experto debe probar la instalación antes de la puesta en marcha.

6. Funcionamiento

6.1 Preparar el aparato

1. Asegúrese de que el aparato esté apagado.
2. Abra el compartimento de depósito y quite la depósito.
3. Asegúrese de que los tubos de plástico de la tapa estén fijados correctamente y no estén dañados.
4. Introduzca el líquido en el depósito, Vuelva a poner el depósito en su lugar y ciérralo. Asegúrese de que el tubo de plástico que entra en el depósito no esté doblado ni aplastado.
5. Enchufe el aparato, actívalo y deje que se caliente.

6.2 Uso

1. Prepare el aparato (véase arriba).
2. Pulse el botón ON/OFF para una emisión de humo/niebla. Suelte el botón para desactivar la emisión de humo/niebla.

6.3 Panel de control

Función

Menú	desplazarse en el menú
▲	desplazarse hacia arriba en el menú
▼	desplazarse hacia abajo en el menú
Enter	confirmar una selección

Menú

pantalla	función
Addr	Establecer la dirección DMX
CoLo	ajustar el color LED
rEno	controlador inalámbrico on-off
orL	sensor de nivel del líquido on-off

Selección de colores

Configuración	función
rand	cambio de colores aleatorio
oFF	LEDs apagados
Co 1	rojo
Co 2	verde
Co 3	azul
Co 4	rosa
Co 5	púrpura
Co 6	naranja
Co 7	amarillo
Co 8	azul claro
Co 9	blanco

6.4 Configuración DMX

Para activar el modo DMX:

1. Conecte un cable DMX a la entrada DMX de la máquina de humo y la salida DMX de un controlador (no incl.).
2. Prepare el aparato (véase arriba).
3. Introduzca la dirección DMX con los interruptores DIP.

canal	a	de	función
1			smoke output
	000	009	off
	010	255	on
2			brightness red LED
	000	009	off
	010	255	dimming from 1-100 %
3			brightness green LED
	000	009	desactivado
	010	255	dimming from 1-100 %
4			brightness blue LED
	000	009	desactivado
	010	255	dimming from 1-100 %
5			brightness red, green and blue LEDs
	000	009	off
	010	255	dimming from 1-100 %

6	speed colour change		
	000	009	off
	010	255	from slow to fast
7	strobe control		
	000	009	off
	010	255	from slow to fast
8	master control		
	000	009	off
	010	255	dimming from 1-100 %



- Asegúrese de que la dirección inicial de las máquinas de humo interconectadas no coincidan.
- Se recomienda una terminación si el cable DMX debe cubrir una gran distancia o si se usa en un medio ambiente con mucho ruido eléctrico (ej. una discoteca). La terminación evita la corrupción de la señal de control digital por ruido eléctrico. La terminación DMX no es más que un conector XLR con una resistencia de 120Ω de polo 2 a polo 3. Este conector XLR está conectado a la salida XLR del último aparato de la serie.

6.5 Controlador inalámbrico

Es posible controlar el aparato con un controlador inalámbrico (referencia Velleman® HQRC10002, no incl.).



- El orden de los tres métodos de control:
 - DMX
 - botón para la emisión de humo manual
 - controlador inalámbrico

6.6 Sensor de nivel de líquido

Para proteger la bomba, la máquina de humo controla el nivel de líquido con un sensor IR. Si el sensor no detecta líquido, la máquina de humo activará el modo de protección y desactivará la bomba. La pantalla empezará a parpadear.

7. Solución de problemas

No hay corriente eléctrica.

- Compruebe la red eléctrica.
- Compruebe el fusible

La máquina no emite humo.

- Compruebe el nivel del líquido.
- Compruebe el mando a distancia.

El mando a distancia no funciona.

Asegúrese de que el mando a distancia esté conectado correctamente.

El depósito está lleno pero el sensor indica lo contrario.

- Reinicie el aparato desactivándolo y volviéndolo a activar.
- Contacte con su distribuidor si el problema persiste.

La máquina de humo no se calienta.

Contacte con su distribuidor.

8. Limpieza y mantenimiento

Antes de iniciar cualquier actividad de limpieza o mantenimiento:

1. Desconecte el aparato de la red eléctrica.
2. Deje que el aparato se enfríe.

Limpieza

- Utilice limpiacristales y un paño suave para limpiar la caja.
- Asegúrese siempre de que todas las partes están secas antes de volver a enchufar el aparato a la red eléctrica.
- La frecuencia de la limpieza depende del ambiente, en que se utilice el aparato (p.ej. humo, el uso de máquinas de humo, polvo, etc.)
- No sumerja el aparato en un líquido.

Mantenimiento

- Apriete bien las tuercas y los tornillos y verifique que no hay señales de oxidación.
- No modifique la caja, los soportes y las ópticas p.ej. no taladre agujeros adicionales en un soporte o no modifique las conexiones, etc.
- Las partes móviles no pueden mostrar ningún rastro de desgaste y deben estar bien equilibradas.
- No dañe los cables de alimentación. Contacte con un técnico especializado para instalar el aparato. El mantenimiento debe ser realizado por un técnico cualificado.
- El usuario no habrá de efectuar el mantenimiento de ninguna pieza salvo la lámpara.
- Contacte con su distribuidor si necesita piezas de recambio.

8.2 Reemplazar el fusible

1. Desconecte el aparato de la red eléctrica.
2. Deje que el aparato se enfríe.
3. Quite la tapa de la parte trasera con un destornillador adecuado.
4. Abra el portafusibles.
5. Reemplace el fusible fundido por uno del mismo tipo.
6. Vuelva a introducir el portafusibles, ponga la tapa trasera y vuelva a enchufar el aparato.

9. Especificaciones

alimentación.....	230 V~, 50/60 Hz
consumo	1200 W
LEDs	9 x 3 W (3 x rojo, 3 x verde, 3 x azul)
fusible	F7A
tiempo de calentamiento.....	± 4 min.
emisión de humo	± 850 m ³ / min.
capacidad del depósito.....	2.5 l
consumo de líquido	450-600 ml/ min.
grado de protección IP.....	IP20
mando a distancia	controlador inalámbrico HQRC10002 (no incl.)
dimensiones	320 x 345 x 185 mm
peso.....	8.5 kg
opciones	
líquido de humo estándar (1 l)	VDLSL1
líquido de humo estándar (5 l)	VDLSL5
líquido de humo de alta densidad (5 l)	VDLSLH5
líquido de humo de alta densidad profesional (5 l)	VDLSLHT5
líquido de limpieza (0.25 l)	VDLCL

Utilice este aparato sólo con los accesorios originales. Velleman NV no será responsable de daños ni lesiones causados por un uso (indebido) de este aparato. Para más información sobre este producto y la versión más reciente de este manual del usuario, visite nuestra página www.hqpower.eu. Se pueden modificar las especificaciones y el contenido de este manual sin previo aviso.

© DERECHOS DE AUTOR

Velleman NV dispone de los derechos de autor para este manual del usuario. Todos los derechos mundiales reservados. Está estrictamente prohibido reproducir, traducir, copiar, editar y guardar este manual del usuario o partes de ello sin el consentimiento previo por escrito del propietario del copyright.

BEDIENUNGSANLEITUNG

1. Einführung

An alle Einwohner der Europäischen Union

Wichtige Umweltinformationen über dieses Produkt



Dieses Symbol auf dem Produkt oder der Verpackung zeigt an, dass die Entsorgung dieses Produktes nach seinem Lebenszyklus der Umwelt Schaden zufügen kann. Entsorgen Sie die Einheit (oder verwendeten Batterien) nicht als unsortierter Hausmüll; die Einheit oder verwendeten Batterien müssen von einer spezialisierten Firma zwecks Recycling entsorgt

werden. Diese Einheit muss an den Händler oder ein örtliches Recycling-Unternehmen retourniert werden. Respektieren Sie die örtlichen Umweltvorschriften.

Falls Zweifel bestehen, wenden Sie sich für Entsorgungsrichtlinien an Ihre örtliche Behörde.

Vielen Dank, dass Sie sich für HQPower™ entschieden haben! Lesen Sie diese Bedienungsanleitung vor Inbetriebnahme sorgfältig durch. Überprüfen Sie, ob Transportschäden vorliegen. Sollte dies der Fall sein, verwenden Sie das Gerät nicht und wenden Sie sich an Ihren Händler.

2. Sicherheitshinweise



- Dieses Gerät kann von Kindern ab 8 Jahren und darüber sowie von Personen mit verringerten physischen, sensorischen oder mentalen Fähigkeiten oder Mangel an Erfahrung und Wissen benutzt werden, wenn sie beaufsichtigt oder bezüglich des sicheren Gebrauchs des Gerätes unterwiesen wurden und die daraus resultierenden Gefahren verstehen. Kinder sollten nicht mit dem Gerät spielen. Beachten Sie, dass Kinder das Gerät nicht reinigen oder bedienen.
- Betreiben Sie das Gerät ausschließlich an einen geerdeten Stromkreis, um das Risiko eines Stromschlags zu vermeiden
- Trennen Sie das Gerät bei Nichtbenutzung und vor jeder Reinigung vom Netz. Fassen Sie dazu den Netzstecker an der Grifffläche an und ziehen Sie nie an der Netzleitung.
- Ist das Netzkabel beschädigt, so muss es durch den Hersteller oder seinen Kundendienst ausgetauscht werden.
- Das Gerät sollte von entflammaren Materialien entfernt sein.
- Installieren Sie das Gerät nicht auf einer entflammaren Oberfläche (Linoleum, Teppich, Holz, Papier, Karton, Kunststoff usw.).
- Fügen Sie dem Nebelfluid keinen Duft, Alkohol oder andere (entflammare) Flüssigkeit hinzu.
- Trinken Sie kein Nebelfluid. Haben Sie Fluid getrunken, rufen Sie dann sofort das Antgiftzentrum an.



- Nehmen Sie das Gerät erst in Betrieb, nachdem Sie sich mit seinen Funktionen vertraut gemacht haben.
- Bewahren Sie diese Bedienungsanleitung für künftige Einsichtnahme auf.
- Achtung: eine Nebelmaschine kann die Rauchmelder auslösen.
- Schließen Sie das Gerät an die geeignete Steckdose an (Siehe Etikett auf dem Gerät).
- Stellen Sie das Gerät in einem gut gelüfteten Raum auf.
- Schützen Sie das Gerät vor Staub und vor extremen Temperaturen. Beachten Sie, dass die Lüftungsschlitze nicht blockiert werden. Beachten Sie eine minimale Entfernung von 2,5 cm zwischen dem Gerät und jedem anderen Gegenstand.
- Verbinden Sie das Gerät niemals mit einem Dimmerpack oder Rheostat.
- Halten oder tragen Sie das Gerät niemals am Netzkabel oder an einem bewegenden Teil. Benutzen Sie immer die Halterung.



- Schalten Sie das Gerät bei Problemen sofort aus.
- Versuchen Sie niemals, um das Gerät zu reparieren. Es gibt keine zu wartenden Teile. Bestellen Sie eventuelle Ersatzteile bei Ihrem Fachhändler.
- Das Gerät eignet sich nicht für die professionelle Anwendung.
- Entfernen Sie den Tank vor dem Transport.
- Verwenden Sie nur das geeignete Nebelfluid.
- Das Gerät eignet sich nicht für einen permanenten Gebrauch: Schalten Sie es regelmäßig aus, um die Lebensdauer zu verlängern.



- Verwenden Sie das Gerät nur im Innenbereich. Schützen Sie das Gerät vor Regen und Feuchte. Setzen Sie das Gerät keiner Flüssigkeit wie z.B. Tropf- oder Spritzwasser, aus. Stellen Sie keine mit Flüssigkeit befüllten Gegenstände auf das Gerät.



- Berühren Sie die Düse während des Gebrauchs nicht. Diese wird sehr heiß und bleibt nach dem Abschalten noch verschiedene Stunden heiß.
- Der Nebel hat eine sehr hohe Temperatur wenn er die Düse verlässt. Beachten Sie eine Entfernung von min. 1 m ein zwischen der Düse und jedem anderen Gegenstand.

3. Garantie

- Siehe Velleman® Service- und Qualitätsgarantie am Ende dieser Bedienungsanleitung.
- Eigenmächtige Veränderungen sind aus Sicherheitsgründen verboten. Bei Schäden verursacht durch eigenmächtige Änderungen erlischt der Garantieanspruch.
- Verwenden Sie das Gerät nur für Anwendungen beschrieben in dieser Bedienungsanleitung. Bei falscher Anwendung dieses Gerätes erlischt der Garantieanspruch.
- Bei Schäden, die durch Nichtbeachtung der Bedienungsanleitung verursacht werden, erlischt der Garantieanspruch. Für daraus resultierende Folgeschäden übernimmt der Hersteller keine Haftung.
- Weder Velleman nv noch die Händler können für außergewöhnliche, zufällige oder indirekte Schäden irgendwelcher Art (finanziell, physisch, usw.), die durch Besitz, Gebrauch oder Defekt verursacht werden, haftbar gemacht werden.

4. Beschreibung

Siehe Abbildungen, Seite 2 dieser Bedienungsanleitung.

1	Stromversorgungseingang + Sicherung
2	EIN/AUS-Schalter
3	Taste für den manuellen Nebelausstoß
4	LED-Display
5	DMX-Ein-/Ausgang

6	externe Antenne (optional)
7	Tank
8	Montagebügel
9	LEDs

5. Installation

5.1 Allgemeine Richtlinien



- Lassen Sie das Gerät von einem Fachmann und gemäß allen zutreffenden Normen installieren.
- Installieren Sie das Gerät auf einer ebenen, feuer-, kratz-, wasser- und rutschfesten Oberflächen.
- Die Konstruktion muss während einer Stunde eine Punktlast von maximal 10 x dem Gewicht des Gerätes tragen können, ohne dass Verformung verursacht wird.
- Entfernen Sie alle entflammaren Materialien in einem Abstand von 1 m.
- Montieren Sie das Gerät an einem Ort, wo niemand es berühren kann und wo wenige Leute vorübergehen.
- Installieren Sie das Gerät so, dass Sie das Stromkabel einfach erreichen können.
- Stellen Sie das Gerät in einem gut gelüfteten Raum auf.

5.2 Überkopfmontage



- Das Gerät muss immer mit einer zweiten Befestigung (z.B. Sicherheitsfangseil) gesichert werden.
- Stehen Sie während der Montage, Entfernung oder Wartung nie direkt unter dem Gerät. Lassen Sie das Gerät jährlich und vor der Inbetriebnahme von einem Fachmann prüfen.
- Eine gründliche praktische Erfahrung ist für die Installation des Gerätes notwendig: Sie müssen die max. Belastung der Tragkonstruktion berechnen können, wissen welches Konstruktionsmaterial Sie verwenden dürfen. Außerdem müssen Sie das verwendete Material und das Gerät regelmäßig nachsehen lassen. Montieren Sie das Gerät nie selber wenn Sie damit keine Erfahrung haben. Eine schlechte Montage kann Verletzungen verursachen.
- Für Truss-Montage, verwenden Sie die geeignete Klemme (nicht mitgeliefert) und stecken Sie einen M10-Bolzen durch die Mitte der (gefalteten) Halterung.

5.3 Anschluss



- Der elektrische Anschluss darf nur von einer Fachkraft durchgeführt werden.
- Stecken Sie den Stecker in die Steckdose. Beachten Sie, dass alle Geräte über eine geerdete Steckdose und nicht über einen Regelwiderstand oder Dimmkreis versorgt werden, Schließen Sie das Gerät nicht an einen Dimmer an.
- Die Installation muss vor Inbetriebnahme von einem Experten genehmigt werden.

6. Anwendung

6.1 Das Gerät vorbereiten

1. Beachten Sie, dass das Gerät ausgeschaltet ist.
2. Öffnen Sie das Tankfach und entfernen Sie die Tank.
3. Überprüfen Sie, ob die Kunststoffschläuche des Verschlussdeckels korrekt angeschlossen und nicht beschädigt sind.
4. Gießen Sie die Nebelflüssigkeit in den Tank, setzen Sie den Tank wieder ein und schließen Sie wieder mit dem Deckel. Achten Sie darauf, dass der Kunststoffschlauch vom Tank nicht gebogen oder geknickt ist.
5. Stecken Sie den Stecker in die Steckdose, schalten Sie die Nebelmaschine ein und lassen Sie diese aufwärmen.

6.2 Anwendung

1. Bereiten Sie das Gerät vor (siehe oben).
2. Für einen Nebelausstoß drücken Sie den EIN/AUS-Schalter. Lassen Sie den Schalter los, um den Nebelausstoß zu stoppen.

6.3 Bedienfeld

Beschreibung

Menü	durch die Optionen im Menü scrollen
▲	nach oben im Menü scrollen
▼	nach unten im Menü scrollen
Enter	eine Option bestätigen

Menü

Display	Funktion
Addr	Einstellen der DMX-Adresse
CoLo	LED-Farbe einstellen
rEno	drahtloser Controller on-off
orL	Fluidsensor on-off

Farbauswahl

Konfiguration	Funktion
rand	beliebiger Farbwechsel
oFF	LEDs aus
Co 1	rot
Co 2	grün
Co 3	blau
Co 4	rosa
Co 5	purpur
Co 6	orange
Co 7	gelb
Co 8	hellblau
Co 9	weiß

6.4 DMX-Konfiguration

Um den DMX-Modus einzuschalten:

1. Verbinden Sie das DMX-Kabel mit dem DMX-Eingang der Nebelmaschine und dem DMX-Ausgang eines Controllers (nicht mitgeliefert).
2. Bereiten Sie das Gerät vor (siehe oben).
3. Geben Sie die DMX-Adresse mit den DIP-Schaltern ein.

Kanal	bis	von	Funktion
1			smoke output
	000	009	off
	010	255	on
2			brightness red LED
	000	009	off
	010	255	dimming from 1-100 %
3			brightness green LED
	000	009	off
	010	255	dimming from 1-100 %

4	brightness blue LED		
	000	009	off
	010	255	dimming from 1-100 %
5	brightness red, green and blue LEDs		
	000	009	off
	010	255	dimming from 1-100 %
6	speed colour change		
	000	009	off
	010	255	from slow to fast
7	strobe control		
	000	009	off
	010	255	from slow to fast
8	master control		
	000	009	off
	010	255	dimming from 1-100 %



- Stellen Sie sicher, dass die Startadresse nicht mit der Startadresse anderer angeschlossenen Nebelmaschinen übereinstimmt.
- Ein DMX-Abschlusswiderstand ist empfehlenswert für Installationen, bei denen das DMX-Kabel lang ist oder in einer Umgebung mit vielem elektrischem Rauschen (z.B. Discos). Der Abschlusswiderstand verhindert die Korruption des digitalen Kontrollsignals durch elektrische Störungen. Der DMX-Abschlusswiderstand ist nur eine XLR-Buchse mit einem 120 Ω Widerstand zwischen 2 und 3, die den XLR-Ausgang des letzten Geräts in der Kette angeschlossen wird.

6.5 Drahtloser Controller

Die Nebelmaschine kann mit einem drahtlosen Controller angesteuert werden (Velleman® Bestell-Nr. HQRC10002, nicht mitgeliefert).



- Reihenfolge der drei Bedienmöglichkeiten:
 - DMX
 - Taste für den manuellen Nebelausstoß
 - drahtloser Controller

6.6 Fluidsensor

Um die Pumpe zu schützen, kontrolliert die Nebelmaschine den Flüssigkeitsstand mit einem IR-Fluidsensor. Erfasst der Sensor keine Flüssigkeit, dann aktiviert die Nebelmaschine den Schutzmodus und schaltet die Pumpe ab. Das Display fängt an zu blinken.

7. Problemlösung

Es gibt keinen Strom.

- Überprüfen Sie das Netz.
- Überprüfen Sie die Sicherung.

Es gibt keinen Nebelausstoß.

- Überprüfen Sie den Flüssigkeitsstand.
- Überprüfen Sie die Fernbedienung.

Die Fernbedienung funktioniert nicht.

Vergewissern Sie sich davon, dass die Fernbedienung korrekt angeschlossen ist.

Der Tank ist voll aber der Sensor zeigt den Flüssigkeitsstand nicht an.

- Setzen Sie die Nebelmaschine auf Werkseinstellungen zurück, indem Sie diese aus- und danach wieder einschalten.
- Wenden Sie sich an Ihren Händler wenn Sie das Problem nicht lösen können.

Die Nebelmaschine wärmt nicht auf.

- Wenden Sie sich an Ihren Händler.

8. Reinigung und Wartung

Vor dem Reinigen oder Warten:

1. Trennen Sie das Gerät vom Netz.
2. Lassen Sie das Gerät abkühlen.

Reinigung

- Verwenden Sie einen Glasreiniger und ein sanftes Tuch, um das Gehäuse zu reinigen.
- Beachten Sie, dass alle Teile trocken sind, bevor Sie das Gerät wieder mit dem Netz verbinden.
- Die Häufigkeit der Reinigung hängt von der Umgebung ab, in der das Gerät betrieben wird (z.B. Rauch, Einsatz von Nebelmaschine, Staub usw.)
- Tauchen Sie das Gerät nie in eine Flüssigkeit ein.

Wartung

- Alle verwendeten Schrauben müssen fest angespannt werden und dürfen keine Rostspuren zeigen.
- Das Gehäuse, die Linsen, die Montagebügel und der Montageort (z.B. Decke oder Gebinde) dürfen nicht angepasst werden, z.B. bohren Sie keine zusätzlichen Löcher in Montagebügeln, verändern Sie die Anschlüsse nicht usw.
- Mechanisch bewegende Teile dürfen keine Spuren von Abnutzung aufweisen.
- Sorgen Sie dafür, dass die Netzkabel nicht beschädigt sind. Lassen Sie das Gerät von einer Fachkraft warten.
- Außer der Lampe gibt es keine zu wartenden Teile.
- Bestellen Sie eventuelle Ersatzteile bei Ihrem Fachhändler.

8.2 Die Sicherung ersetzen

1. Trennen Sie das Gerät vom Netz.
2. Lassen Sie das Gerät abkühlen.
3. Entfernen Sie den Deckel (Rückseite) mit einem geeigneten Schraubendreher.
4. Öffnen Sie den Sicherungshalter.
5. Ersetzen Sie die defekte Sicherung durch einen des gleichen Typs.
6. Legen Sie den Sicherungshalter wieder ein, befestigen Sie den Deckel und stecken Sie das Gerät in die Steckdose.

9. Technische Daten

Stromversorgung	230 V~, 50/60 Hz
Stromverbrauch	1200 W
LEDs	9 x 3 W (3 x rot, 3 x grün, 3 x blau)
Sicherung	F7A
Aufheizzeit	± 4 min.
Betriebsmodus	± 850 m ³ / min.
Tankinhalt	2.5 l
Fluidverbrauch	450-600 ml/ min.
IP-Schutzart	IP20
Fernbedienung	drahtloser Controller HQRC10002 (nicht mitgeliefert)
Abmessungen	320 x 345 x 185 mm
Gewicht	8.5 kg

Optionen

Standard-Nebelfluid (1 l).....	VDLSL1
Standard-Nebelfluid (5 l).....	VDLSL5
Nebelfluid mit hoher Dichte (5 l)	VDLSLH5
professionelles Nebelfluid mit hoher Dichte (5 l).....	VDLSLHT5
Reinigungsflüssigkeit (0.25 l).....	VDLCL

Verwenden Sie dieses Gerät nur mit originellen Zubehörteilen. Velleman NV übernimmt keine Haftung für Schaden oder Verletzungen bei (falscher) Anwendung dieses Gerätes. Für mehr Informationen zu diesem Produkt und die neueste Version dieser Bedienungsanleitung, siehe www.hqpower.eu. Alle Änderungen ohne vorherige Ankündigung vorbehalten.

© URHEBERRECHT

Velleman NV besitzt das Urheberrecht für diese Bedienungsanleitung. Alle weltweiten Rechte vorbehalten. Ohne vorherige schriftliche Genehmigung des Urhebers ist es nicht gestattet, diese Bedienungsanleitung ganz oder in Teilen zu reproduzieren, zu kopieren, zu übersetzen, zu bearbeiten oder zu speichern.

Velleman® Service and Quality Warranty

Since its foundation in 1972, Velleman® acquired extensive experience in the electronics world and currently distributes its products in over 85 countries.

All our products fulfill strict quality requirements and legal stipulations in the EU. In order to ensure the quality, our products regularly go through an extra quality check, both by an internal quality department and by specialized external organisations. If, all precautionary measures notwithstanding, problems should occur, please make appeal to our warranty (see guarantee conditions).

General Warranty Conditions Concerning Consumer Products (for EU):

- All consumer products are subject to a 24-month warranty on production flaws and defective material as from the original date of purchase.
- Velleman® can decide to replace an article with an equivalent article, or to refund the retail value totally or partially when the complaint is valid and a free repair or replacement of the article is impossible, or if the expenses are out of proportion. You will be delivered a replacing article or a refund at the value of 100% of the purchase price in case of a flaw occurred in the first year after the date of purchase and delivery, or a replacing article at 50% of the purchase price or a refund at the value of 50% of the retail value in case of a flaw occurred in the second year after the date of purchase and delivery.
- **Not covered by warranty:**
 - all direct or indirect damage caused after delivery to the article (e.g. by oxidation, shocks, falls, dust, dirt, humidity...), and by the article, as well as its contents (e.g. data loss), compensation for loss of profits;
 - consumable goods, parts or accessories that are subject to an aging process during normal use, such as batteries (rechargeable, non-rechargeable, built-in or replaceable), lamps, rubber parts, drive belts... (unlimited list);
 - flaws resulting from fire, water damage, lightning, accident, natural disaster, etc....;
 - flaws caused deliberately, negligently or resulting from improper handling, negligent maintenance, abusive use or use contrary to the manufacturer's instructions;
 - damage caused by a commercial, professional or collective use of the article (the warranty validity will be reduced to six (6) months when the article is used professionally);
 - damage resulting from an inappropriate packing and shipping of the article;
 - all damage caused by modification, repair or alteration performed by a third party without written permission by Velleman®.
- Articles to be repaired must be delivered to your Velleman® dealer, solidly packed (preferably in the original packaging), and be completed with the original receipt of purchase and a clear flaw description.
- Hint: In order to save on cost and time, please reread the manual and check if the flaw is caused by obvious causes prior to presenting the article for repair. Note that returning a non-defective article can also involve handling costs.
- Repairs occurring after warranty expiration are subject to shipping costs.
- The above conditions are without prejudice to all commercial warranties.

The above enumeration is subject to modification according to the article (see article's manual).

Velleman® service- en kwaliteitsgarantie

Velleman® heeft sinds zijn oprichting in 1972 een ruime ervaring opgebouwd in de elektronikawereld en verteelt op dit moment producten in meer dan 85 landen. Al onze producten beantwoorden aan strikte kwaliteitseisen en aan de wettelijke bepalingen geldig in de EU. Om de kwaliteit te waarborgen, ondergaan onze producten op

regelmatige tijdstippen een extra kwaliteitscontrole, zowel door onze eigen kwaliteitsafdeling als door externe gespecialiseerde organisaties. Mocht er ondanks deze voorzorgen toch een probleem optreden, dan kunt u steeds een beroep doen op onze waarborg (zie waarborgvoorwaarden).

Algemene waarborgvoorwaarden consumentengoederen (voor Europese Unie):

- Op alle consumentengoederen geldt een garantieperiode van 24 maanden op productie- en materiaalfouten en dit vanaf de oorspronkelijke aankoopdatum.
 - Indien de klacht gegrond is en een gratis reparatie of vervanging van een artikel onmogelijk is of indien de kosten hiervoor buiten verhouding zijn, kan Velleman® beslissen het desbetreffende artikel te vervangen door een gelijkwaardig artikel of de aankoopsum van het artikel gedeeltelijk of volledig terug te betalen. In dat geval krijgt u een vervangend product of terugbetaling ter waarde van 100% van de aankoopsum bij ontdekking van een gebrek tot één jaar na aankoop en levering, of een vervangend product tegen 50% van de kostprijs of terugbetaling van 50 % bij ontdekking na één jaar tot 2 jaar.
 - **Valt niet onder waarborg:**
 - alle rechtstreekse of onrechtstreekse schade na de levering veroorzaakt aan het toestel (bv. door oxidatie, schokken, val, stof, vuil, vocht...), en door het toestel, alsook zijn inhoud (bv. verlies van data), vergoeding voor eventuele winstderving.
 - verbruiksgoederen, onderdelen of hulpstukken die onderhevig zijn aan veroudering door normaal gebruik zoals bv. batterijen (zowel oplaadbare als niet-oplaadbare, ingebouwd of vervangbaar), lampen, rubberen onderdelen, aandrijfriemen... (onbeperkte lijst).
 - defecten ten gevolge van brand, waterschade, bliksem, ongevallen, natuurrampen, enz.
 - defecten veroorzaakt door opzet, nalatigheid of door een onoordeelkundige behandeling, slecht onderhoud of abnormaal gebruik of gebruik van het toestel strijdig met de voorschriften van de fabrikant.
 - schade ten gevolge van een commercieel, professioneel of collectief gebruik van het apparaat (bij professioneel gebruik wordt de garantieperiode herleid tot 6 maand).
 - schade veroorzaakt door onvoldoende bescherming bij transport van het apparaat.
 - alle schade door wijzigingen, reparaties of modificaties uitgevoerd door derden zonder toestemming van Velleman®.
 - Toestellen dienen ter reparatie aangeboden te worden bij uw Velleman®-verdelers. Het toestel dient vergezeld te zijn van het oorspronkelijke aankoopbewijs. Zorg voor een degelijke verpakking (bij voorkeur de originele verpakking) en voeg een duidelijke foutomschrijving bij.
 - Tip: alvorens het toestel voor reparatie aan te bieden, kijk nog eens na of er geen voor de hand liggende redenen zijn waarom het toestel niet naar behoren werkt (zie handleiding). Op deze wijze kunt u kosten en tijd besparen. Denk eraan dat er ook voor niet-defecte toestellen een kost voor controle aangerekend kan worden.
 - Bij reparaties buiten de waarborgperiode zullen transportkosten aangerekend worden.
 - Elke commerciële garantie laat deze rechten onverminderd.
- Bovenstaande opsomming kan eventueel aangepast worden naargelang de aard van het product (zie handleiding van het betreffende product).**

Garantie de service et de qualité Velleman®

Depuis 1972, Velleman® a gagné une vaste expérience dans le secteur de l'électronique et est actuellement distributeur dans plus de 85 pays.

Tous nos produits répondent à des exigences de qualité rigoureuses et à des dispositions légales en vigueur dans l'UE. Afin de garantir la qualité, nous soumettons régulièrement nos produits à des contrôles de qualité supplémentaires, tant par notre propre service qualité que par un service qualité externe. Dans le cas improbable d'un défaut

malgré toutes les précautions, il est possible d'invoquer notre garantie (voir les conditions de garantie).

Condiions générales concernant la garantie sur les produits grand public (pour l'UE) :

- tout produit grand public est garanti 24 mois contre tout vice de production ou de matériaux à dater du jour d'acquisition effective ;
- si la plainte est justifiée et que la réparation ou le remplacement d'un article est jugé impossible, ou lorsque les coûts s'avèrent disproportionnés, Velleman® s'autorise à remplacer ledit article par un article équivalent ou à rembourser la totalité ou une partie du prix d'achat. Le cas échéant, il vous sera consenti un article de remplacement ou le remboursement complet du prix d'achat lors d'un défaut dans un délai de 1 an après l'achat et la livraison, ou un article de remplacement moyennant 50% du prix d'achat ou le remboursement de 50% du prix d'achat lors d'un défaut après 1 à 2 ans.

• sont par conséquent exclus :

- tout dommage direct ou indirect survenu à l'article après livraison (p.e.x. dommage lié à l'oxydation, choc, chute, poussière, sable, impureté...) et provoqué par l'appareil, ainsi que son contenu (p.e.x. perte de données) et une indemnisation éventuelle pour perte de revenus ;
- toute pièce ou accessoire nécessitant un remplacement causé par un usage normal comme p.e.x. piles (rechargeables comme non rechargeables, intégrées ou remplaçables), ampoules, pièces en caoutchouc, courroies... (liste illimitée) ;
- tout dommage qui résulte d'un incendie, de la foudre, d'un accident, d'une catastrophe naturelle, etc. ;
- out dommage provoqué par une négligence, volontaire ou non, une utilisation ou un entretien incorrect, ou une utilisation de l'appareil contraire aux prescriptions du fabricant ;
- tout dommage à cause d'une utilisation commerciale, professionnelle ou collective de l'appareil (la période de garantie sera réduite à 6 mois lors d'une utilisation professionnelle) ;
- tout dommage à l'appareil qui résulte d'une utilisation incorrecte ou différente que celle pour laquelle il a été initialement prévu comme décrit dans la notice ;
- tout dommage engendré par un retour de l'appareil emballé dans un conditionnement non ou insuffisamment protégé.
- toute réparation ou modification effectuée par une tierce personne sans l'autorisation explicite de SA Velleman® ; - frais de transport de et vers Velleman® si l'appareil n'est plus couvert sous la garantie.
- toute réparation sera fournie par l'endroit de l'achat. L'appareil doit nécessairement être accompagné du bon d'achat d'origine et être dûment conditionné (de préférence dans l'emballage d'origine avec mention du défaut) ;
- tuyau : il est conseillé de consulter la notice et de contrôler câbles, piles, etc. avant de retourner l'appareil. Un appareil retourné jugé défectueux qui s'avère en bon état de marche pourra faire l'objet d'une note de frais à charge du consommateur ;
- une réparation effectuée en-dehors de la période de garantie fera l'objet de frais de transport ;
- toute garantie commerciale ne porte pas atteinte aux conditions susmentionnées.

La liste susmentionnée peut être sujette à une complémentation selon le type de l'article et être mentionnée dans la notice d'emploi.

ES

Garantía de servicio y calidad Velleman®

Desde su fundación en 1972 Velleman® ha adquirido una amplia experiencia como distribuidor en el sector de la electrónica en más de 85 países. Todos nuestros productos responden a normas de calidad rigurosas y disposiciones legales vigentes en la UE. Para garantizar la calidad, sometemos nuestros productos regularmente a controles de calidad adicionales, tanto a través de nuestro propio servicio de calidad como de un servicio de calidad externo. En el caso improbable de que surgieran problemas a pesar de todas las

precauciones, es posible recurrir a nuestra garantía (véase las condiciones de garantía).

Condiions generales referentes a la garantía sobre productos de venta al público (para la Unión Europea) :

- Todos los productos de venta al público tienen un periodo de garantía de 24 meses contra errores de producción o errores en materiales desde la adquisición original;
- Si la queja está fundada y si la reparación o sustitución de un artículo no es posible, o si los gastos son desproporcionados, Velleman® autoriza reemplazar el artículo por un artículo equivalente o reembolsar la totalidad o una parte del precio de compra. En este caso, usted recibirá un artículo de recambio o el reembolso completo del precio de compra si encuentra algún fallo hasta un año después de la compra y entrega, o un artículo de recambio al 50% del precio de compra o el reembolso del 50% del precio de compra si encuentra un fallo después de 1 año y hasta los 2 años después de la compra y entrega.

Por consiguiente, están excluidos entre otras cosas:

- todos los daños causados directa o indirectamente al aparato (p.ej. por oxidación, choques, caída...) y a su contenido (p.ej. pérdida de datos) después de la entrega y causados por el aparato, y cualquier indemnización por posible pérdida de ganancias;
 - partes o accesorios, que estén expuestos al desgaste causado por un uso normal, como por ejemplo baterías (tanto recargables como no recargables, incorporadas o reemplazables), bombillas, partes de goma, etc. (lista ilimitada);
 - defectos causados por un incendio, daños causados por el agua, rayos, accidentes, catástrofes naturales, etc.;
 - defectos causados a conciencia, descuido o por malos tratos, un mantenimiento inapropiado o un uso anormal del aparato contrario a las instrucciones del fabricante;
 - daños causados por un uso comercial, profesional o colectivo del aparato (el periodo de garantía se reducirá a 6 meses con uso profesional);
 - daños causados por un uso incorrecto o un uso ajeno al que está previsto el producto inicialmente como está descrito en el manual del usuario;
 - daños causados por una protección insuficiente al transportar el aparato.
 - daños causados por reparaciones o modificaciones efectuadas por una tercera persona sin la autorización explícita de Velleman®;
 - se calcula gastos de transporte de y a Velleman® si el aparato ya no está cubierto por la garantía.
 - Cualquier artículo que tenga que ser reparado tendrá que ser devuelto a su distribuidor Velleman®. Devuelva el aparato con la factura de compra original y tráptelo en un embalaje sólido (preferentemente el embalaje original). Incluya también una buena descripción del fallo;
 - Consejo: Lea el manual del usuario y controle los cables, las pilas, etc. antes de devolver el aparato. Si no se encuentra un defecto en el artículo los gastos podrían correr a cargo del cliente;
 - Los gastos de transporte correrán a cargo del cliente para una reparación efectuada fuera del periodo de garantía.
 - Cualquier gesto comercial no disminuye estos derechos.
- La lista previamente mencionada puede ser adaptada según el tipo de artículo (véase el manual del usuario del artículo en cuestión).

DE

Velleman® Service- und Qualitätsgarantie

Seit der Gründung in 1972 hat Velleman® sehr viel Erfahrung als Verteiler in der Elektronikwelt in über 85 Ländern aufgebaut. Alle Produkte entsprechen den strengen Qualitätsforderungen und gesetzlichen Anforderungen in der EU. Um die Qualität zu gewährleisten werden unsere Produkte regelmäßig einer zusätzlichen Qualitätskontrolle unterworfen, sowohl von unserer eigenen Qualitätsabteilung als auch von externen spezialisierten Organisationen. Sollten, trotz aller Vorsichtsmaßnahmen, Probleme

auffreten, nehmen Sie bitte die Garantie in Anspruch (siehe Garantiebedingungen).

Allgemeine Garantiebedingungen in Bezug auf Konsumgüter (für die Europäische Union):

- Alle Produkte haben für Material- oder Herstellungsfehler eine Garantieperiode von 24 Monaten ab Verkaufsdatum.
- Wenn die Klage berechtigt ist und falls eine kostenlose Reparatur oder ein Austausch des Gerätes unmöglich ist, oder wenn die Kosten dafür unverhältnismäßig sind, kann Velleman® sich darüber entscheiden, dieses Produkt durch ein gleiches Produkt zu ersetzen oder die Kaufsumme ganz oder teilweise zurückzuzahlen. In diesem Fall erhalten Sie ein Ersatzprodukt oder eine Rückzahlung im Werte von 100% der Kaufsumme im Falle eines Defektes bis zu 1 Jahr nach Kauf oder Lieferung, oder Sie bekommen ein Ersatzprodukt im Werte von 50% der Kaufsumme oder eine Rückzahlung im Werte von 50 % im Falle eines Defektes im zweiten Jahr.

• Von der Garantie ausgeschlossen sind:

- alle direkten oder indirekten Schäden, die nach Lieferung am Gerät und durch das Gerät verursacht werden (z.B. Oxidation, Stöße, Fall, Staub, Schmutz, Feuchtigkeit, ...), sowie auch der Inhalt (z.B. Datenverlust), Entschädigung für eventuellen Gewinnausfall.
- Verbrauchsgüter, Teile oder Zubehörteile, die durch normalen Gebrauch dem Verschleiß ausgesetzt sind, wie z.B. Batterien (nicht nur aufladbare, sondern auch nicht aufladbare, eingebaute oder ersetzbare), Lampen, Gummiteile, Treibriemen, usw. (unbeschränkte Liste).
- Schäden verursacht durch Brandschaden, Wasserschaden, Blitz, Unfälle, Naturkatastrophen, usw.
- Schäden verursacht durch absichtliche, nachlässige oder unsachgemäße Anwendung, schlechte Wartung, zweckfremdete Anwendung oder Nichtbeachtung von Benutzerhinweisen in der Bedienungsanleitung.
- Schäden infolge einer kommerziellen, professionellen oder kollektiven Anwendung des Gerätes (bei gewerblicher Anwendung wird die Garantieperiode auf 6 Monate zurückgeführt).
- Schäden verursacht durch eine unsachgemäße Verpackung und unsachgemäßen Transport des Gerätes.
- alle Schäden verursacht durch unautorisierte Änderungen, Reparaturen oder Modifikationen, die von einem Dritten ohne Erlaubnis von Velleman® vorgenommen werden.
- Im Fall einer Reparatur, wenden Sie sich an Ihren Velleman®-Verteiler. Legen Sie das Produkt ordnungsgemäß verpackt (vorzugsweise die Originalverpackung) und mit dem Original-Kaufbeleg vor. Fügen Sie eine deutliche Fehlerbeschreibung hinzu.
- Hinweis: Um Kosten und Zeit zu sparen, lesen Sie die Bedienungsanleitung nochmals und überprüfen Sie, ob es keinen auf der Hand liegenden Grund gibt, ehe Sie das Gerät zur Reparatur zurückschicken. Stellt sich bei der Überprüfung des Gerätes heraus, dass kein Geräteschaden vorliegt, könnte dem Kunden eine Untersuchungspauschale berechnet.
- Für Reparaturen nach Ablauf der Garantiefrist werden Transportkosten berechnet.
- Jede kommerzielle Garantie lässt diese Rechte unberührt.

Die oben stehende Aufzählung kann eventuell angepasst werden gemäß der Art des Produktes (siehe Bedienungsanleitung des Gerätes).